

2540 HOVE

GPP 8 1985

FEBELRAIL

AGENDA

Nr. 31
N°

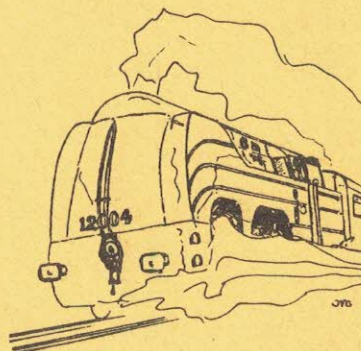
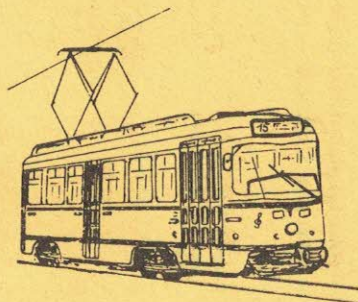

FEBELRAIL AGENDA
Driemaandelijks tijdschrift
Nr. 31 - 1ste trimester 1988

AGENDA FEBELRAIL
Périodique trimestriel
N° 31 - 1er trimestre 1988

● **Verantwoordelijke uitgever:**

J. Van Olmen
Holle Eikaard 45, 2550 Kontich

● **Editeur responsable:**

J. Van Olmen
Holle Eikaard 45, 2550 Kontich

● **Inhoud:**

Kalender der activiteiten van de verenigingen
aangesloten bij FEBELRAIL

Nieuws omtrent publicaties

Diverse mededelingen van allerlei clubs en
organisaties van spoorwegbelangstellenden

● **Contenu:**

Calendrier des activités des associations
membres de FEBELRAIL

Informations concernant de nouvelles publications

Communications diverses de plusieurs clubs
et organisations d'amis du rail

● FEBELRAIL **is niet verantwoordelijk** voor vergissingen
die eventueel in de inhoud van deze agenda zouden
gesloten zijn. Voor alle inlichtingen omtrent de vermelde
activiteiten wordt verwezen naar de betrokken clubs
en organisaties !

● FEBELRAIL **ne peut pas être tenu reponsable** des
erreurs qui se seraient éventuellement glissées dans
cet agenda. Pour tous renseignements concernant les
activités mentionnées, nous renvoyons aux différentes
associations et organisations concernées !

● **Abonnement:**

180,- BF per jaar
(buitenland: 280,- BF)
Bankrek: 068-0918460-91
Postrek: 000-1482295-38

● **Abonnement:**

180,- FB par an
(étranger: 280,- FB)
Compte bancaire: 068-0918460-91
C.C.P.: 000-1482295-38

FEBELRAIL v.z.w.
Federatie van Belgische Verenigingen van
Spoorwegbelangstellenden
Postbus 44, 1040 Brussel-42

FEBELRAIL A.S.B.L.
Fédération des Associations belges
d'Amis du Rail
Boîte Postale 44, 1040 Bruxelles-42

ALAF (Association Liégeoise des Amateurs de Chemins de Fer)
R. Orban, Rue Doumier 49, 4300 Ans
041/63.33.26

ARBAC/KBVVS (Association Royale belge des Amis des Chemins de Fer - Koninklijke Belgische Vereniging der Vrienden van het Spoor)
Gare Centrale, 1000 Bruxelles
Centraal Station, 1000 Brussel
015/41.90.19

ASVI (Association pour la Sauvegarde du Vicinal)
Rue Belliard 187, 1040 Bruxelles
02/673.48.63 - 02/770.96.25

CFC (Club Ferroviaire du Centre)
Sect. Centre: P. Hautefin, Chaussée de Mons 125, 7160 Haine St.-Pierre
Sect. Bruxelles: M. Broigniez, Allée des Jonquilles 18, 5865 Walhain Perbais
064/22.39.43 - 010/65.87.48

CFV3V (Chemin de Fer à Vapeur des Trois Vallées)
L. Parant, Les Viaux 11, 5140 Naminne
060/31.24.40 (depot) - 081/71.11.22 (F) - 012/74.19.07 (N)

DE PIJL (Miniatuurspoorwegclub Mechelen "De Pijl")
W. Buyle, Wandelingsstraat 51, 2570 Duffel
015/31.09.46

LOCOMOTION
J. Caebérgs, Berkenlaan 23, 2540 Hove
03/457.53.71 - 03/455.08.75

MSTB (Museumstoomtrein der Twee Bruggen)
J. Duvivier, Harensesteenweg 494,
1800 Vilvoorde
02/252.03.19

AMUTRA (Association pour le Musée du Tramway - Vereniging voor het Trammuseum)
R. Dieudonné, Av. des Buissonnets 42,
1020 Bruxelles
02/268.05.40 - 03/239.07.78

ASMOCO (Association de Modélistes et Collectionneurs Ourthe-Ambève)
A. Mouvet, Rue Vieille Voie de Liège 6, 4060 Sprimont
086/38.91.14 - 041/82.14.98

BVS (Belgische Vrienden van de Stoomlocomotief)
L. Blommaerts, Ten Berg 101, 9300 Aalst
053/70.38.37

CFS (Chemin de Fer de Sprimont)
R. Doppagne, Rue d'Aywaille 92,
4170 Comblain-au-Pont
041/69.26.49 - 041/82.22.27

SCM (Stoomcentrum Maldegem - voeger "De Blaauwe Wimpel")
Postbus 29, 9990 Maldegem
050/36.11.52 - 059/80.14.43

CTF (Groupement belge pour la promotion et l'exploitation Touristique du Transport Ferroviaire)
Bofte Postale 191, 4000 Liège-1

MTUB/MSVB (Musée du Transport Urbain Bruxellois - Museum voor het Stedelijk Vervoer te Brussel)
M. Grieten, Av. des Meuniers 64,
1160 Bruxelles
02/660.65.32

BMSC (Brussels Model Steam Club)
c/o DMP Vacances, Bd. A. Max 126,
1000 Bruxelles
02/219.55.50

MVB (Modelspoorvrienden Brugge)
F. Waeyaert, Jasmijnstraat 32, 8020 Oostkamp
050/82.42.54 - 050/35.65.30

RMM (Rail Miniature Mosan)
P. Segers, Rue des Champs 22,
5800 Gembloux
081/61.39.42 - 081/46.07.92

TTA (Tramway Touristique de l'Aisne)
L. Opdebeek, Nerviersstraat 21,
2018 Antwerpen
03/239.67.10

VEBOV (Vereniging voor Belangstellenden in het Openbaar Vervoer)
B. Boogaerts, Joos Robijnslei 24,
2200 Borgerhout
02/735.12.99 - 02/269.84.51 - 03/321.41.95

VMV (Vilvoordse Modelspoorvrienden en Verzamelaars)
C. Happaers, Leuvensestraat 129,
1800 Vilvoorde
02/251.42.08



FEBELRAIL - LIJST VAN DE AANGESLOTEN VERENIGINGEN 1987
LISTE DES ASSOCIATIONS-MEMBRES

Adressen waar inlichtingen kunnen bekomen worden over de initiatieven van de betrokken clubs.

Adresses où on peut se renseigner concernant les initiatives des clubs respectifs.

Telefoonnummers: in principe enkel geldig 's avonds.

Numéros de téléphone: en principe uniquement possible de contacter la personne le soir.



Beste lezer,

Het nummer 31 van de Febeilrail-Agenda betekent de inzet van weer een nieuw jaar dat, naar wij hopen, ook op het hobbyvlak voor u erg voorspoedig moge zijn.

De oplage van de Agenda overschrijdt met dit nummer voor het eerst de 900 exemplaren, dank zij een stijging van het aantal geabonneerden en de be-slijding van de verenigingen "De Pijl" en "BVS" om hun leden de Febeilrail Agenda toe te zenden (een uitstekende ledenservice en een voorbeeld dat ons inziens navolging verdient); ...eventuele geïnteresseerde clubs kunnen steeds contact opnemen!).

U kan zich indenken dat het samenstellen, nieten, verzenden, enz. van de Agenda ondertussen een hele taak geworden is, die trouwens slechts door enkele vrijwilligers waargenomen wordt. Kandidaat-helpers zijn steeds welkom!

Wij trachten de periodiciteit van de Agenda te respecteren, waarbij we echter proberen, telkens zoveel mogelijk gegevens te verzamelen alvorens een nummer van de Agenda door te geven aan de drukkerij, zodat het tijdschrift bijna nooit aan het begin van een kwartaal kan verschijnen; vele clubs en organisaties kondigen hun initiatieven en activiteiten bovendien erg laat-tijdig aan, wat het er voor ons niet gemakkelijker op maakt...

Mededelingen / berichten voor opname in de Agenda en kritische (of an-dere) bedenkingen, suggesties e.d.m. zend u best rechtstreeks aan: J. VAN OLMEN (verantw. uitgever Febeilrail Agenda), Holle Eikaard 45, 2550 Kontich. Voor andere aangelegenheden (bijv. adreswijzigingen, enz.) zendt u uw correspondentie best naar het postbusadres te Brussel. Voor dringende informatie kan u ook telefoneren naar het secretariaat: tel. nr. 010/65.87.48. Voor informatie aangaande de Agenda kan u bellen naar het nr. 03/457.53.71 (enkel 's avonds).

Wij hopen dat de Agenda voor u van nut zal zijn in 1988!

NB

- Wil u a.u.b. steeds uw abonneenummer opgeven, wanneer u uw abonnementsgeld betaalt, of ons een schrijven richt (dit nummer bevindt zich op het adres-etiket). Zo bespaart u ons heel wat onderzoekswerk!
- Het abonnement op de Agenda geldt voor de periode 1 januari - 31 december. Vernieuwingen van het abonnement zijn telkens mogelijk vanaf 1 oktober.
- Om reden van een herverking van het computer-adresbestand van Febeilrail, verzoeken wij u ons te willen wijzen op eventuele fouten die op het adres-etiket zouden voorkomen (verkeerde spelling van een naam, ontbrekende gegevens, enz.).
- Mededeling voor buitenlandse abonnees: Wil u a.u.b. steeds uw abonnements-geld betalen via de postchequerekening, of ons een niet-gekruste cheque aan toonder toe te zenden met het bedrag in BFR (met vermelding van uw bank-kaartnummer voor Eurocheques), zoniet rekenen de banken ons zeer hoge kosten aan!

Cher lecteur,

Le numéro 31 de l'agenda de Febeilrail marque à nouveau le début d'une année que nous vous souhaitons également excellente sur le plan hobby.

Avec ce numéro, notre agenda dépasse les 900 exemplaires et ce grâce au nombre d'abonnés qui va sans cesse croissant, mais aussi grâce à la décision des clubs "De Pijl" et "BVS" d'expédier l'agenda à leurs membres (un fantas-tique service aux membres, qui est un exemple à suivre!). Les clubs éventuel-lement intéressés peuvent prendre contact avec nous.

Vous pouvez facilement vous imaginer que la rédaction, le brochage, l'expédi-tion etc... de l'agenda sont devenus des tâches ardues qui sont exécutées par quelques bénévoles. Les "candidats-auteurs" sont toujours les bienvenus!!

Nous essayons de respecter la périodicité de l'agenda, ainsi que la récolte du plus grand nombre possible d'informations avant de transmettre l'agenda à l'imprimeur; de ce fait il est souvent difficile de le publier en début de trimestre. Nombre de clubs nous communiquent leurs activités et initiatives souvent tardivement, ce qui ne nous facilite guère la tâche en ce domaine.

Les informations, avis, critiques, réflexions ou suggestions en rapport avec l'agenda sont à faire parvenir directement à Jef Van Olmen, Holle Eikaard 45, 2550 Kontich (éditeur responsable de l'agenda de Febeilrail). Tout autre courrier (par exemple changement d'adresse) doit être adressé à la Boite Postale 44 - 1040 Bruxelles 42, en n'omettant pas de communiquer votre numéro d'abonné (celui-ci figure dans le coin supérieur droit de votre étiquette-adresse).

En cas d'extrême urgence, vous pouvez téléphoner au secrétariat: 010/65.87.48; pour des renseignements concernant l'agenda: 03/457.53.71 (de 19h à 21h).

Nous espérons que notre agenda vous sera encore de beaucoup d'utilité en 1988.

Communiqués du Secrétariat

Nous vous prions de bien vouloir nous communiquer votre numéro d'abonné (dans le coin supérieur droit de votre étiquette-adresse) lors de toute correspondance et pour tout paiement ou renouvellement d'abonnement. Vous faites ainsi gagner beau-coup de temps au secrétariat (bénévole, ne l'oubliez pas!).

Nous vous rappelons que tout abonnement à l'agenda est valable du 1er janvier au 31 décembre de l'année du paiement. Les renouvellements d'abonnement sont valables à partir du 1er octobre.

Suite à une réorganisation informatique du fichier d'abonnés, nous vous prions de bien vouloir nous communiquer toute erreur ou omission dans votre nom, votre adresse ou dans la langue des documents reçus. Nous devons nous baser sur les données communiquées par votre établissement financier et elles sont souvent fantaisistes.

Avis pour nos abonnés étrangers:

Si vous payez votre renouvellement d'abonnement par chèque, nous vous prions de bien vouloir le laisser au porteur et non barré, et de l'établir en francs belges (+ numéro de carte de banque pour les Eurocheques) car les banques belges prennent des frais supérieurs au coût de votre abonnement.

W. J. VAN OLMEN, uitgever Febeilrail Agenda, Holle Eikaard 45, 2550 Kontich, België

STOOMCENTRUM MALDEGEM Postbus 29 9990 Maldegem
050-71.68.52 059-80.14.43

STOOMCENTRUM MALDEGEM

Programma seizoen 1988

Vanaf Pasen tot eind september:
Smalspoortreintjes met Stoomtractie: alle weekeinden en feestdagen
Verrek Station Maldegem: 11h15-13h15-15h15-17h15.
Het Stoommachinemuseum is open alle weekeinden en feestdagen van 10h00 tot 18h00:
Evenementen 1988

STOONDAGEN: 18 en 19 JUNI.
OPEN DEUR DAG: 9 en 10 april
RUILBEURS: 1 mei
SPOORFEESTEN: 3e weekeinde van augustus.
EXPO LIFE STEAM EN MINIATURE: 3e weekeinde van september.

Lidgeld en abonnement op de SCM Koerier: 600 fr.
te storten op rekening N° 475-2054421-74 van het Stoomcentrum Maldegem

Programme saison 1988

A partir de Paques a fin Septembre.
Train à traction vapeur sur voie étroite: tout les weekends et jours fériés.
Départ Gare de Maldegem: 11h15-13h15-15h15-17h15.
Le musée de la machine à vapeur est ouvert tout les weekends et jours feries de 10h00 a 18h00.
Evenements en 1988

STOONDAGEN: le 18 et 19 JUIN.
JOURNEES PORTE OUVERTE: 9 et 10 AVRIL
BOURSE: le 1 Mai.
FETES DU RAIL: 3ième weekend du mois d'Août.
EXPO LIFE STEAM ET MINIATURE: le 3ième weekend de Septembre.

Adhésion et abonnement sur SCM Koerier 600 fr a verser sur le compte N° 475-2054421-74 du Stoomcentrum Maldegem.

Club Ferroviaire du Centre - Section de Bruxelles
Allée des Jonquilles. 18 5865 Walhain-Saint-Paul
Tel: 010/65.87.48

Les 27 et 28 février 1988, à l'Hôtel de Ville de Wavre, participation de notre réseau modulaire de 10h à 18h.

Deelname van de CFC aan de manifestatie te Waver (in het stadhuis) op 27 en 28 februari e.k. (van 10u00 tot 18u00): onze modulebaan zal er tentoongesteld worden. (het betreft een tentoonstelling / ruilbeurs).

AMUTRA - Vereniging voor het Tramuseum / Association pour le Musée du Tramway
E.KEUTGENS, Fruithoflaan 74 bus 6 - 2600 Antwerpen - Berchem
Tel : 03/239.07.78 , na / après 19 h 00
ANTWERPS TRAM - EN AUTOBUSMUSEUM - FORT V - 2520 EDEGEM

. Bezoek het Antwerps Tram - en Autobusmuseum in het Fort V, Fort V-straat te Edegem. Toegankelijk van Pasen tot het laatste weekeinde van oktober, elke zaterdag- en zondagmiddag en op wettelijke Feestdagen, telkens van 14u00 tot 18u00. Meer dan honderd jaar geschiedkundig overzicht van het streek - en stadsvervoer in de provincie Antwerpen. Een bezoek overwaard !
Vanaf Pasen 1988 zijn er nieuwe aanwinsten te bekijken, o.m. de MIVA-werkwagen 8821 (ex-1) van de Dienst Weg en Werken, een oud wachthuisje en verschillende kleinere onderdelen, die het didactisch materiaal komen aanvullen.

. Visitez le Musée du Tram et de l'Autobus d'Anvers, au Fort V, Fort V-straat, à Edegem.
Le Musée est accessible les samedis, dimanches et jours fériés légaux, de 14 à 18 heures, de Paques au dernier week-end d'octobre.
Plus de cent ans d'histoire des transports régionaux et urbains dans la Province d'Anvers. Une visite exceptionnelle !
A partir de Paques 1988, de nouvelles acquisitions sont à considérer notamment la motrice 8821 (ex-1) des Voies et Travaux de la MIVA, un ancien abri et différentes petits éléments qui viennent compléter le matériel didactique.

Op 28 mei 1988 zal het museum vermomdelijk een tramexcursie inrichten op het tict van de h.I.V.A., met een (nog crèmekleurig) PCC-tramrijtuig (organisatie in samenwerking met het tijdschrift Rail-Revue).

MOBOV

H O B O V - MODELBOUW OPENBAAR VERVOER - VZW.
De Oude Landen 94, 2070 Antwerpen.
Tel.: 03/647.13.82 - 03/237.27.64 - 03/457.57.63

Onze activiteiten:

- Bijeenkomsten in het Kasteel Steytelinck, Sint-Bavostraat 20 te Antwerpen-Wilrijk, op 5 februari, 4 maart, 8 april, 6 mei en 10 juni, telkens vanaf 20 uur. Met dia- en filmvoorstellingen, modelspoor demonstraties, gespreksavonden. Ook niet-leden welkom!
- Uitgave van een tweemaandelijks tijdschrift, de MOBOVARIA, met artikels over modelspoorwagbouw, o.a.: nieuwigheden besprekingen, testrapporten, ombouwbeschrijvingen, toepassingen van de elektronika op de modelbaan, tips, agenda, verenigingsnieuws, edm.
- Modulebouw: drie groepen bouwen momenteel aan drie grote modulebanen in de schaal-groottes HO, HOe en N. Deze banen zullen de kern uitmaken van de grote MOBOV-EXPO die zal gehouden worden op vrijdag 11 november (van 14 tot 17 uur), en op zaterdag zondag 12 en 13 november/ telkens van 10 tot 17 uur) in het Kulturcentrum De Kern, Kern 18 te Antwerpen-Wilrijk. (nabij Ring en autoweg Bsl-Antw.).
- Je kan lid worden bij MOBOV door het bedrag van 500,- frank over te schrijven op de rekening nummer 405-6059161-87 t.n.v. MOBOV, vzw, Hove.

L'association MOBOV, asbl, organise des réunions mensuelles à Anvers, et publie une revue bimestrielle, la MOBOVARIA.
En plus, la construction de trois réseaux modulaires (échelles HO, HOe et N) est en cours en vue de l'exposition MOBOV-EXPO, qui sera organisée les 11, 12 et 13 novembre à Anvers-Wilrijk, au Centre Culturel 'De Kern', Kern 18. (près du Ring et l'autoroute Bxl-Anvers).



RAIL MINIATURE MOSAN - NAMUR
 Secrétariat : Philippe SEGERS rue des Champs 22
 5800 Gembloux Tél : 081/61.39.42

RAIL MINIATURE MOSAN
 NAMUR

ACTIVITES :
 Réunions mensuelles : un vendredi par mois à 19h30
 Prochaines réunions les 22/01, 19/02, 18/03 et 22/04. Le programme est annoncé dans le bimestriel du club : FERRO FLASH NAMUR

Bibliothèque - exposés sur le modelisme et ses techniques - projections de diapos sur le chemin de fer réel.

Réunions libres : tous les autres vendredis (sauf férié) à 19h45
 Construction du grand réseau du club - travaux pratiques

Local : CENTRE CULTUREL DE GERONSART rue du Tréfle à 5100 Jambes
 Cotisations annuelles : membres ordinaires : 1000frs, - de 18 ans : 500frs, sympathisant (uniquement service Ferro flash) : 600 frs
 Dans peu de temps débutera la construction d'un réseau modulaire à l'échelle N.

Activiteiten van de club :

Maandelijkse bijeenkomsten op vrijdag (vanaf 19u30) op de vermelde data (zie hierboven). Het programma van deze bijeenkomsten wordt aangekondigd in het tijdschrift FERRO FLASH NAMUR.

Overige vrijdagen : vanaf 19u45 - vrije bijeenkomsten - clubbaan in aanbouw.

Lokaal : Centre Culturel de Géronsart rue du Tréfle te Jambes



G.T.F.
 B.P. 191, 4000 Liège-1

- mercredi 17 février 1988: visite STIB/Bruxelles (dispatching, c.c.)
 info: J. Laterre, 68 Rue de l'archienne, 6110 Kontigny-le-Tilleul
- Grand voyage à l'étranger: du mardi 10 mai au dimanche 15 mai 1988, vers la Suisse (visite de plusieurs lignes locales):
 info: J. Laterre (voir adresse ci-dessus)

- Une excursion en Belgique est en préparation (excursion en au-rail - probablement fin mars / début avril; destination pas encore connue).

- Participation aux manifestations "100ème anniversaire des chemins de fer dans la province de Liège", avec publication d'un ouvrage concernant l'histoire des chemins de fer à Liège.

- 17 februari: bezoek aan diverse installaties van de NIVB te Brussel.
- Reis naar Zwitserland, van 10 mei tot 15 mei.
- een uitstap per diesel locomotieven is in voorbereiding (einde maart / begin april - bestemming nog niet bepaald).
- Declinatie aan de manifestaties "150 jaar spoorwegen in de provincie Luik, met o.a. de publicatie van een boek over de geschiedenis van de spoorwegen te Luik.

ARBAC Gare Centrale 1000 Bruxelles
 KBVVS Centraal Station 1000 Brussel

Tel. 015/ 41 90 19



VISITES

Mercredi 16 mars 1988 : SNCB - Atelier de Traction Diesel de Schaerbeek
 Mercredi 13 avril 1988 : SNCB - Atelier Central de Malines
 Les visites auront lieu sous réserve d'acceptation par la SNCB : l'inscription est obligatoire au moins 15 jours à l'avance : elle peut se faire sous forme de simple carte postale à laquelle il sera donné suite pour préciser lieu et heure de la visite.

Le nombre de participants étant limité, priorité sera donnée aux membres de l'ARBAC en règle de cotisation.

BEZOEKEN

woensdag 16 maart 1988 : NMBS - Werkplaats Diesel Tractie Schaarbeek
 woensdag 13 april 1988 : NMBS - Centrale Werkplaats Mechelen
 De bezoeken hebben plaats onder voorbehoud van de NMBS ; de inschrijving is verplichtend minstens 15 dagen vóór iedere vastgestelde datum, door middel van een gevone briefkaart. Alleen de ingeschreven leden zullen uitgenodigd worden.
 Daar het aantal deelnemers beperkt is, zal prioriteit worden gegeven aan de KBVVS-leden die hun lidgeld betaald hebben.

Het nummer 134 van "RAIL ET TRACTION" is zopas verschenen...
 Le numéro 134 de "RAIL ET TRACTION" vient de paraître...

Inhoud / table de matières:

- 150 Ans de chemins de fer en Belgique (suite du n° 133)
 (la traction actuelle - Evolution générale)
- Chemins de fer belges en Afrique Centrale (note complémentaire au n° 133)

Prijs / prix: 130,- F.



VZW LOCOMOTION
 J. Caeborgs, Berkenlaan 23, 2540 Hove
 03/455.08.75

deelnemer aan een autocaruitstap, ingericht door de Koninklijke Model Yacht Club van Antwerpen; bestemming: Leek (NL), met bezoek aan de beroemde interrationale stoomdagen (grote live-steam-manifestatie, waaraan vele Europese live-steam-modelbouwers deelnemen); datum: vermoedelijk 14 mei 1988 (vertrek van de autocar 's morgens vroeg aan het station van Berchem)
 - bezoek aan de "International Model Railway Exhibition" te Londen (zeer beroemd jaarlijks evenement, waar tientallen Engelse modelbouwers, firma's en verenigingen aan deelnemen; datum: eerste weekend van april 1988 (de tentoonstelling is open van 2 tot 7 april en wordt gehouden in de Royal Horticultural Halls te Westminster).

Informatie: of bevestigingsadres of telefoonnummer.

TABEAU - TABEL 0

Km	TRAIN N°-TRAIN N°	111 TT	123 TT	131 TT
0	Mouillines.....	-	-	-
6	Seloignes-Monceau.....	-	-	-
13	Chimay.....	-	-	-
15	Virelles.....	-	-	-
20	Aublain.....	-	-	-
	Charleroi-Sud.....	9.00	13.00	15.00
29	Marlembourg.....	-	-	-
	Charleroi-Sud.....	11.20	14.15	16.40
30	Marlembourg-Dépôt.....	11.25	14.20	16.45
32	Nîmes.....	11.32	14.27	16.52
36	Olloy-sur-Viroin.....	11.33	14.28	16.53
37	Olloy-Rolivaux.....	11.40	14.35	17.00
39	Vierves.....	11.48	14.43	17.08
43	Treignes.....	11.20	14.15	16.40
	Charleroi-Sud.....	11.23	14.18	16.43
	Marlembourg.....	11.25	14.20	16.45
	Charleroi-Sud.....	11.40	14.35	17.00
	Aublain.....	11.50	14.45	17.10
	Chimay.....	11.55	14.50	17.15
	Seloignes-Monceau.....	-	-	-
	Mouillines.....	-	-	-

TABEAU - TABEL 1

Km	TRAIN N°-TRAIN N°	111 TT	123 TT	131 TT	316 TT
0	Mouillines.....	-	-	-	-
6	Seloignes-Monceau.....	-	-	-	-
13	Chimay.....	-	-	-	-
15	Virelles.....	-	-	-	-
20	Aublain.....	-	-	-	-
	Charleroi-Sud.....	10.17	13.17	15.17	18.10
29	Marlembourg.....	-	-	-	-
	Charleroi-Sud.....	11.20	14.20	16.40	19.30
30	Marlembourg-Dépôt.....	11.25	14.25	16.45	19.35
32	Nîmes.....	11.32	14.32	16.52	19.42
36	Olloy-sur-Viroin.....	11.33	14.33	16.53	19.43
37	Olloy-Rolivaux.....	11.40	14.40	17.00	19.50
39	Vierves.....	11.48	14.48	17.08	19.58
43	Treignes.....	11.20	14.15	16.40	19.30
	Charleroi-Sud.....	11.23	14.18	16.43	19.33
	Marlembourg.....	11.25	14.20	16.45	19.35
	Charleroi-Sud.....	11.40	14.35	17.00	19.50
	Aublain.....	11.50	14.45	17.10	20.00
	Chimay.....	11.55	14.50	17.15	20.05
	Seloignes-Monceau.....	-	-	-	-
	Mouillines.....	-	-	-	-

TABEAU - TABEL 2

Km	TRAIN N°-TRAIN N°	111 TT	123 TT	131 TT	316 TT
0	Mouillines.....	-	-	-	-
6	Seloignes-Monceau.....	-	-	-	-
13	Chimay.....	-	-	-	-
15	Virelles.....	-	-	-	-
20	Aublain.....	-	-	-	-
	Charleroi-Sud.....	10.17	13.17	15.17	18.10
29	Marlembourg.....	-	-	-	-
	Charleroi-Sud.....	11.20	14.20	16.40	19.30
30	Marlembourg-Dépôt.....	11.25	14.25	16.45	19.35
32	Nîmes.....	11.32	14.32	16.52	19.42
36	Olloy-sur-Viroin.....	11.33	14.33	16.53	19.43
37	Olloy-Rolivaux.....	11.40	14.40	17.00	19.50
39	Vierves.....	11.48	14.48	17.08	19.58
43	Treignes.....	11.20	14.15	16.40	19.30
	Charleroi-Sud.....	11.23	14.18	16.43	19.33
	Marlembourg.....	11.25	14.20	16.45	19.35
	Charleroi-Sud.....	11.40	14.35	17.00	19.50
	Aublain.....	11.50	14.45	17.10	20.00
	Chimay.....	11.55	14.50	17.15	20.05
	Seloignes-Monceau.....	-	-	-	-
	Mouillines.....	-	-	-	-

TABEAU - TABEL 3

Km	TRAIN N°-TRAIN N°	111 TT	123 TT	131 TT	316 TT	306 TT
0	Mouillines.....	-	-	-	-	-
6	Seloignes-Monceau.....	-	-	-	-	-
13	Chimay.....	-	-	-	-	-
15	Virelles.....	-	-	-	-	-
20	Aublain.....	-	-	-	-	-
	Charleroi-Sud.....	9.00	13.00	15.00	18.10	18.55
29	Marlembourg.....	-	-	-	-	-
	Charleroi-Sud.....	11.20	14.20	16.40	19.30	19.15
30	Marlembourg-Dépôt.....	11.25	14.25	16.45	19.35	19.10
32	Nîmes.....	11.32	14.32	16.52	19.42	19.10
36	Olloy-sur-Viroin.....	11.33	14.33	16.53	19.43	19.10
37	Olloy-Rolivaux.....	11.40	14.40	17.00	19.50	19.10
39	Vierves.....	11.48	14.48	17.08	19.58	19.10
43	Treignes.....	11.20	14.15	16.40	19.30	19.15
	Charleroi-Sud.....	11.23	14.18	16.43	19.33	19.10
	Marlembourg.....	11.25	14.20	16.45	19.35	19.10
	Charleroi-Sud.....	11.40	14.35	17.00	19.50	19.10
	Aublain.....	11.50	14.45	17.10	20.00	19.10
	Chimay.....	11.55	14.50	17.15	20.05	19.10
	Seloignes-Monceau.....	-	-	-	-	-
	Mouillines.....	-	-	-	-	-

Le billet aller-retour autorise le voyageur à effectuer le parcours plusieurs fois pendant la même journée.
 Het is toegelaten, mits een retourkaartje heeft en terug, de rit meerdere malen te onderbreken gedurende dezelfde dag.

TT : autorail diesel - dieselmotorrijtuig
 V : traction vapeur - stoomdienst
 SD : arrêt sur demande - stilstand op aanvraag

♠ en mai
 ♠ en juin et septembre
 ▲ pas les 3 (jeudi)



TABLEAU - TABEL 4

Km	TRAIN N°-TREIN Nr :	211	302	312	223	127	304	414	231	135	306	416
		V	TT	TT	V	TT	TT	V	V	TT	TT	V
0	Mosignies.....	-	12.15	-	-	-	14.45	-	-	-	17.10	-
6	Seloignes-Moncaeu.....	-	12.34	-	-	15.04	-	-	-	-	17.29	-
13	Chimay.....	-	12.55	-	-	15.25	-	-	-	-	17.50	-
15	Virelles.....	-	13.00	-	-	15.45	-	-	-	-	18.00	18.40
20	Aublain.....	-	13.05	-	-	15.51	-	-	-	-	18.10	18.46
29	Charleroi-Sud.....	15.00	15.00	15.00	15.00	16.02	-	-	-	-	18.10	18.57
29	Marlebourg.....	16.17	16.17	16.17	16.17	16.20	-	-	-	-	18.25	19.15
30	Charleroi-Sud.....	17.42	17.42	17.42	17.42	17.42	-	-	-	-	18.27	19.17
30	Marlebourg-Dépot.....	17.55	17.55	17.55	17.55	17.55	-	-	-	-	18.25	19.15
32	Nismes.....	11.20	-	13.35	-	14.15	-	16.40	17.20	-	18.30	19.20
36	Olloy-sur-Viroin.....	11.39	-	14.25	-	14.55	-	16.50	17.25	-	-	-
37	Olloy-Rolinvaux.....	11.40	-	14.35	-	15.00	-	16.59	17.32	-	-	-
39	Vivres.....	11.49	-	14.44	-	15.15	-	17.00	17.33	-	-	-
43	Treignes.....	11.59	-	14.54	-	15.23	-	17.09	17.40	-	-	-
Km	TRAIN N°-TREIN Nr :	301	311	212	303	413	305	224	128	415	232	136
		TT	TT	V	TT	V	TT	V	TT	V	V	TT
0	Treignes.....	-	-	12.40	-	-	-	15.30	16.10	-	17.55	18.40
4	Vivres.....	-	-	12.50	-	-	-	15.40	16.18	-	18.05	18.48
6	Olloy-Rolinvaux.....	-	-	12.59	-	-	-	15.49	16.24	-	18.14	18.54
7	Olloy-sur-Viroin.....	-	-	13.00	-	-	-	15.50	16.25	-	18.15	18.55
11	Nismes.....	-	-	13.10	-	-	-	16.00	16.33	-	18.25	19.03
13	Marlebourg-Dépot.....	-	-	13.19	-	-	-	16.09	16.38	-	18.34	19.08
14	Charleroi-Sud.....	10.30	11.20	-	14.30	-	-	17.00	-	17.00	-	-
14	Marlebourg.....	9.17	9.17	17.17	17.17	17.17	17.17	17.17	17.17	17.17	17.17	17.17
23	Aublain.....	10.33	11.23	-	14.33	-	-	17.03	-	17.03	-	-
28	Virelles.....	10.35	11.25	-	14.35	-	-	17.05	-	17.05	-	-
30	Chimay.....	10.50	11.40	-	14.50	-	-	17.10	-	17.10	-	-
37	Seloignes-Moncaeu.....	11.00	11.50	-	15.00	-	-	17.14	-	17.14	-	-
43	Mosignies.....	11.05	11.55	-	15.05	-	-	17.17	-	17.17	-	-

Le billet aller-retour autorise le voyageur à scinder le parcours plusieurs fois pendant la même journée.
Het is toegestaan, mits een retourbiljet, hem en terug, de rit meerdere malen te onderbreken gedurende dezelfde dag.

le 12 mai
TT : autorail diesel - dieselmotorrijtuig
V : traction vapeur - stoomdienst
SD : arrêt sur demande - stilstand op aanvraag



TABLEAU - TABEL 5

Km	TRAIN N°-TREIN Nr :	101	211	215	302	412	115	223	304	227	414	131	235	306	416
		TT	V	V	TT	V	TT	V	TT	V	V	TT	V	TT	V
0	Mosignies.....	-	-	-	12.15	-	-	-	-	-	-	-	-	17.10	-
6	Seloignes-Moncaeu.....	-	-	-	12.34	-	-	-	14.45	-	-	-	-	17.29	-
13	Chimay.....	-	-	-	12.55	-	-	-	15.04	-	-	-	-	17.50	-
15	Virelles.....	-	-	-	13.00	-	-	-	15.25	-	-	-	-	17.55	18.40
20	Aublain.....	-	-	-	13.06	-	-	-	15.45	-	-	-	-	18.00	18.46
29	Charleroi-Sud.....	9.00	9.00	10.17	10.17	10.17	10.17	10.17	15.00	17.17	15.00	-	-	18.10	18.57
29	Marlebourg.....	9.17	9.17	10.17	10.17	10.17	10.17	10.17	15.17	17.17	15.17	-	-	18.25	19.15
30	Charleroi-Sud.....	17.42	17.42	17.42	17.42	17.42	17.42	17.42	17.42	17.42	17.42	-	-	18.27	19.17
30	Marlebourg-Dépot.....	17.55	17.55	17.55	17.55	17.55	17.55	17.55	17.55	17.55	17.55	-	-	18.25	19.15
32	Nismes.....	10.20	11.20	12.40	-	13.40	-	14.15	-	15.30	-	16.40	17.15	-	-
36	Olloy-sur-Viroin.....	10.25	11.30	12.50	-	13.50	-	14.25	-	15.40	-	16.45	17.25	-	-
37	Olloy-Rolinvaux.....	10.32	11.39	12.59	-	13.59	-	14.34	-	15.49	-	16.52	17.34	-	-
39	Vivres.....	10.45	11.50	13.15	-	14.15	-	14.35	-	16.00	-	17.05	17.45	-	-
43	Treignes.....	10.52	11.59	13.24	-	14.24	-	14.44	-	16.09	-	17.12	17.54	-	-
Km	TRAIN N°-TREIN Nr :	301	102	411	212	303	216	413	116	305	224	415	228	132	236
		TT	TT	V	V	TT	V	V	TT	TT	V	V	V	TT	V
0	Treignes.....	-	-	11.24	-	12.40	-	14.20	-	15.00	-	15.30	-	17.20	18.20
4	Vivres.....	-	-	11.32	-	12.50	-	14.30	-	15.08	-	15.40	-	17.30	18.03
6	Olloy-Rolinvaux.....	-	-	11.39	-	12.59	-	14.39	-	15.14	-	15.49	-	17.39	18.10
7	Olloy-sur-Viroin.....	-	-	11.40	-	13.00	-	14.40	-	15.15	-	15.50	-	17.40	18.39
11	Nismes.....	-	-	11.48	-	13.10	-	14.50	-	15.23	-	16.00	-	17.50	18.19
13	Marlebourg-Dépot.....	-	-	11.53	-	13.19	-	14.59	-	15.28	-	16.09	-	17.59	18.24
14	Charleroi-Sud.....	9.17	9.17	10.17	10.17	10.17	10.17	10.17	15.28	17.17	15.28	17.00	-	-	-
14	Marlebourg.....	9.00	9.00	10.33	10.33	10.33	10.33	10.33	15.00	17.00	15.00	17.00	-	-	-
23	Aublain.....	10.35	11.25	-	14.35	-	-	14.35	-	15.08	-	15.30	-	17.20	18.20
28	Virelles.....	10.35	11.25	-	14.35	-	-	14.35	-	15.08	-	15.30	-	17.20	18.20
30	Chimay.....	10.50	11.40	-	14.50	-	-	14.50	-	15.14	-	15.49	-	17.39	18.10
37	Seloignes-Moncaeu.....	11.00	11.50	-	15.00	-	-	15.00	-	15.15	-	15.50	-	17.40	18.39
43	Mosignies.....	11.05	11.55	-	15.05	-	-	15.05	-	15.23	-	16.00	-	17.50	18.50

Le billet aller-retour autorise le voyageur à scinder le parcours plusieurs fois pendant la même journée.
Het is toegestaan, mits een retourbiljet, hem en terug, de rit meerdere malen te onderbreken gedurende dezelfde dag.

le 22 mai
TT : autorail diesel - dieselmotorrijtuig
V : traction vapeur - stoomdienst
SD : arrêt sur demande - stilstand op aanvraag



B.V.S.

BELGISCHE VRIENDEN VAN DE STOOMLOKOMOTIEF v.z.w.

AVIS BELGES DES LOCOMOTIVES A VAPEUR a.s.b.l.

BELGIAN FRIENDS OF STEAMLOCOMOTIVES

Secretariaat: Ten Berg 101, 7000 Aalst

STOOMFOORLIJN DENDERMONDE-PUURS DIENSTRESELING, RIJDAGEN, TARIEVEN 1988 HORAIRE, JOURS DE CIRCULATION, TARIFS 1988.

Met de ervaringen van het eerste jaar van de uitbating, wordt de dienstregeling aangepast. Er is alleen in de namiddag treinverkeer. De stoomtrein vertrekt in 1988 nu ook vanuit St-Gillis-Dendermonde. Vertrek aldaar om 14u35. De aansluiting met de N.M.B.S. is verzekerd aangezien het S.D.P.-perron van Sint-Gillis slechts 150m verwijderd is van de N.M.B.S.-halte van Sint-Gillis op de lijn 60 Brussel-Dendermonde (tabel 73 van het spoorboekje). Aankomst vanuit Brussel op het uur + 27min. en vanuit Dendermonde op het uur + 15min.

In Puurs ligt het S.D.P.-perron vlakbij het N.M.B.S.-station. Lijn 54 Mechelen-Sint-Niklaas (tabel 14 van het spoorboekje). Aankomst vanuit Mechelen op het uur + 27min en vanuit Sint-Niklaas op het uur + 14min. Baasrode/Noord is te bereiken met de N.M.V.B.-bussen van de lijnen 52A Dendermonde-Bornem/Puurs/Boom en 356 Brussel-Wemmel-Merchtem-Dendermonde.

En conséquence des expériences de la première année d'exploitation, l'horaire a été adapté. En 1988 toute circulation se déroule dans l'après-midi. Cette année le train à vapeur part de Saint-Gilles-lez-Termonde. Départ 14h35. La correspondance avec la S.N.C.B. est assurée car le point d'arrêt de St-Gilles/S.N.C.B. est situé à 150m du quai de la S.D.P. Ligne 60 Bruxelles-Termonde, tableau 73 de l'indicateur: arrivée de Bruxelles à 1'heure + 15min. et de Termonde à 1'heure + 27min.

A Puurs le quai de la S.D.P. se trouve à proximité immédiate de la gare de la S.N.C.B. Ligne 54, tableau 14 de l'indicateur. Arrivée de Malines à 1'heure + 27 min. et de St-Nicolas à 1'heure + 14min. La gare de Baasrode/Nord est située sur l'itinéraire des lignes de la S.N.C.B. 52A Termonde-Bornem/Puurs/Boom et 356 Bruxelles-Wemmel-Merchtem-Termonde.

Behoudens onvoorziene omstandigheden worden elke rijdag 3 tractie-voertuigen ingezet: de stoomlokomotief (S), de motorwagen (M) en de diesellok (D). Facultatieve ritten die kunnen uitvallen bij gebrek aan reizigers worden aangeduid met F.

Sauf circonstances imprévues, chaque jour de circulation 3 modes de traction sont employés: la locomotive à vapeur (S), l'autorail (M) et la machine de manœuvres diesel (D). Aux circulations facultatives qui peuvent être supprimées par manque de voyageurs est ajoutée la lettre F.

Trein Nr	M 1	M 2	D 4	S 5	S 6	M 8	M 9	MF 10	MF 11
St-Gillis	V			14.35			18.10	19.05	
Baasrode	A	12.50		14.50			18.25	19.20	
St-Amands	A	13.05		15.15					
Oppuurs	V	13.20		15.20					
Puurs	A	13.30		15.37					
				15.50					
Puurs	V	13.40		16.50					
Oppuurs	A	13.50		17.02					
St-Amands	A	14.00		17.05					
Baasrode	V	14.10		17.20					
St-Gillis	A		14.15	17.25					
			14.30	17.40		17.50		18.45	
						18.05		19.00	

RIJDAGEN - JOURS DE CIRCULATION

3/4, 22/5, 26/6, 3/7, 10/7, 17/7, 21/7, 24/7, 31/7,
7/8, 14/8, 21/8, 28/8, 11/9.

Op 17/9 (Pukema) en 1 en 2/10 (TTB-weekend) is een speciale dienstregeling van kracht.

Le 17/9 (PUKEMA) et le 1 et le 2/10 (Weekend TTB) un horaire spécial est en vigueur.

TARIF Le Chemin de Fer à Vapeur de Termonde à Puurs a 5 points d'arrêt (y compris les 2 terminus). Il y a donc 4 sections.

	volwassenen/adultes enkel/heen en terug simple/aller-retour	kinderen/enfants 6-14 j/a enkel / heen en terug simple/ aller-retour
1 sectie/section	30	20
2 secties/sections	60	40
3 secties/sections	80	50
4 secties/sections	100	70
	50	30
	100	60
	120	80
	150	100

INFO: Luc BLOMMAERTS, Ten Berg 101, B-7000 Aalst.
tel. 053/70.38.37
Station Baasrode/N (B.V.S.-Shop): tel. 052/33.02.23.



Toeristische Trein Zolder
 J. Casier, radiostraat 19,
 3700 Tongeren
 017 23.76.61

** Programma voor 1988 :

In de raad van beheer van oktober werd het ritstelsel voor 1988 definitief vastgelegd. Eerste beslissing is de overbrenging van het vertrekpunt naar Genebos. In uitrusting is daar al zover gevorderd dat de mensen hier beter opgevangen kunnen worden dan in Zolder (dit vooral bij slecht weer). Zo zullen alle acties ook zoveel mogelijk op Genebos afgestemd zijn. Dit heeft echter wel tot gevolg dat het ritstelsel verandert moet worden en dat we een aantal losse ritten moeten inkalkuleren.

Als ritdata werd geopteerd voor een latere start, nl. pas op de laatste zondag van juni en verder tot de tweede zondag van september, dit op alle zon- en feestdagen. Dit werd vooral gedaan omdat het voorseizoen gewoonlijk toch zwak is en zodat we door het uitgebreid programma dat we willen bereiken - meer tijd kunnen besteden aan de restauraties en het opknappen van het materieel en de installaties.

Het spoorwegfestival wordt - na een experiment in 1987 - opnieuw gehouden tijdens het weekend van 14/15 augustus. De klassieke ingrediënten zijn natuurlijk weer aanwezig : lokomotief tentoonstelling (NKS + KS), uitgebreide treindienst met drie stoomloks, de diesellok en de S4.1f. Voorstelling van de restauratie aan de beide nieuwe stoomloks van de TTZ. Ook de boottocht naar Hasselt zal waarschijnlijk weer op het programma staan. Verder hopen we de opening van de smalspoortentoonstelling te kunnen doorvoeren. Voor verdere manifestaties worden nog onderhandelingen gevoerd.

Ook op het TTZ-weekend van 2 en 3 oktober rijdt de TTZ en de St-Niklaasritten voor 1988 zijn gepland op 20 en 27 november en 4 december.

Voor groepen kan gereden worden vanaf 1 mei tot eind oktober.

** OPROEP !! **

De TTZ-werkzaamheden vergen veel mankracht. De werkende leden van het eerste uur en de velen die nadien bijgekomen zijn leveren immense inspanningen, waarvoor het bestuur van de TTZ hen langs deze weg nog eens hartelijk willen danken. Maar opvallend is dat onder onze werkende leden vele niet echt spoorwegenthousiasten zijn die op dit ogenblik de ruggegraat vormen van de museumwerking. Van de meer dan 240 leden (meer dan 100 Limburgers) zien we te weinig mensen ons steunen. Daarom willen we nogmaals een oproep doen tot vrijwilligers voor de opbouw van "onze" museumlijn. Iedereen kan helpen en iedereen vindt ergens wel een taak - als schilder, metaalbewerker, houtbewerker of zelfs als hulpje goed voor alle werk. Zodoende kan het werk sneller vorderen en wordt de uitbouw bespoedigd.

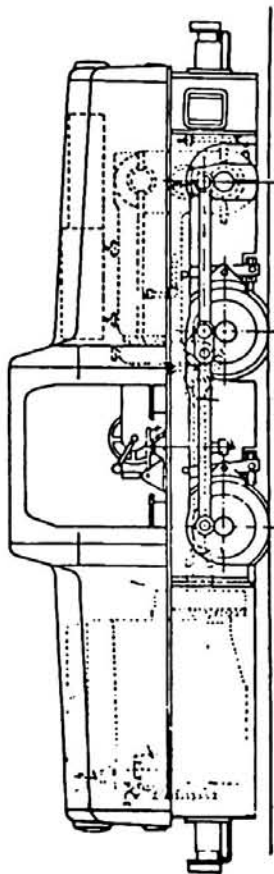

Enkele toekomstplannen van de T.T.Z.

- Permanente tentoonstelling van smalspoormaterieel (60 cm), afkomstig uit de Limburgse mijnen; bouw van een daartoe bestemde loods te Genebos; aanleg van een kort smalspoorlijntje tot aan het kanaaldek aldaar; enkele dieselloks en mijnwagens werden ondertussen reeds verworven.
- Bouw van een bijkomende loods te Genebos, om al het rollend materieel van de T.T.Z. in onder te brengen; aankleding van het terrein te Genebos: waterkolom, kolenpark, seinen, ...
- Uitbouw van het buffet en van een permanente tentoonstellingsruimte te Genebos.
- Overbrengen van bijkomende (nog te restaureren) normaalspoor-stoomloos naar de T.T.Z.



** Neotor **

Op zaterdag 14 november kwam "Neotor" per dieplader naar Zolder over en werd door de diensten van de mijn op het spoor gezet. Tijdens de volgende (rit)dag werd deze machine dan naar zijn voorlopige plaats gesleept, waar de restauratie doorgang zal vinden. Intussen werd hiermee gestart en werden al gedeelten van het chassis onder handen genomen. Indien het weer meewil, zal het volgende chassis voor volgend ritseizoen afgevoerd zijn en kan dan met de heropbouw begonnen worden. (Maine St-Pierre - n° 1071 - 1988)

Nous avons tout simplement été débordés par les démarches et préparatifs d'une saison aux activités exceptionnelles!

Et si 1987 fut incontestablement un millésime "VAPEUR" de qualité, 1988 s'annonce comme une année tout aussi active et constructive. Qu'on en juge!

Parmi les travaux planifiés sur le matériel roulant, citons en vrac:

- remise en circulation de la PCC restaurée dans sa livrée vicinale (sans 3e porte) dans les ateliers de la STIB;
- remise en circulation de la motrice 9924 après retôlage, peinture et vernissage complets;
- repeinture de la motrice 9888 et circulation probable de cette dernière, gantoise d'origine, aux Gentse Feesten en juillet;
- changement du moteur de l'autorail ART 89 et réparation de son embrayage. Le moteur de remplacement est quasi-neuf et provient de l'autorail 4613 déclassé par la SNCB;
- plus tous les petits travaux ingrats d'entretien courant du matériel, humbles et peu spectaculaires, et pourtant indispensables à la bonne conservation des véhicules.

Dans le domaine des circulations, il y aura, tradition oblige désormais, le FESTIVAL DU TRAM VICINAL le week-end du 15 août avec circulation de l'ART 89 revigoré et prolongement sur Thuillies avec un ancien autorail SNCB restauré par un groupe de bénévoles.

Mais, le dossier le plus important qui galvanisera toutes nos énergies est bien entendu le projet de construction de notre futur dépôt-musée à Thuin, dont l'examen a malencontreusement été retardé par les événements que l'on sait...

Enfin, pour terminer par une excellente nouvelle, nous pouvons également vous annoncer que nous avons obtenu l'accord de la commune de Lobbes pour l'encadrement technique de trois CST (Cadres Spéciaux Temporaires) qui seront affectés à l'entretien des abords de la voie et à la repeinture des poteaux de la ligne aérienne.

Cette opération, particulièrement nécessaire, impliquera une contribution financière importante de l'ASVI pour le paiement de sa quote-part des salaires à l'ONEM, ainsi que pour la fourniture des outils, matériaux et équipements de travail.

A la lecture de tout ceci, vous aurez certainement compris que votre soutien nous est plus que jamais nécessaire pour réaliser nos objectifs en 1988.

Merci d'avance pour votre collaboration!

COTISATIONS

La réfection et le rajeunissement des poteaux de ligne aérienne, la transplantation d'organes vitaux sur l'AR 89 et la cure de jouvence du pont de la Sambre (voir page suivante)... vous le comprendrez c'est de nouveau beaucoup de sous! Les cotisations restent inchangées:

600 FB POUR LES MEMBRES ORDINAIRES - 1300 FB MINIMUM: BIENFAITEURS

à verser ou virer au compte ASVi, numéro 310-0811064-36.

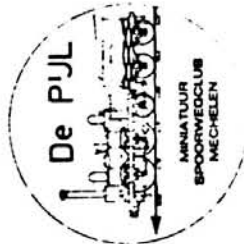

MINIATUURSPORWEGCLUB HECHELEN DE PIJL
Vert. Wilfried BUYLE

Wandelingsstraat, 51
2570 DUFFEL
TEL. 015/ 31.09.46

Wij organiseren een daguitstap naar ENGELAND voor een bezoek aan de ROMNEY, HYTHE AND DYMKURCH LIGHT RAILWAY. Dit is een miniatuurspoorweg op schaal 1/3 die ook een functie van openbaar vervoer waarneemt (vervoer van schoolkinderen). Enkel stoomtraktie en een prachtig landschap aan een gezappig vaartje belooft een niet te missen spektakel.

PRAKTISCHE INFORMATIE:

Datum: zaterdag 9 april 1988. Vertrek om 6u30 aan het clublokaal, Leuvensesteenweg 443 te Huizen (Mechelen). Per luxe-autocar (bar, toilet, video, air-conditioning) naar Calais. Per HOVERCRAFT naar Dover en vandaar verder met de car naar Hythe waar de trein ons opwacht voor een tocht van bijna 30 km tot Dungeness. Pic-nic of mogelijkheid tot restauratie ter plaatse. Dan terug met de trein naar Hythe met een tussenhalte te New-Romney voor een bezoek aan de werkplaats en verder door naar Hythe waar onze bus wacht om ons via Dover-Calais (Hovercraft) terug naar Mechelen te brengen waar de aankomst is voorzien rond 22u30.

Prijs: 1250 frank per persoon. Kinderen -9 900 frank. Inlichtingen en inschrijvingen: tot 15 maart op bovenstaand adres. Opgelet: het aantal deelnemers is beperkt tot 50! Wie later komt gaat op een wachtlijst voor het geval een tweede bus mogelijk zou blijken.

Nous organisons un voyage en Angleterre pour une visite au ROMNEY, HYTHE AND DYMKURCH LIGHT RAILWAY. C'est une ligne de chemin de fer miniature (1/3) qui roule uniquement avec des superbes locos à vapeur. Ce voyage est une occasion à ne pas rater!!

INFORMATIONS PRATIQUES:

Date: samedi 9 avril. Départ à 6h30 au local du club situé LEUVENSESTEENWEG, 443 à Huizen (Malines). Avec un car grand confort (bar, toilette, video, cond.air) pour Calais et ensuite en Hovercraft vers Douvres. Notre car poursuit son chemin vers Hythe où embarquement dans le train miniature pour un voyage de presque 30 kms. Arrivé à Dungeness on prendra le pic-nic. Ceux qui le veulent peuvent aussi se restaurer sur place. Au voyage de retour on ira visiter le dépôt de la société. A Hythe le car nous attend pour aller vers Douvres (Hovercraft) Calais et ensuite vers Malines. Arrivée prévue pour 22h30.

Prix: 1250 frs. par personne. Enfants -9 ans 900 frs. Renseignements et inscriptions jusqu'au 15 mars à l'adresse sus-mentionnée.



VOYAGE D'ADIEU DES LUCOS DIESEL TYPE 204

Les 4 dernières locomotives diesel du type 204 (série 54) au passé historique quitteront définitivement la scène ferroviaire le 28.05.1988.

Celles-ci ont connu des heures de gloire tout au long de leur carrière, et à l'occasion de la mise en parc de ces engins, il s'avère utile d'organiser un voyage d'adieu. Celui-ci aura lieu le samedi 14 mai 1988 et permettra de parcourir les magnifiques lignes 161, 154 et 166 (Bruxelles Nord - Namur - Dinant - Heer Anmont - Bertrix). Le départ de Bruxelles Nord est prévu aux environs de 8h30 et le retour vers 19h00 (les correspondances de et pour Amsterdam, Cologne, Ostende, Hasselt et Courtrai seront assurées en train de Bruxelles Nord.) A Namur, où un stand "informations" est prévu, il sera également possible aux voyageurs venant de Paris, Cologne, Arlon et Luxembourg, de s'embarquer à bord du train spécial. Les voitures utilisables pour la circonstance seront du type H tout au long du trajet, auront lieu de nombreux arrêts-photos qui permettront aux participants de photographier ce train d'adieu dans les plus beaux sites de la ligne ainsi que dans de nombreuses gares pittoresques.

Nous attirons l'attention des suivants en voiture non passant, sur le fait que pendant tout le trajet, la locomotive sera pourvue de décorations photographiques. Cependamment les amateurs, phot qui désirent absolument suivre en voiture sont priés de l'inscrire sur le bulletin d'inscription. Ils devront se présenter à la gare de Namur au stand "info" à partir de 8.30 h, où il leur sera remis un signe distinctif ainsi que le programme de la journée, sur présentation de leur billet. Ces personnes remettront une liste précise des endroits où elles se trouveront. L'organisateur mettra en marche un bus SNCV du type St6 Fiat (n° 3536) qui effectuera également ce jour, le parcours d'adieu de cette série de bus. Il suivra le train sur une partie du trajet et permettra aux voyageurs-photographes de saisir sur la pellicule le convoi dans les endroits les plus intéressants (les frais de participation pour la mise en marche de ce bus s'élevaient à 200 Fr/personne). Nous signalons aussi qu'un stand de vente ainsi qu'un mini-bar seront installés dans le fourgon du train. Les participants qui désireront réserver un panier repas au prix de 70 Fr/paquet (\$ sandwiches + 1 boisson) doivent le mentionner sur le bulletin d'inscription ci-dessous.

BULLETTIN D'INSCRIPTION

VOYAGE D'ADIEU DES LOCOMOTIVES DIESEL DU TYPE 204 DU 14.5.1988

Je soussigné (nom + adresse)
..... désire m'inscrire pour le voyage d'adieu des diesels type 204
entre entre Bruxelles Nord - Bertrix et retour.

.....(nombre de participants) à 500 Fr + Fr
..... x 200 Fr + Fr

Je (ne) désire (pasX) emprunter le bus-photos:
Nombre de paniers repas désirés:
..... x 70 Fr + Fr

Je verse le montant total au compte n° 788 - 5050348 - 82
TOTAL : Fr
de Paul Jacops St Katelijne Waver avec la mention "voyage d'adieu des locomotives diesel
type 204". L'organisateur se réserve le droit d'annuler le voyage en cas d'insuffisance
de participants. Le montant payé sera remboursé avec toute fois une déduction de 20
Fr pour frais d'administration.

Modo de remboursement: Chèque / virement sur le compte n°

Bulletin d'inscription à renvoyer à

Paul JACOBS

Beatrijnsstraat 71

2580 ST KATELIJNE WEVER

.....
(nom + signature)

(1) biffer la mention inutile.

AFSCHEIDSRIT VAN DE DIESELLOKS TYPE 204

Op 28 mei 1988 zullen de laatste 4 exemplaren van de dieselloks type 204(reeks 54), de grespelde dienst verlaten. Tijdens hun carrière hebben deze lok's glorierijke dagen gekend.

Het is dan ook gewist om bij de afzetting van deze lok's een afscheidsrit te organiseren. Deze zal plaatsvinden op zaterdag 14 mei 1988. Het gekozen traject is de lijnen 161 - 154 en 166. (Brussel Noord-Namur-Dinant-Bertrix) Het vertrek is voorzien rond 8.30 u (aansluiting uit Amsterdam, Uitslende, Köln, Hasselt en Kortrijk) Te Namur is er aansluiting voorzien voor de reizigers gemeente van Paris, Muns en Charleroi. Een speciale infostand zal in dit station geplaatst worden. De terugkeer te Brussel Noord is voorzien rond 19.00. (alle aansluitingen zijn verzekerd) De rijtuigen zijn van het H-typen. Tijdens de rit zullen er enerzijds in verschillende stations en anderzijds op landschappelijk mooie plaatsen (zie verder) foto's genomen worden. Wij willen speciaal de aandacht van de autovolgers er op vestigen dat tijdens de rit, de lok van "fotograaf" decoratiemateriaal zal voorzien zijn. Ten behoeve van de betalende fotograaf-volgers of reizigers hebben de organisatoren een fotocbus ingelegd die de trein op de meest interessante plaatsen van het traject zal volgen. De deelname-prijs voor deze fotocbus (2100 Fr/persoon) is zo beperkt mogelijk gehouden. In de pakwagen van de trein zal een verkoopshop evenals een minibar geïnstalleerd worden. De deelnemers die wensen een lunchpakket aan 70 Fr/pakket 3 belegde broodjes + 1 drank te reserveren dienen dit op het onderstaande inschrijvingsformulier te vermelden. De ingeleide fotocbus is van het type St6 Fiat (N°3536) e rijdt op die dag de afscheidsrit van dit autocbusstype. De betalende autovolgers dienen dit op de inschrijvingsformulier te vermelden. Deze personen hebben aan de infostand in het station Namur vanaf 8.30 u de gelegenheid hun herkeningskaart af te halen en een lijst af te geven van plaatsen waar ze zich zullen bevinden.



INSCHRIJVINGSSTROOK

AFSCHEIDSRIT VAN DE DIESELLOKS TYPE 204 OP 14 MEI 1988

Ondergetekende (naam + adres).....
..... schrijft in voor de afscheidsrit tussen Brussel Nd en Bertrix:

.....(aant. deelnemers) x 500 Fr + Fr
Ik wens (niet) (!) gebruik te maken van de fotocbus: x 200 Fr + Fr

Ik reserveer een lunchpakket (!) : x 70 Fr + Fr
Het totale bedrag stort ik op rekening n° 788 - 5050348 - 82
van Paul Jacops St Katelijne Waver met vermelding: "Afscheidsrit type 204"

De organisator behoudt zich het recht voor om in geval van annulatie van de trein door een te kleine bezetting bij terugstorting van het inschrijvingsgeld, 20 Fr administratiekosten af te houden. In geval van annulatie dient het bedrag terug gestort op rek. n° - /pour cheque/terugbetaald.(1)

Inschrijvingsstrook terug te zenden naar:

Paul JACOBS

Beatrijnsstraat 71

2580 ST KATELIJNE WEVER

.....
(naam + handtekening)

(1) doorhalen wat niet per



Wij danken de NMBS voor de (onder voorbehoud !) meegeedeelde gegevens.

Nous remercions la SNCB pour la communication (sous réserve, évidemment !) de ces informations.

Verklaring:

- 1) = gevraagde ritdatum
- 2) = aanvrager
- 3) = reisweg
- 4) = treinsamenstelling
- 5) = info/reservaties

(- betekent: geen indiv. inschr.)

Signification

- 1) = date de circulation demandée
- 2) = demandeur
- 3) = parcours
- 4) = composition du train
- 5) = info/réservation

(- indique: pas d'inscr. individ.)

1) 17-18/6/1988

2) -

3) Liège - Waremmé

4) 29.013

5) ?

(150ème anniversaire des chemins de fer à Liège - 150 jaar spoorwegen te Luik)

1) 24-25/6/1988

2) -

3) Liège-Verviers-Helkenraedt

(- Eupen ?)

4) 29.013

5) ?

(150ème anniversaire des chemins de fer à Liège - 150 jaar spoorwegen te Luik)

1986:

DIVERSE RITTEN ZIJN AANGEVRAAGD, MAAR NOG NIET DEFINITIEF BEVESTIGD (eventueel met loc type 1)

1988:

DES DEMANDES ONT ETE INTRODUITES POUR DES TRAINS HISTORIQUES A DIFFERENTES DATES - DES CONFIRMATIONS SONT ATTENDUES (éventuellement des trains avec la locomotive type 1)

TRAINS SPECIAUX TRACTION DIESEL ET AUTORAILS: voir ailleurs dans l'Agenda.

SPECIALE TREINEN DIESELTRACTIE EN MOTORWAGENS: zie elders in de Agenda.

BELGIQUE • BELGIUM • BELGIEN • BELGIEN • BELGIE

NAMUR • 28 FEV. 88

BOURSE D'ÉCHANGE • AUTO MINIATURES - TRAINS ELECT - TÔLES
 REMILLES • AUTOS - TREINEN - SPEELGOED.

SWAPMEET • MODELGARS - TRAINS - TINPLATES.



HOTELIER CENTRAL S.M.C.B.

150 TABLES 1,2
 150 TAFELS
 150 TABLES X08M.

RESERVATION • LES TABLES DOIVENT ETRE PAYERES
 A L'AVANCE PAR EUROCHECK EN F.B. OUPAR IMC
 RESERVATIE • DE TAFELS DIENEN VOORAF
 BETALD TE WORDEN MET EUROCHECK IN F.B. OF
 MET I.M.O. RESERVATION • THE TABLES HAVE
 TO BE PAID IN
 ADVANCE BY EUROCHECK
 IN F.B. OR BY I.M.O.

RESERVATION • LES TABLES DOIVENT ETRE PAYERES
 A L'AVANCE PAR EUROCHECK EN F.B. OUPAR IMC
 RESERVATIE • DE TAFELS DIENEN VOORAF
 BETALD TE WORDEN MET EUROCHECK IN F.B. OF
 MET I.M.O. RESERVATION • THE TABLES HAVE
 TO BE PAID IN
 ADVANCE BY EUROCHECK
 IN F.B. OR BY I.M.O.

150 TABLES 1,2
 150 TAFELS
 150 TABLES X08M.

9HS.

EXPOSANTS
 DEELNEMERS
 EXHIBITORS

400 F.B.

VISITEURS • BEZOEKERS • VISITORS
 40 FB.

010-45.33.74
 081-40.01.49
 081-73.61.37

BAR • CAFÉTARIA • PARKING.

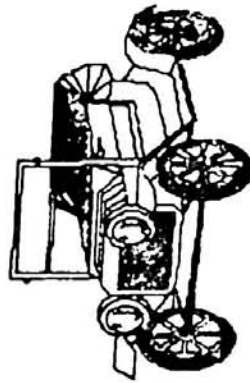
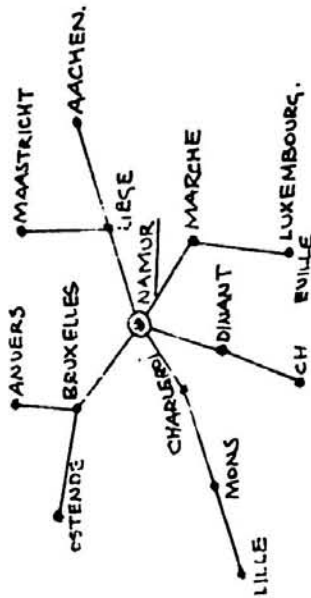

Mededeling van het Comité "130 JAAR SPORWEGEN IN VEURNE"

Contactadres: dhr. P. JOYS, 58, Lincolnan 37, 8440 Westende
tel. 056/23.79.53

- vrijdag 13 mei 1988:
officiële opening van de tentoonstelling "130 Jaar spoorwegen in Veurne"
 - zaterdag 14 mei 1988:
tentoonstelling "130 jaar spoorwegen"
 - tentoonstelling "130 jaar spoorweg Lichtervelde-Veurne"
 - infostands N.V.B. / N.V.B. / Stadsbestuur Veurne
 - infostand feestelijkheden
 - stationsbezoeken
dit alles in het stationsgebouw van Veurne
 - streegrechten van de Westhoek / mogelijkheid tot consumptie in de oude gederenloods (nu sportcentrum)
 - tentoonstelling van allerlei materieel: rijtuigen en tractievoertuigen
op de oederenkoer van het station
 - animatie op het stationsplein
 - infobus en stand met de geschiedenis van de buurtspoorwegen in de loods van de N.V.B. (met tentoonstelling van materieel)
 - miniatuurstoomreinen voor kinderen op de markt van Veurne
 - Spaans paviljoen op de markt van Veurne, met tentoonstelling van miniatuurspoorwegen, postkaartenverzameling met afbeeldingen van stations, spoorwegboeken, pentekeningen, hobby's van spoormannen, stands van verenigingen, enz.
 - zondag 15 mei 1988:
zelfde programma als zaterdag
- Tijdens de feestdagen hebben nog andere activiteiten plaats, zoals: een etalagestrijd, een wedstrijd voor bezoekende scholen, gelijde bezoeken aan Veurne (georganiseerd door de dienst van toerisme; all-in-prijs met middagmaal), de publicatie van een brochure, enz.
- Ook gepland: sporen voor slecht's 50,- sfr. tussen Lichtervelde en Veurne. De organisatoren zouden graag ook een stoomtreinrit inrichten naar Veurne, indien de kostprijs het toelaat. Voorlopig lijkt het project hen echter financieel niet haalbaar (de trein zou in voorkomend geval samengesteld zijn uit loc 12.004 en LB-rijtuigen).
- Dit voorlopig programma van de feestelijkheden kan nog gewijzigd of aangevuld worden!

I.A.B.C. - SPY GENEVA MUSEUM - BRUSSEL NOORD
C.A.T.C.B. - MUSEUM D'U. CHELILIS DE FER - SPUXELLE S. NORD



Het museum is toegankelijk voor het publiek het ganse jaar door, van maandag tot vrijdag, telkens van 9u00 tot 12u30; het museum is ook open op elke eerste zaterdag van de maand, behalve wanneer deze zaterdag een feestdag is.

Le musée est accessible pendant toute l'année, du lundi au vendredi, de 9h00 à 12h30;
Le musée est également ouvert au public chaque premier samedi du mois, sauf si ce samedi est un jour férié.

GROUPEMENT DES AMIS DU RAIL

G.A.R. - Association sans but lucratif - LUXEMBOURG R.P. 513, L-2015 LUXEMBOURG



Wir hoffen, dass Sie das neue Jahr gut begonnen haben und wünschen Ihnen alles Gute für 1988. Wir werden uns bemühen, Ihnen besonders im Jahre unseres fünfzehnjährigen Bestehens ein attraktives Programm vorzulegen.

Unsere Reiseprogramme werden auch demnächst erscheinen, doch wollen wir Ihnen jetzt schon die wichtigsten Daten mitteilen.

- 17.01.1988 : Winterfahrt des Luxembourg-Blankenberge-Express
 - 15.02.1988 : Fastnachtmontag-Fahrt nach Brüssel; Besichtigung eines Strassenbahn-Museums
 - 20.02.1988 : GENERALVERSAMMLUNG
 - 02.05.1988 : CFL-Sonderzug nach Amsterdam (in Planung)
 - 21.05.1988 : "Genzen-Zuch" nach Wiltz
 - 08.06.1988-12.06.1988 : Fahrt zur "Internationalen Verkehrsausstellung (IVA)" in Hamburg und über die DB-Neubau-Strecke Fulda-Würzburg (Abfahrt am 8. Juni abends um 20h00)
 - 23.06.1988 : National-Feiertag-Fahrt nach Strasbourg (in Planung)
 - 03.07.1988 : Luxembourg-Blankenberge-Express an allen Sonntagen bis zum 28.08. sowie am 15.08.
 - 22.07.1988-26.07.1988 : Fahrt an den Genfer See (Lausanne)
 - 30.08.1988-11.09.1988 : Fahrt nach Spanien und Portugal
- Weitere Tagesfahrten, auch im Zusammenhang mit "15 Jahre G.A.R." befinden sich derzeit in der Planungsphase.
- *****
- Beiträge 1988
- Der Mitgliedsbeitrag für 1988 beträgt wieder 200 F (Mindestbeitrag), bei einer Adresse im Ausland wird ein Zuschlag von 100 F erhoben. Die neuen Mitgliedskarten werden wie üblich erst nach der Generalversammlung versendet.
- *****

SOCIETE ROYALE SAINT-MARTIN BOULANT
Secrétariat: Davinage M., Rue du Rempart 62, 7900 LEUZE

Dans le cadre de nos festivités pour 1988, notre Société mettra sur pied une exposition ayant pour thème

"LES TRANSPORTS EN COMMUN"

Cette manifestation aura lieu en la salle des fêtes de l'Hôtel de Ville du 2 au 8 juin 1988 (jours de montage et démontage compris).

(maquettes, réseaux classiques ou modulaires, affiches, costumes, films, diapositives, bourse d'échanges).



Antwerpse Miniatuur Stad

Hangar 15a
Scheldekaai
2000 ANTWERPEN
Tel. 237.03.29

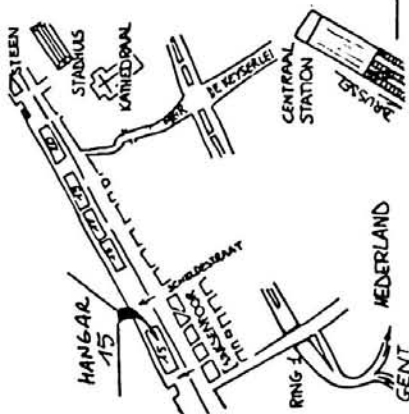

In Hangar 15 aan de Scheldekaai te Antwerpen bouwt een steeds groeiende groep mensen op vrijwillige basis Antwerpen op schaal HC. Het project heeft de sympathie van het talrijke publiek dat ons geregeld bezoekt. Iedereen die wil, kan ons steunen door: huur publiciteit; sruimte, sponsoring van onderdelen van de marquette of van een modelboot, mee te bouwen aan de marquette, eigen inzet of even binnenspringen. Een unieke gelegenheid om te zien wat er allemaal komt kijken bij de verwezenlijking van zo'n miniaturstad.

Tussen LouCO en 18u00 vindt je altijd een bestuurslid waaraan je vrijblijvend alle inlichtingen kan vragen. Je zijn alle dagen open! We begroeten je graag in onze cafetaria en voor de kleintjes is er een speeltuintje en een duwbout waarmee ze kunnen rondvaren. Ook worden er tijdens de werkdagen modelboten verhuurd die onze vijver kunnen bevaren.

Er is geen parkeerprobleem, en we kunnen ook rondleidingen voor groepen verzorgen. Hangar 15 bevindt zich op de Scheldekaai ten hoogte van de zuiderdokken en is bereikbaar via de waterkeringspoort van de Scheldestraat.

Iedereen is welkom!

Nechelse Vereniging voor Spoorweghistoriek

DE RIJLPAAL
Leuvensesteenweg 30, 2800 Mechelen - (15/41.59.11 (binnennp. 2118))

Het regionaal spoorwagmuseum "De Rijlpaal" is vrij toegankelijk iedere laatste zaterdag van de maand, telkens van 10u00 tot 17u00.

Het museum is uitzonderlijk gesloten op zaterdag 31/12/1988.

Groepsbezoeken: één maand vooraf aanvragen; groepsbezoeken zijn mogelijk, elke eerste en derde donderdag van de maand, telkens tussen 13u30 en 16u00.

VILLE DE WAVRE (renseignements: tél. 02/762.33.67)

GRANDE EXPOSITION ET BOURSE D'ECHANGE (avions/bateaux/trains)

les 27 et 28 février 1988, de 10h00 à 18h00 - à l'hôtel de ville de Wavre

NATIONALE MAATSCHAPPIJ VAN BUURTSPOORWEGEN - LIMBURG

Grote Broomstraat 4, 3500 Hasselt - 011/25.31.46

PROGRAMMA 100 JAAR BUURTSPOORWEGEN IN LIMBURG

NMVB-Limburg wil bij gelegenheid van het eeuwfeest van de eerste tramlijn in Limburg in 1888 naar buiten treden met een aantal aantrekkelijke levendige activiteiten waarbij DE BUS in het dagelijks gebeuren centraal staat.

- 5 maart: evenement in het kader van het radioprogramma "Te bed of niet te bed"; in 5 drukke winkelcentra wordt een autobus beschilderd (van 10u 's morgens tot 16u00 's namiddags); deze bussen worden gebruikt om pendeldiensten te verzekeren bij twee bijkomende evenementen, gepland op 29 mei en 21 augustus; verder doen zij gewone dienst op de buslijnen en zullen een gans jaar in Limburg de aandacht trekken;
- 29 mei: grote jubileumkermis van Leopoldsburg over Hechtel-Eksel, Wijchmaal-Peer tot Bree, ter herinnering van de feestelijkheden bij de officiële opening van de eerste tramlijn; de NMVB zorgt voor een optocht: een stoomlocomotief, een dieseltractor, een rode bus van de jaren '50 en verschillende types bussen die nu in dienst zijn; hopelijk zal ook een paardentram meerijsen (op luchtbanden...) en zullen ook old-timers (auto's) aan de optocht deelnemen; deze bonte stoet blijft de ganse dag actief op de lijn en er wordt een permanente en gratis pendeldienst verzekerd op de lijn met beschilderde bussen;
- 21 augustus: "autobus-gymkana" te Hasselt op het Kolonel Dusartplein: een behendigheidswedstrijd voor bestuurders van autobussen;
- 28 augustus: deelname met historische voertuigen aan de reünie van old-timers "La Belle Epoque" te Hasselt;
- tentoonstellingen in samenwerking met Heemkundige Kringen, Toeristische Diensten, VVV's, enz.:
 - Bree, van 9 januari tot 17 januari;
 - Wijchmaal-Peer, van 28 mei tot 5 juni;
 - Hechtel, van 11 juni tot 19 juni;
 - Leopoldsburg, van 24 juni tot 26 juni (+ feest-weekend).
- Er wordt ook een brochure gepubliceerd waarin de geschiedenis wordt besproken van de eerste buurttramlijn van Limburg; deze brochure wordt voorgesteld te Bree op 28 mei.
- In oktober vinden studiedagen plaats over het openbaar vervoer in Limburg (in samenwerking met gemeentebesturen, verkeersspecialisten, enz.)

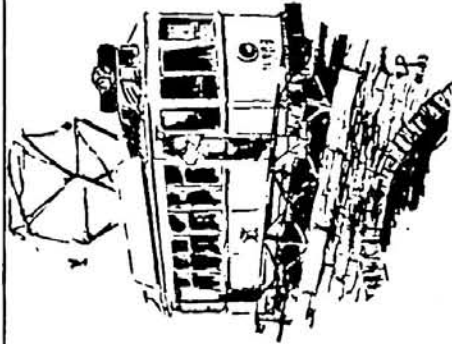

KMYCA



F. FREDRICKX
Sectieleider KMYCA Stoomgroep
Ganzenbollaan 26, 2550 Kontich
Tel. 03/456.06.45

Activiteiten in 1988 - LIVE STEAM.

- 21 februari: 13u30: "dag van de stationaire machines" in zaal Primera, Dendermondestraat 10 te Antwerpen
- 26 februari: werkvergadering over "meten"
- 5 - 6 maart: KMYCA tentoonstelling in zaal Zurenborg, Dageraadplaats te Antwerpen
- 25 maart: werkvergadering over "alschaerts-stoomverdeling"
- 22 april: werkvergadering en contact
- 12 - 15 mei: deelname stoomdagen te Leek (NL) (°)
bij volgende interesse: autocaruitstap naar Leek op 14 mei!
- 21 - 23 mei: deelname stoomdagen te Turnhout (Stoomgroep Turnhout)
- 27 mei: werkvergadering en contact (°)
- 10 - 12 juni: tentoonstelling in het Fort te Merksem
- 24 juni: werkvergadering en contact

(°): deze data onder voorbehoud van bevestiging door betreffende clubs

NOORDZEE

TRANSPORT
TOERSME
ONTSPANNING

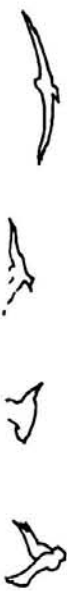

Maatschappelijke zetel: Stechuis Oostende - Statuten B.S. 15-6-1978 - Bankrekening: 069-2084134-01

Het bestuur van T.T.O. Noordzee v.z.w. heeft 5 prentkaarten in kleur uitgegeven met de volgende onderwerpen:

- 1) Toeristisch tramstel (type Standaard ca. 1930) te De Haan;
- 2) idem te Oostduinkerke;
- 3) Stoomtram met a.-v. bijwagens te De Haan (bij de watertoren) ter gelegenheid van het eeuwfeest van de lijn Oostende-Blankenberge in 1986;
- 4) Open bijwagens nr 8947 gebruikt als paardetrail aan het stadshuis van Gent bij de Gentse feesten in juli 1986 (gespan rechts);
- 5) idem (gespan links).

Een andere open bijwagens nr 8816 werd door toedoen van onze vereniging gerestaureerd in het Vrij Technisch Instituut te Poperinge. Velen zullen het prachtig resultaat hebben kunnen bewonderen tijdens de voorbije zomer te De Haan en te Nieuwpoort-Bad. Andere restauraties zullen volgen naar gelang van onze financiële mogelijkheden.

Bovenstaande kleurprentkaarten worden met dit doel verkocht aan 10 fr per kaart. Aan de verenigingen geven we de mogelijkheid bij aankoop van 100 kaarten - die vrij te kiezen zijn uit de 5 soorten - deze te verwerven aan 8 fr 't stuk. De verzendingskosten nemen we dan ten onzen laste. Men kan bijv. kiezen: 25 Stand. De Haan, 15 Stand. Oostduinkerke, 30 Stoom, 20 gespan rechts, 10 gespan links; in totaal 100. Bijv. ook: 60 Stoom, 40 gespan links, in totaal 100. Enz..)

Besteladres: Raymond Vancraeynest, Blauw Kasteelstraat 103
B-8400 Oostende.

Betaling: Postcheckrekening: 000-0516276-42

Bankrekening: /75-8040421-10 (niet voor buitenland)
alle op hetzelfde bovenstaande adres.

P.S. De voorgaande reeks van vijf oude prentkaarten is nog steeds ter beschikking aan dezelfde voorwaarden (100 fr per reeks; 70 fr bij aankoop van 25 reeksen).

PARTNERS & Co S.A.
EDITION-DIFFUSION

Rue des Charrons, 8
B-4430 ANS (ALLEUR)
BELGIË

C. VINCENT

Les "CONSOLIDATION" TYPE 29

Nous vous avisons signalé en son temps la sortie en décembre 1987 du livre "Les Consolidation type 29".

Nous sommes au regret de vous signaler que nous nous sommes vus dans l'obligation de retarder sa parution, laquelle aura lieu dans le courant de la première quinzaine du mois de février 1988.

En effet, alertées par notre publicité, de nombreuses personnes se sont manifestées et nous ont communiqué de nouveaux documents ou photos de valeur ainsi que de précieux renseignements. Nous n'avons pas hésité à renvoyer la composition de la plupart des textes ainsi que la maquette dans l'unique but de présenter un ouvrage plus complet. Nous pensons que cela vaut bien un petit retard de quelques semaines.

Malheureusement, au retard initial s'est ajouté un délai supplémentaire imposé par les congés de fin d'année chez nos lithographeur, photocomposeur et imprimeur sans parler des dernières élections qui accaparent toujours quelque peu ces artisans dans de telles circonstances.

Nous vous rassurons cependant. La couverture, toute en couleur, est superbe et est déjà prête à recevoir les 208 pages de textes et de photos dont la photocomposition et la lithographeur sont en cours.

B.V.S. - SHOP • Correspondentie: Vagraberstr 24 - B-3071 ERPS KNEERS
 MAGASIN: Gare de Basrode-Noord. Chaque le et Je samedi du mois.
 Tel.: (Chaque samedi) 052/33.02.23

NOUVELLES PUBLICATIONS FERRVIAIRES:

Le calendrier LCOO 1988. Nèze conception que les années précédentes. 360 F franco.
 Toutes les éditions précédentes sont encore disponibles.

Spoorwegen 1988 en Traas 1988. Les sympathiques annuaires de chez De Alk. Prix
 resp. 295 et 325 F + 20 F port.

Vapeur 2 de Max Delsie est évidemment en vente chez BVS Shop! Prix: 1180 F + 65 F
 de port = 1245 F franco

"BENELUX LOCOMOTIVES & MULTIPLE UNITS" Enfin un inventaire complet du matériel de
 traction Benelux. Prix: 350 + 30 F de frais d'envoi = 380 F franco

"Chemins de fer de la Corse" 160 pp. 175 ill. N/B + 18 en couleurs. Prix: 1800 F +
 65 F port = 1865 F franco

"Du PLM au TGV" 125 ans de desserte ferroviaire de la Côte d'Azur". 160 pp. 466
 ill. N/B + 23 en couleurs. Prix: 1720 F + 65 F port = 1815 F franco

Pour rappel: récemment paru dans la série de monographies sur le matériel de
 traction français: "Les locomotives 140 C". Prix: 1400 F + 65 F port = 1465 F
 franco

On nous annonce sous peu: "La ligne de Scau"- 140 ans d'histoire. 272 pp. 303 ill
 N/B + 27 en couleurs. Prix: 1743 F + 65 F port = 1808 F franco.

"Dampflokotieven in Sachsen", 150 pp. 146 photos, dont 102 en couleur. Prix:
 1495 F + 65 F port = 1561 F franco.

"Die NS in Farbe", une édition bilingue (all./neerl.) avec style que le précédent,
 mais comprenant avant tout le matériel moderne, est à nouveau disponible. 144 pp.
 135 photos en couleurs. Prix: 1496 F + 65 F port = 1561 F franco.

"Die Baureihe 54, der legendäre Rubrikopf" par Peter Melcher. 300 pp., 320 ill.
 N/B + 16 en couleurs. Pri: 1496 + 65 F port = 1561 F

"Die Diesellokomotiven" 64 pp., 50 ill. N/B + 15 en couleurs. Prix: 326 F + 30 F port
 = 356 F franco.

"Die Bentheimer Eisenbahn" Prix: 792 F + 40 F port = 832 F

"Die Baureihe 85" par Andreas Knipping. 380 pp., 400 ill. N/B + 16 en couleurs.
 Pri: 1716 + 65 F port = 1781 F

"Lokotieven Bayerischer Eisenbahnen" dans la série bien connue "Eisenbahn
 Fahrzeug Archiv". Nèze conception que les éditions précédentes. +/- 400 pp. Prix:
 924 + 40 F port = 964 F franco

"Elektrische Lokotieven" est à nouveau disponible: Prix: 924 + 40 F port = 964 F
 franco

"Nordens Järnvägar 1988", un autre annuaire dans la série consacrée au Paï
 scandinave. Texte multilingue (anglais/suédois, danois ou norv.) 128 pp. 257
 illustr. dont 32 en couleurs. Prix: 670 F. + 30 F port. = 660 F franco. (membres
 BVS: 567 F franco)

"Damplokomotiver i Norge", une revue complète des locomotives à vapeur en Norvège.
 415 pp. des centaines de photos. Prix: 1900 F + 65 F port = 1965 F (membres BVS:
 1710 F franco)

Venez nous voir sur place! Vous serez étonné de l'énorme choix que BVS Shop vous
 offre! Notre magasin à Basrode est ouvert les 1er et 3e samedi après-midi; les
 autres samedis sur rendez-vous. En achetant sur place, vous éviterez les frais
 de port.

Pour plus de détails: voir BVS Info 52. Si vous êtes intéressé envoyez-nous une
 simple carte et vous recevrez BVS Info gratuitement un an à l'essai.

B.V.S. - SHOP • Correspondentieadres: Vagraberstr 24 - B-3071 ERPS KNEERS
 KWIBEL: Station Basrode-Noord. Open elke 1e + 3e zaterdag v.d. maand.
 Tel.: ('s zaterdag) 052/33.02.23

NIJWE SPORWEGPUBLICATIONS:

LCOO kalender 1988. Hetzelfde ontwerp dan vorige jaren! Prijs: 360 F franco. Alle
 vorige edities zijn nog steeds verkrijgbaar!

Spoorwegen 1988 en Traas 1988 bij de uitgeverij De Alk kosten resp. 295 en 325 F +
 20 F port.

Vaan 2 van Max Delsie is uiteraard ook bij BVS Shop te koop! Prijs: 1180 F + 65 F
 port = 1245 F franco

"Benelux Locomotives & Multiple Units" is opnieuw leverbaar. Prijs: 350 F + 30 F port
 "Dampflokotieven in Sachsen", 150 pag. 146 prachtige foto's, waarvan niet minder
 dan 102 in kleur. Prijs: 1496 F + 65 F port = 1561 F franco.

"De Nederlandse Spoorwegen", een tweetalige editie in dezelfde stijl dan
 voorgaande, is opnieuw leverbaar. 144 pag. 135 kleuren foto's. Prijs: 1496 F +
 65 F port = 1561 F franco.

"Die Baureihe 54, der legendäre Rubrikopf" van Peter Melcher. 300 pp., 320 zw/w +
 16 kleurenfoto's. Prijs 1496 + 65 F port = 1561 F

"Die Diesellokomotiven" 64 pp., 50 zw/w + 15 kleurenfoto's. Prijs: 326 F + 30 F port =
 356 F

"Die Bentheimer Eisenbahn" Prijs: 792 F + 40 F port = 832 F

"Die Baureihe 85" door Andreas Knipping. 380 pp., 400 zw/w + 16 kleurenfoto's.
 Prijs 1716 + 65 F port = 1781 F

"Lokotieven Bayerischer Eisenbahnen" in de getemde reeks "Eisenbahn Fahrzeug
 Archiv". Hetzelfde concept dan vorige edities, ca 400 pp. Prijs: 924 + 40 F port =
 964 F franco

"Elektrische Lokotieven" is opnieuw leverbaar: Prijs: 924 + 40 F port = 964 F
 franco

"Nordens Järnvägar 1988", een verder vervolg in de jaarboeken gewijd aan de
 diverse aspecten van de spoorwegen in Scandinavië. Meertalige tekst (Engels
 / Zweeds, Deens of Noors: 128 pp. 257 foto's, waarvan er dertien in kleur.
 Prijs: 670 F. + 30 F port. = 660 F franco.

"Damplokomotiver i Norge", volledig overzicht van alle stoomers uit Noorwegen. 415
 pp. + honderden zw/w ill. Prijs: 1900 F + 65 F port = 1965 F

"Chemins de fer de la Corse" 160 pp. 175 zw/w + 18 kleurenfoto's. Prijs: 1800 F +
 65 F port = 1865 F franco

"Du PLM au TGV" 125 ans de desserte ferroviaire de la Côte d'Azur". 160 pp. 466
 zw/w ill. + 23 in kleur. Prijs: 1720 F + 65 F port = 1815 F franco

Ter herinnering: "Les locomotives 140 C" in de welbekende reeks monografieën over
 het Franse tractiematerieel. Prijs: 1400 F + 65 F port = 1465 F franco

Van U ter plaatse overtuigen van het ruize aanbod dat BVS-Shop U biedt. Onze
 winkel te Basrode is zeker open elke 1e en 3e zaterdag; andere zaterdagen
 na afspraak. Bij aankoop in de shop vervallen uiteraard de hiervoor verreide
 portkosten.

Voor meer informatie zie BVS Info 52. Is U geïnteresseerd? Zond gewoon een
 kaartje aan BVS-Shop. U ontvangt het gratis gedurende een jaar op proef.



B.V.S.
 BELGISCHE VRIENDEN VAN DE STOOMLOKOMOTIEF v.z.w.
 AMIS BELGES DES LOCOMOTIVES A VAPEUR s.a.s.l.
 BELGIAN FRIENDS OF STEAM LOCOMOTIVES

Il nous est agréable de vous présenter notre première sélection photographique 1988. Celle-ci est partagée en deux séries trams (négatifs de M. DEBILQUIT) et deux séries trains (négatifs de M. THIBAUT). Le format est 10 x 15. Nous attirons votre attention sur les points suivants:

- ces photos ne seront plus rééditées, les négatifs étant restitués après emploi.
- la date limite de réservation est fixée irrémédiablement au 10 avril 1988.
- (votre paiement doit être en notre possession à cette date)
- un premier tirage et les premiers envois seront effectués pendant la première quinzaine de mars. Si le succès dépassent nos prévisions, un second tirage aura lieu: date prévisible: deuxième quinzaine de juin.

Série 1

Loco 64.149 (2 cônes) à TOURNAY Margarine + T.16
Loco 81.479 à MONCEAU*
Loco 53.0167 à TOURNAY
Loco 16.052 à ATH
Loco T.41 préchauffage à TOURNAY
Locos 29.242 et 29.119 dos à dos ss tender à BRAINE L C
Loco 122.015 à BXL-N
Loco 201.018 avec école à LA LOUVIERE BOÛL
Loco bouteille COCCORILL des A.B.P. ENGHEN
Loco 231G sur pont tournant

Série 2

Loco 53.222 à BRAINE LE COMTE
Loco 81.075 à ATH
Loco 29.102 à NAWAR
Loco 231E25 en vitesse à SOIGNIES
Loco 64.146 en démarrage à ATH
Loco 16.077 à HAINE ST PIERRE*
Loco 41.099 à COURTRAI
Loco 253.016 à MONCEAU
Loco 101.016 à FOREST (livrée avec boîtiers pour UM)
Loco 200.003 en vitesse à BRAINE LE COMTE

Les négatifs repérés * présentent un défaut visible

La série: 240 francs à virer au compte 371-0075228-22 de Pierre HAUTEFIN Chaussée de Mons 125 à HAINE ST PIERRE en indiquant lisiblement la ou les série(s) choisie(s) ainsi que vos nom et adresse.

Attention: par la même occasion, un tirage limité à 3 exemplaires de chaque photo est prévu au format 18 x 24: prix de la photo individuelle: 85 francs. Pour ce format: pas d'expédition; réservation et renseignements contre enveloppe timbrée autoadressée.

* Pour l'étranger: virer 270 francs au ccp 000-0249841-66 de P. HAUTEFIN.

De CFC geeft opnieuw enkele fotoreeksen uit (twee reeksen met telkens 10 foto's van trams of treinen - foto's van formaat 10 x 15 cm).

Prijs per reeks: 240,- Bfr. (te storten op bovenstaande bankrekening), buitenland: 270,- Bfr. (te storten op bovenvermelde postchequerekening).

Onderwerpen: zie hierboven.

Bestellingen mogelijk tot 10 april 1988.

50 ANS DE TRANSPORT VOYAGEURS



Informations et mode de commande à partir du 01.10.1987

CE TEXTE ANNULE LES PRECEDENTS

Tome 1: Edition néerlandaise

Edition française

Tome 2: Entièrement bilingue.

Les deux tomes sont vendus conjointement (Un total de plus de 830 pages !).

Le prix actuel des 2 volumes est de 2.750 F + frais d'envoi Belgique seulement: envois normaux: 210 BEF

envois reco mandés: 360 BEF

Etranger (tous pays): envois recommandés: 510 BEF

Les commandes sont faites par versement préalable de la somme correspondante au compte 240-0380489-59 de GTF asbl, 4000 LIEGE 1.

De l'étranger par versement préalable au compte de chèque postal:

* Bruxelles 000-0896641-70 de GTF asbl, B-4000 LIEGE 1, Belgique* (frais bancaires à charge de l'émetteur).

L'envoi d'un mandat poste international à l'ordre de "GTF asbl, BP 191, B-4000 LIEGE 1 est admis.

L'objet de la commande ainsi que la langue choisie doivent être clairement spécifiés.

Expéditions aux risques et périls du destinataire.

50 JAAR REIZIGERSVERVOER

Kennisgeving en wijze van bestelling vanaf 01.10.1987

ONDERSTAANDE TEKST VERVANGT ALLE VOORGAANDEN.

Boekdeel 1: Nederlandstalige uitgave

Franstalige uitgave

Boekdeel 2: Volledig tweetalig.

Beide boekdelen worden samen en ondeelbaar verkocht (samen meer dan 830 biz !).

De prijs voor de twee boekdelen bedraagt thans 2.750 BFr + verzendingkosten.

Belgie alleen: gewone zendingen: 210 BEF

aange tekende zendingen: 360 BEF

Buitenland (alle landen): aange tekende zending: 510 BEF

Bestelling geschiedt door voorafgaandelijke storting van het overeenkomstig bedrag op rekening 240-0380489-59 van GTF vzw, 4000 LIEGE 1.

Vanuit het buitenland door storting op postchequerekening:

* BRUSSEL 000-0896641-70 van GTF vzw, B-4000 LIEGE 1, België* (bankkosten ten laste van de uitgever).

Het gebruik van een internationale postwissel op order van GTF vzw; PB 191, B-4000 LIEGE 1, België is toegelaten.

Het onderwerp van de bestelling alsook de gekozen taal dienen duidelijk vermeld.

Verzendingen op gevaar van risico ten laste van de geadresseerde.



Het metalen reizigersmaterieel.

Deel I 1835-1950

D 1986-0596/2/1 400 bidz. 116 fig. prijs 800 F

Het boek geeft een uitgebreide beschrijving van de bouwprincipes en de inrichting van elk rijtuigtype van de N M B S.

Oorspronkelijke bouwtekeningen zijn er in opgenomen, een reeks onuitgegeven historische documenten vormend.

Achtereenvolgens worden hiernavolgende rijtuigtypen beschreven:

G C I, I₁, K₁, L, M₁.

De lezer die slechts belang stelt in één rijtuigtype kan voor 100 F stuk een afzonderlijke aflevering bekomen.

Deel II 1950-1985

K₁, ... M₂, M₃, ... M₅, I₂ I₁₀.

Dit boek is in druk.

Deel III Een beschrijving van de deurmecanismen, de verlichting, de verwarming, het schilderen, de rem, enz.

Deel IV Stijl en vormgeving.

D 1986-0596 2/4 126 bladz. 250 F

Hoewel spoorwegmannen of leerlingarchitecten kennen de bijdragen van van de Velde, Stijnen, A. Pasture, P. Funken, F. Neerman, R. Jonges in zake spoorwegdecoratie ?

Wat is de juiste bijdrage van van de Velde in verband met het ontwerpen van het B logo dat ten onrechte aan van de Velde toegeschreven wordt?

Welke zijn de beperkingen van de vormgever bij het concipieren van spoorwagematerieel ? Een gesprek met Jacques Cooper, de stylist die vanaf 1969 aan het T G V ontwerp gewerkt heeft, zal U alle bijzonderheden terzake onthullen.

De maatgevende richtlijnen die aan de grndslag liggen van elk spoorwagematerieel ontwerp worden opgeluisterd door talrijke humoristische tekeningen. De zetjevormen van al de zaccis van het N M B S materieel worden er weer-gegeven in dit boekje dat 126 bladz. telt.

Het gewezen Duits metalen reizigersmaterieel.

D 1987-0596/4 250 bladz 500 F.

In dit boek zijn alle schema's van de gewezen Duitse rijtuigen opgenomen. Een uitzonderlijke studie die 4 jaren onverpoosd werk vroeg aan de Heer Ocsinberg, de specialist ter zake, om alle elementen van de puzzel geduldig samen te stellen.

Verzameling schema's van de motorrijtuigen van de N M B S. 1935-1986.

D 1987-0596/2 250 F.

Een buitenkans voor de modelbouwers die in dit boek al7 thema's van de tot op heden in dienst gekomen motorrijtuigen kan vinden.



Le matériel métallique à voyageurs.

Tome I 1835-1950 D 1986-0596/1/I 400 pages A₄ avec 116 figures prix 800 F.

Ce mémoire donne une description détaillée des principes de construction et d'aménagement de chaque type de voiture.
Les dessins originaux constituent des documents historiques totalement inédits.

On y trouve successivement la description technique des types de voitures ci-après:

G C I, I₁, K₁, L, M₁;

Le lecteur qui ne s'intéresse qu'à un seul type de voiture peut se procurer des fascicules séparés au prix unitaire de 100 F.

Tome II Période 1950-1985. En cours d'élaboration. 400 pages

Tome III Les portes, l'éclairage, le chauffage, la peinture etc.

En cours d'élaboration. 275 pages

Tome IV Esthétique Industrielle et Stylisme. D 1986-0596-1/4 126 pages 250 F.

Combien de cheminots ou d'élèves architectes connaissent les contributions de Van de Velde, Stijnen, A. Pasture, P. Funken, F. Neerman, R. Jonges en matière de décoration ferroviaire ?

Quelle est la réalité en ce qui concerne la conception du logo B que l'on attribue erronément à Van de Velde.

Quelles sont les limites des possibilités d'action du styliste dans la conception du matériel ferroviaire ?

Une conversation avec Jacques Cooper, le styliste qui a développé dès 1969

le projet T G V vous dévoilera tous les détails en la matière.

Les principes qui régissent la question ainsi que d'autres, illustrés par de nombreux dessins humoristiques et techniques ont été développés dans cet opuscule comant 126 pages format A₄.

Mentionnons également la sortie prochaine d'un recueil de schémas du matériel métallique ex-allemand, dont la version néerlandaise vient de sortir au prix de 500 F.



Frankrijkstraat 85 - 1070 Brussel

Geschiedenis van de goederenwagens.

D 1985-0596/7 300 bladz. formaat A₄ 130 figuren prijs 600 F.

De geschiedenis van de goederenwagens en in het bijzonder van de kolenvageng begint in de mijnen van Bohemen in de Renaissance-tijd. Wanneer op 27 september 1825 het 20 km lange baanvak Darlington-Stockton-on-Tees werd ingehuldigd, waren het 37 kolenvagengs, met banken uitgerust, die gebruikt werden om de eerste reizigers langs de ijzeren weg te vervoeren.

Het goederenvervoer werd door de Belgische Staat ingevoerd met het besluit van 30 januari 1838. Het begin was bescheiden: het wagenpark omvatte slechts een hondertal voertuigen op 1 januari 1839. Het effectief van de wagens steeg regelmatig, om 97.737 voertuigen te bereiken op de vooravond van de eerste Wereldoorlog.

Na de oorlog was ons wagenpark volledig uitgerooid, 61.253 wagens op de 80.000 die door Duitsland moesten afgestaan worden ingevolge het Verdrag van Versailles, werden naar België gestuurd.

Vanaf de stichting van de Nationale Maatschappij van de Belgische Spoorwegen op 31-08-1926, werden grote inspanningen gedaan om de ongelukkige toestand, in dewelke het park van het goederenmaterieel zich bevond, te verhelpen. Bij deze pogingen worstelde men met de gevolgen van de crisis, waarbij de beurscrash in 1929 zich jarenlang ging laten voelen. In het jaar 1935 bleven 15 000 wagens permanent uitgeweken!

De periode 1935-1940 is gekenmerkt door de opeenvolging van ombouw- en aanpassingsprogramma's van bestaande wagens.

Na de oorlog 1940-1944, ontbraken 64 709 wagens op de 105 027 van het effectief op het appel. Opnieuw moesten de spoorwegmannen met verenigde krachten werken om het net operationeel te krijgen. Duizenden wagens werden door de privaattijverheid tussen 1945 en 1985 gebouwd.

De technische vooruitgang in zake ophanging liet toe achtereenvolgens van een asbelasting van 5 t, 7 t, 12,5 t om op heden een toelaatbare asbelasting van 22,5 t op het U I C net te bereiken.

In dit memoërie vindt men de lijsten van de aanbestedingen van het materieel vanaf 1860 tot op heden. Alle achtereenvolgende hernummeringen van onze wagens zijn erin opgenomen, een buitenkans voor de spoorwegfanaat!

Dit monnikenwerk, kon verwezenlijkt worden dank zij het collectief geheugen van oude spoorwegmannen en onder andere dank zij een algemene toestand van 1914 dat door de Heer Braeckman, ere-bureaufchef van de centrale werkplaats Gentbrugge aangekend was, zodat het als het ware de Rosette steen was, die ons, zoals Champollion, in de mogelijkheid stelde de archieven te ontcijferen die ons overgelaten werden, ondanks de strubbelingen van twee Wereldoorlogen en de veelvuldige verhuizingen van de dienst van de wagens.

De geschiedenis van de goederenwagens is de sleutelsteen van het geheel van de bestanden van de goederenwagens die tot op heden uitgegeven werden en in het bijzonder:

- Het effectief van het goederenmaterieel van de Belgische Staatspoorwegen en de Privéspoorwegen. 1835-1926.

D 1984-0596/3 150 bladz. 275 F

- Het bestand van het goederenmaterieel van de Belgische Staats- en Privéspoorwegen. 1835-1926.

Deel I 200 bladz. Deel II 175 bladz. Deel III 220 bladz.

D 1984-0596-3/I-3/2-3/3 300 F per deel.

- De verzameling schema's van in dienst zijnde N M B S wagens. Formaat A₃ D 1985-0596/10 1000 F

Dit 3,5 kg wegend boek is uitgeput. Men kan op aanvraag nog enkele tientallen tweetalige exemplaren samenstellen.

Al deze boeken kunnen bekomen worden hetzij aan het winkelt van de aankoopcel 89 Frankrijkstraat gelijkvloers, 89 Frankrijkstraat te 1070 Brussel, of door storting van het overeenkomstig bedrag in belgische franken op P C R n° 000.049600.19:

hetzij in het Spoorwegmuseum in het Noordstation dat open is in de week tussen 9 h en 16,30 h alsmede elke eerste zaterdag van de maand.

Uiterst belangrijke melding.

Voor zover de stock reikt, wordt er voor elke aankoop het onder hoofding gemeld boek, samen met de bestanden Deel I II II, een korting van 10 %, zij 150 F toegestaan, voor zover men de documenten op het Museum van het Noordstation kont afhalen.

De stoomlocomotieven.

De liefhebbers van de stoomtractie zullen zich kunnen inwijken in de geheimen van de stoomlocomotief dank zij een reeks gedetailleerde publicaties.

Momenteel zijn wij de fraataalige versies aan het uitwerken volgens hierna-
volgend programma:

I De technologie van de stoomlocomotief.
Zal in het nederlands verschijnen. Tekst in oude spelling van de cursus van de vakschool van vóór de oorlog.

II De periode Stephenson 1835-1853.

Bestaat reeds in het frans.

III De experimentele periode. 1853-1863.

Bestaat reeds in het frans.

IV De periode Belpaire. 1863-1883.

Op te stellen in het frans.

V Grande Compagnie du Luxembourg.

Bestaat in het frans.

VI Grand Central Belge 1847-1897.

D 1987-0596/ 18 103 bladz. 200 F

Verkrijgbaar in het nederlands.

VII Nord Belge.

enz.

De franse versies die reeds bestaan kunnen in het Museum ingekeken worden.



Histoire du wagon à marchandise.

D 1985-0596/3 300 pages A₄ 130 figures, prix 600 F.

L'histoire du wagon à marchandises et en particulier du wagon à charbon commence dans les mines de Bohême du temps de la Renaissance.

Ce furent 37 wagons à houille équipés de banquettes qui servirent le 27 septembre 1825 lors de l'inauguration de la première ligne de chemin de fer entre Darlington et Stockton en Angleterre.

Le transport des marchandises par chemin de fer fut instauré en Belgique en vertu de l'arrêté du 30 janvier 1838. Les débuts furent modestes, le transport des marchandises prenant de plus en plus d'importance, l'effectif augmenta régulièrement pour atteindre 94.737 véhicules à la veille de la première guerre mondiale. Après la guerre, notre parc de wagons était complètement décimé. 61.253 wagons sur les 80.000 prévus, ont été remis par l'Allemagne aux termes de la convention d'Armistice.

Dès la création de la Société Nationale, le 31-08-1926, de gros efforts furent déployés en vue de redresser la situation malheureuse dans laquelle se trouvait le parc de matériel à marchandises.

La période 1925-1940, située en pleine crise économique, qui avait débuté avec le krach de 1929, est caractérisée par une succession de programmes de transformations et d'appropriations des wagons existants.

Après la guerre 1940-1944, 64.709 wagons sur un effectif de 105.027 véhicules manquent à l'appel. Il fallut au plus tôt rendre le réseau opérationnel et des milliers de nouveaux wagons furent construits par l'industrie privée de 1945 à 1985.

Les progrès techniques en matière de suspension permirent de passer successivement d'une charge de 5 t, à 7 t, 12,5 t pour atteindre présentement 22,5 t de charge admissible sur les réseaux de l'UIC.

Le mémoire donne les listes des adjudications de matériel depuis 1860 jusqu'à nos jours. Toutes les renuérations successives de nos wagons y sont consignées, une au-baine pour les fanas du rail!

Ce travail de romain, que nous avons pu réaliser grâce à la mémoire collective d'anciens cheminots et notamment sur base de "L'Etat Général du Matériel à Marchandise de 1914", annoté avec minutie par Monsieur Braeckman, chef de bureau honoraire de l'atelier central de Gentbrugge, qui constituait en quelque sorte la pierre de Rosette, allait nous permettre, tout comme Champollion, de décrypter les archives qui nous sont parvenues en dépit des vicissitudes des deux guerres et des nombreux démenagements du service des wagons.

Le livre de l'histoire des wagons à marchandises est le couronnement d'un ensemble de recueils édités précédemment et notamment:

- L'effectif du matériel à marchandises. 1835-1926 prix 275 F.

- Les recueils du matériel à marchandises période 1835-1926.

Tomes I, II, III (D 1984-0596-4/1, 4/2, 4/3, prix unitaire 300 F.

- L'album des wagons en usage à la S.N.C.B de format A₃.

D 1985-0596/9 prix 1 000 F. La version originale est épuisée, il est toutefois possible de reconstituer une version bilingue à l'attention de ceux qui en font la demande.

Tous ces documents peuvent être obtenus au guichet de la cellule des achats, rue de France 89 à 1070 Bruxelles, ou par un versement en francs belges au C C P n° 000.0249.600-19.

Vous pouvez également les obtenir au Musée du Chemin de fer, gare du Nord à Bruxelles qui est ouvert les jours ouvrables de 9 à 16,30 h ainsi que le premier samedi de chaque mois.

Information très importante.

Jusqu'à épuisement du stock, tout achat du livre avec les recueils Tome I, II, III, donnera lieu à une ristourne de 10 %, soit 150 F, pour autant que l'on vienne chercher les documents au Musée de la Gare du Nord.

On évitera de cette façon les pertes et détérioration d'envois expédiés par la poste.

Les locomotives à vapeur.

Les amoureux de la vapeur peuvent s'initier aux secrets des locomotives à vapeur dans une série de recueils dont nous avons entamé la publication.

Ci-après vous en trouverez une ébauche de programme:

I La technologie de la locomotive à vapeur. D 1987-0596/3 225 pages A₄ 450 F

II Période Stephenson 1835-1853. D 1987-0596/4 147 pages A₄ 300 F

III Période expérimentale 1853-1863. D 1987-0596/5 323 pages 600 F

IV Période Belpaire 1863-1883 D 1987-0596/6 en cours d'élaboration -

V Grande Compagnie du Luxembourg. D 1987-0596/7 137 pages A₄ 275 F

VI Grand Central Belge 1847-1897. D 1987-0596/8 en cours d'élaboration. -

VII Le Nord Belge etc.

Cette série donne tous les détails de l'évolution du matériel roulant depuis le début de notre chemin de fer.

On y trouve des croquis de tous les types de locomotives, leurs numéros d'ordre ainsi que leurs caractéristiques principales.

Les fascicules concernant les compagnies débutent par un bref aperçu historique que concernant la création et l'évolution de celles-ci.

Il faut bien se rendre compte qu'il est impossible de reproduire des images de ce matériel, étant donné que les débuts de la photographie se situent vers 1875. Quoi qu'il en soit, on y trouve des textes inédits ou inconnus par la majeure partie des amoureux de la locomotion à vapeur dans notre pays.

B

LIJST VAN BOEKEN EN VOORWERPEN DIE VERKOCHT WORDEN
IN HET SPOORWEGMUSEUM TE BRUSSEL-NOORD

LISTE DES LIVRES, CHOSSES VENDU(ES) AU MUSEE DU CHEMIN DE FER
A BRUXELLES-NORD

Anciennes locomotives à vapeur et tenders de la "Compagnie du Nord-Belge", SNCB Dép. M, 1983.	120 F
Anciennes locomotives à vapeur et tenders des chemins de fer de l'Etat Belge, SNCB Dép. M, 1983.	300 F
Antwerpen op het spoor, uitgeverij De Vlijt, Antwerpen, 1986.	650 F
Belgia 2000, J.M. Collet, 1986.	135 F
Bestand van het goederenmaterieel van de Belgische Staats- en Privéspoorwegen 1835 - 1926 (3 delen), J. Vandenberghen, 1984. per 3 delen :	900 F
Bodemplanken voor wagens, J. Vandenberghen, 1982.	1 100 F
Calendriers, 1980 - 1981 - 1984 - 1985, 1987, SNCB.	50 F/250 F
Carte du réseau, SNCB.	80 F
Cheminsots d'époque (Thiriar), SNCB, 1985.	450 F
De eerste elektrische treinen in België, deel I, J.P. Schenkel, 1984.	500 F
De eerste elektrische treinen in België, deel II, J.P. Schenkel, 1986.	600 F
De geboorte en de ontwikkeling van de Belgische Staatsspoorwegen en van de Privaatmaatschappijen, J. Vandenberghen, 1985.	100 F
De veren, J. Vandenberghen, 1982.	650 F
Dieselbaanlocomotieven van de N.M.B.S., NMBS Dep. M, 1984.	70 F
Dieselrangeerlocomotieven van de N.M.B.S., NMBS Dep. M, 1985.	120 F
Effectief van het goederenmaterieel van de Belgische Staats- en Privéspoorwegen 1835 - 1926, J. Vandenberghen, 1984.	275 F

Effectief van het reizigersmaterieel van de Belgische Staats- en Privéspoorwegen 1835 - 1926, J. Vandenberghen, 1984.	250 F
Effectief du matériel à marchandises de l'Etat Belge et des réseaux concédés 1835 - 1926, J. Vandenberghen, 1984.	275 F
Effectief du matériel à voyageurs de l'Etat Belge et des réseaux concédés 1835 - 1926, J. Vandenberghen, 1984.	250 F
Egide Walschaerts, J. Goossens, 1984.	400 F
Elektrische locomotieven van de N.M.B.S., NMBS Dep. M, 1983.	100 F
Gares d'antan, P. Pastiels, 1984.	300 F
Geschiedkundig overzicht van de spoorstaaf, J. Vandenberghen, 1981.	200 F
Histoire des chars, carrosses, voitures et de leur suspension, J. Vandenberghen, 1985.	300 F
Houten draagstukken voor het spoor, J. Vandenberghen.	1 000 F
Kalenders 1980 - 1981 - 1984 - 1985 - 1987, NMBS.	50 F/250 F
La naissance et l'évolution des chemins de fer de l'Etat Belge et des réseaux concédés, J. Vandenberghen, 1985.	100 F
Les ressorts, J. Vandenberghen, 1982.	650 F
Les supports en bois pour voies ferrées, J. Vandenberghen, 1979.	1 000 F
Lier 1860, Comité Lier kermis, 1985.	620 F
Locomotives à vapeur et tenders de la S.N.C.B., SNCB Dép. M, 1984.	350 F
Locomotives diesel de ligne de la S.N.C.B., SNCB Dép. M, 1984.	70 F
Locomotives diesel de manoeuvre de la S.N.C.B., SNCB Dép. M, 1984.	120 F
Locomotives électriques de la S.N.C.B., SNCB Dép. M, 1983.	100 F
Macrographies, Macrographies-ruptures de fatigue, J. Vandenberghen, 1979.	250 F
Macrographieën-micrographieën-vermoelingsbreuken, J. Vandenberghen, 1979.	250 F
Majesté, voici vos trains I, J. Vandenberghen, 1985.	200 F
Majesteit, hier zijn uw treinen I, J. Vandenberghen, 1985.	200 F

Netkaart, NMBS.	80 F	Train de plaisir, R.T.B.F.-SNCB, 1985.	120 F
Oorsprong van stoommachines en stoomlocomotieven, H. Verbeeck, 1981.	200 F	Verzameling schema's van de in dienst zijnde N.M.B.S.-wagens, J. Vandenberghen, 1985.	1 000 F
Oude stoomlocomotieven en tenders van de Belgische Staatsspoorwegen, NMBS Dep. M, 1983.	300 F	Verzameling van het reizigersmaterieel met drie assen en met draaistellen van de Belgische Staatsspoorwegen 1835 - 1926, J. Vandenberghen, 1984.	500 F
Oude stoomlocomotieven en tenders van de "Compagnie du Nord-Beige", NMBS Dep. M, 1983.	120 F	Verzameling van het tweewassig reizigersmaterieel van de Belgische Staats- en Privéspoorwegen, J. Vandenberghen, 1984.	400 F
Planchers de wagons, J. Vandenberghen, 1982.	1 100 F	150 Ans de chemins de fer Belges : le musée de Bruxelles-Nord, SNCB, 1985.	50 F
Pochette met 12 postkaarten (stoomloc.) - 10 F/stuk avec 12 cartes postales (loc. à vapeur) - 10 F/pièce	100 F	150 Ans d'évolution techniques aux chemins de fer Belges, SNCB, 1985.	50 F
Pochette, Funken, 1985. - of 20 F/stuk - ou 20 F/pièce	320 F	150 Jaar Belgische Spoorwegen : het spoorwegmuseum te Brussel-Noord, NMBS, 1985.	50 F
Porte-clé métallique, 1985.	125 F	150 Jaar technische evolutie bij de Belgische Spoorwegen, NMBS, 1985.	50 F
Porte-clé plastique, 1985.	70 F	Le rall en Tournaisis 1835 - 1985, F. Lemaire et J. Simonet, 1986.	800 F
Poster, P. Boesmans.	70 F	K 1-rijtuig - Voiture K 1, J. Vandenberghen, 1986.	100 F
Puzzels, NMBS, 1985.	200 F	M 1-rijtuig - Voiture M 1, J. Vandenberghen, 1986.	100 F
Puzzels, SNCB, 1985.	200 F	L 1-rijtuig - Voiture L 1, J. Vandenberghen, 1986.	100 F
Recueil des schémas des voitures métalliques à voyageurs de la S.N.C.B., J. Vandenberghen, 1985.	300 F	I 1-rijtuig - Voiture I 1, J. Vandenberghen, 1986.	100 F
Recueil du matériel à marchandises de l'Etat Belge et des réseaux concédés 1835 - 1926 (3 tomes), J. Vandenberghen, 1984.	900 F	G.C.I.-rijtuig - Voiture G.C.I., J. Vandenberghen, 1986.	350 F
Recueil du matériel à voyageurs à deux essieux de l'Etat Belge et des réseaux concédés, J. Vandenberghen, 1984.	400 F	De Mijlpaal van de Belgische Spoorwegen te Mechelen, J. Goossens, 1986.	250 F
Recueil du matériel à voyageurs à trois essieux et à bogies de l'Etat Belge 1835 - 1926, J. Vandenberghen, 1984.	500 F	Verzameling schema's van de motorrijtuigen van de N.M.B.S., J. Vandenberghen, 1987.	250 F
Sleutelhanger metaal, 1985.	125 F	Recueil des schema's des automotrices de la S.N.C.B., J. Vandenberghen, 1987.	250 F
Sleutelhanger plastiek, 1985.	70 F	Grand Central Belge 1848 - 1897, J. Vandenberghen, 1987.	200 F
Spoormannen uit de tijd (Thiriar), 1985.	450 F	Mechelen - Leuven - Tienen - retour. Een treinreis door het verleden. Standaard Boekhandel Leuven, 1987.	795 F
Stations van weleer, P. Pastiels, 1984.	300 F		
Stoomlocomotieven en tenders van de N.M.B.S., NMBS Dep. M, 1984.	350 F		



26.	Reeks gekleurde prentkaarten met stoomloc. T 7, T 12, T 18, T 29, T 51, T 53, elektr. loc. T 11, M 5-rijtuig, NMBS, 1987.	20 F/stuk	Reproductie gravure Lauters en Fourmois, NMBS, 1987.	100 F
	Série de cartes postales colorées loc. à vapeur T 7, T 12, T 18, T 29, T 51, T 53, loc. électr. T 11, voiture M 5, SNCB, 1987.	20 F/pièce	Reproduction gravure Lauters et Fourmois, SNCB, 1987.	100 F
	Set plannen type 1 (4 stuks), NMBS, 1986.	450 F/set	Reproductie gravure Daems, NMBS, 1987.	75 F
	4 Plans de la locomotive type 1, SNCB, 1986.	450 F/ens.	Reproduction gravure Daems, SNCB, 1987.	75 F
	Poster stoomlocomotief type 1, NMBS, 1986.	50 F	Wijzigingen voor de map Wagons in dienst bij de NMBS, 1987.	100 F
	Foster loc. à vapeur type 1, SNCB, 1986.	50 F	Modifications pour la farde Wagons en usage à la SNCB, 1987.	100 F
	Poster type 12, NMBS, 1985.	50 F	La technologie de la locomotive à vapeur, J. Vandenberghen, 1987.	450 F
	3 Plans de la locomotive type 53, SNCB, 1987.	300 F	Période Stephenson 1835 - 1853, J. Vandenberghen, 1987.	300 F
	Set plannen stoomlocomotief type 53, NMBS, 1987.	300 F	Période expérimentale 1853 - 1863, J. Vandenberghen, 1987.	600 F
	Poster type 53, NMBS, 1987.	50 F	Het metalen reizigersmaterieel Deel I 1835-1950, J. Vandenberghen, 1987.	800 F
	Set plannen van de loc. type 15-16, NMBS, 1987.	300 F	Le matériel métallique à voyageurs Tome I 1835-1950, J. Vandenberghen, 1987.	800 F
	3 Plans de la locomotive type 15-16, SNCB, 1987.	300 F	Verzameling schema's van de gewezen Duitse rijtuigen van de NMBS, J. Vandenberghen, 1987.	500 F
	De Spoorstaven (volledige uitgave), J. Vandenberghen, 1979.	1 000 F	J. Oesinberg	
	Les Rails (édition complète), J. Vandenberghen, 1979.	1 000 F	Industriële vormgeving en stijl, J. Vandenberghen, 1987.	250 F
	Affiche : De Belgische Badplaatsen, NMBS, 1985. Brugge, NMBS, 1985. Lissewege, NMBS, 1985. Spa, NMBS, 1985. Doornik, NMBS, 1985.	225 F/stuk of 900 F/reeks	Esthétique industrielle et stylisme, J. Vandenberghen, 1987.	250 F
	Foto's naar keuze van de klant, NMBS.	50 F	Het goederenmaterieel. Effectieven - ophanging - trek- en stoot- inrichting - rem, J. Vandenberghen, 1987.	600 F
	Photos au choix du client, SNCB.	50 F	Le matériel à marchandises. Effectifs - suspension - choc et traction - frein, J. Vandenberghen, 1987.	600 F
	Herinneringsticket, NMBS, 1985.	5 F		
	Ticket souvenir, SNCB, 1985.	5 F		
	Kniptang, NMBS.	1 000 F	La Grande Compagnie du Luxembourg 1846 - 1873, J. Vandenberghen, 1987.	275 F
	Pojñconneuse, SNCB.	1 000 F		

ASVi FONDS de SOUTIEN

Adresse pour la correspondance :
Rue Belliard 187
B - 1040 Bruxelles (Belgique)

CATALOGUE DES PUBLICATIONS - DECEMBRE 1987

En guise d'introduction

Chose promise, chose due : nous revoici sur la voie tracée voici près de trois ans déjà, de compléter notre action -et nos finances...- Grâce à un service alliant le vœu de nombreux membres et amis de l'A.S.Vi. de disposer chez nous des publications qu'ils convoitent, et celui de nos animateurs de rencontrer certaines nécessités matérielles.

La remise en état de tramways anciens coûte des fortunes, en temps et en matériaux et pièces qu'il faut remplacer ; les résultats du "Fonds de Soutien" de l'A.S.Vi. resteront, exclusivement, affectés à la poursuite des travaux de réfection évoqués par ailleurs dans notre bulletin.

Les dispositifs mis en place à la lumière de l'expérience passée ont prouvé que nous pouvons faire face.

Nous espérons que nos Membres et nos Amis réserveront le meilleur accueil à une initiative sérieusement rajeunie et qu'ils nous réserveront leurs commandes de livres et de cartes postales.

Merci d'avance à toutes et à tous !

Pour vos commandes

Nous vous demandons d'utiliser le bulletin de commande joint à la présente édition du bulletin ; veuillez le compléter entièrement, en utilisant les numéros de référence indiqués pour chaque article.

En ce qui concerne les frais de port, veuillez vous référer au tarif repris en fin de catalogue.

Si vous désirez un envoi recommandé -ce qui n'est pas inutile pour les articles de prix-, veuillez l'indiquer et compléter le montant des frais de port de la somme de Fr 80,---

Pour le paiement : toutes les commandes doivent être accompagnées du règlement : celui-ci se fait par chèque bancaire barré à l'ordre de l'A.S.Vi. (uniquement "Eurochèques" !) ou par virement bancaire ou postal ; que nous vous demandons de joindre à la commande pour un traitement plus rapide ; ces formules seront ensuite transmises à l'organisme compétent.

Un formulaire vierge vous sera expédié avec votre commande.

Merci de vous conformer à ces quelques règles, simples ; vous nous faciliteriez le travail en accélérant votre livraison.

Commandes spéciales

Le responsable du service entretient de bonnes relations avec bon nombre d'éditeurs aux quatre coins du monde ; si vous cherchez un livre non repris au catalogue, ou un autre article, n'hésitez pas à nous le demander.

I. Série de cartes postales

Nous ne nous sommes pas écartés des principes en vigueur ; notre choix se fixe exclusivement sur des séries de cartes postales de la meilleure qualité, tant "technique" (couleurs, netteté), que pour l'intérêt du sujet évoqué ; certaines séries sont composées de cartes venues d'éditeurs fort divers pour composer un ensemble homogène et aussi complet que faire se peut.

Vous trouverez la première liste ci-après ; d'ores et déjà, nous sommes en mesure d'annoncer pour un avenir tout proche l'arrivée de séries nouvelles comportant des sujets belges et étrangers.

Petit commentaire à ce propos : il nous a été fait état de l'étonnement de trouver aussi peu de bonnes cartes postales relatives aux tramways belges, ce qui est sans doute vrai ; et c'est dommage ; nous sommes les premiers à le dire. D'où la proposition suivante : notre fichier "clientèle" comporte un peu plus de 1.000 adresses aux quatre coins du monde ; la publicité en cours dans des magazines étrangers va encore étendre cette liste, puisqu'il est bien connu que le tram vicinal belge est un thème très apprécié. Alors, si vous désirez "rentabiliser" votre collection tout en aidant l'A.S.Vi., faites-nous signe, et nous discuterons de la chose avec vous à votre meilleure convenance.

Thème et composition + prix

Série n°

- | | |
|--------|---|
| 32.051 | Série de cartes postales éditées en juin 1987 par l'ASVI et présentant notamment la rame vapeur avec la HL.979, l'ART300, et diverses "électriques" ; vu son succès, la série est en voie d'épuisement ! (8 cartes - Fr 100,--) |
| 32.052 | Une petite série en avant-goût de ce que nous espérons pouvoir vous présenter tout prochainement ; vues de très haute qualité de l'AR.168 et trois baladeuses des Grottes de Han, et de la 6017 à Wanduyne. (2 cartes - Fr 25,--) |
| 21251 | Cartes présentant le matériel "ancien" du réseau canadien de Toronto : motrices à deux essieux, chasse-neige type "Barnum", voitures Peter Witt typiquement nord-américaines. (8 cartes - Fr 105,--) |
| 21252 | Les très typiques FCC nord-américaines sont présentées ici sous leurs diverses variantes, ce réseau s'étant souvent porté acquéreur de matériel d'occasion. (8 cartes - Fr 105,--) |
| 21253 | Matériel moderne (années 1980) de Toronto : les LRV simples ou articulés, matériel de toute première qualité. (4 cartes - Fr 50,--) |
| 21254 | Evocation de réseaux disparus du Canada : Ottawa, Vancouver, Saskatoon, Montréal (2 clichés) (5 cartes - Fr 60,--) |
| 21255 | Trolleybus canadiens divers, typiques des années quarante et septante. (4 cartes - Fr 50,--) |
| 21256 | Le réseau d'Edmonton : récemment mis en service, ce réseau est doté de matériel d'origine allemande, représenté en site, avec le matériel d'origine (1920). (3 cartes - Fr 45,--) |
| 21257 | Vues de haute qualité et très typiques de réseaux canadiens électriques ("interurbains") : large évocation d'une technique d'exploitation unique. (7 cartes - Fr 95,--) |
| 21258 | Ambiance typiquement nord-américaine dans ces clichés de trains à vapeur du réseau canadien. (3 cartes - Fr 45,--) |

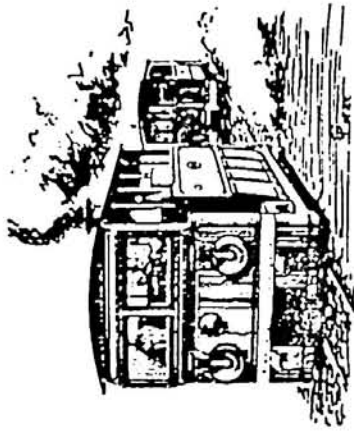

- 34201 Nuremberg (RFA) : 8 photos noir & blanc, papier glacé; présentant le réseau dans les années 30-40; bonnes vues d'ambiance. (8 photos - fr 135,--) STOCK TRES LIMITE !
- 34202 Nuremberg (RFA) : cartes postales en couleurs, et photos en noir & blanc de la période 1950-1970; matériel ancien. (11 cartes - fr 160,--)
- 34203 Nuremberg (RFA) : cartes postales de haute qualité montrant le matériel historique et moderne en ligne. (11 cartes - fr 160,--)
- 34204 Autorails anciens (années 1935) du réseau à voie étroite "Südwestdeutsche Eisenbahngesellschaft", thème méconnu et pourtant très large. (3 cartes - fr 40,--)
- 34205 Tramways historiques des réseaux de Stuttgart, Munich, Wuppertal et Solingen (RFA). (8 cartes - fr 110,--)
- 39001 Italie : Ferrovia del Renon : superbe ligne de tramway de montagne, avec matériel "d'époque". (3 cartes - fr 40,--)
- 41201 Suisse, C. P. Electriques Veveysans : matériel ancien et moderne (4 cartes - fr 55,--).
- 41202 Suisse, réseaux du Jura : matériels anciens et modernes, en écartements métrique et normal (5 cartes - fr 70,--).
- 41203 Suisse, ligne Aigle-Champéry (AOMC) : matériel ancien sur les sections de plaine ou de montagne (3 cartes - fr 40,--).
- 41204 Suisse, ligne à crémaillère et voie de 80 cm reliant Montreux et le Rocher de Maye; matériel ancien et moderne (tract. électrique) (4 cartes - fr 55,--)
- 41205 Suisse, tramways de Genève : très belle série présentant le matériel ancien, les rames "normalisées" et les motrices articulées ex.-Aachen et "type Vevey" (11 cartes - fr 160,--).
- 41206 Suisse, trams de Zürich : large évocation du parc ancien et moderne de ce réseau exemplaire (9 cartes - fr 130,--).
- 41207 Suisse, région d'Appenzell : présentation avec vues en ligne du matériel ancien et moderne des différentes entreprises de ce coin d'Helvétie (9 cartes - fr 130,--).
- 41208 Suisse, Neuchâtel : matériel articulé ex.-Gènes et matériel moderne (2 cartes - fr 30,--).
- 41231 Suisse, CFF : trains à vapeur en ligne, tractionnés par locomotives classiques ou autorails (!) à vapeur. (5 cartes - fr 70,--)
- 41232 Suisse, CFF : excellents clichés des locomotives à vapeur préservées par les CFF ou vues en dépôt (8 cartes - fr 110,--).
- 41233 Suisse, ligne - musée à voie normale Uerikon - Bauma DVZO : trains vapeur classiques et autorail à vapeur présentent cette réalisation peu connue (7 cartes - fr 100,--)
- 41301 Suisse : vues de bonne qualité des tramways (disparus) de Lucerne, Lausanne et Schaffhouse. - Article en liquidation ! (3 cartes - fr 40,--)
- 41302 Suisse : matériel ancien en livrées variées de la ligne à voie métrique Aigle - Les Diablerêts, en modernisation. (4 cartes - fr 55,--)
- 41303 Suisse : présentation de la ligne Nyon - St.-Cergue - Morez avec matériel ancien dont des voitures belges, et moderne récemment mis en service. (8 cartes - fr 115,--)
- 41304 Suisse : première série consacrée à la célèbre "Rhätische Bahn" ; matériel électrique ancien : locos électriques et automotrices, voitures-salon vues en gares et dans des sites grandioses. (10 cartes - fr 145,--)
- 41305 Suisse : réseau électrique des CFF : présentation d'un type de matériel peu courant sur un "grand" réseau : les fourgons automoteurs, et leur évolution. (4 cartes - fr 50,--)
- 41306 Suisse : présentation par cette série de quelques types d'automotrices électriques anciennes. (5 cartes - fr 65,--)
- 41307 Suisse : ligne de montagne "Furka - Oberalp" : locos à vapeur et électriques, rames automotrices anciennes et modernes, vues notamment sur la partie disparue de la ligne. (11 cartes - fr 160,--)
- 41308 Suisse : Rhätische Bahn : un aspect peu connu de ce beau réseau : la traction vapeur ; très bonnes vues de rames en double traction notamment, avec voitures anciennes. (5 cartes - fr 75,--)
- 41309 Suisse : traction électrique ancienne sur les CFF : locomotives de ligne ou pour services secondaires, en livrées anciennes ou "modernes". (11 cartes - fr 160,--)
- 41310 Suisse : Rhätische Bahnen : matériel électrique récent ; locos modernes et rames automotrices dans des sites très typiques à ce réseau. (10 cartes - fr 150,--)
- Articles en liquidation
- Il s'agit principalement de séries de cartes postales dont le réapprovisionnement n'est plus possible ; stock assez limité :
- 34971 Allemagne (RFA) : trains à vapeur de la ligne bavaroise "Teufelsbahn" (4 cartes - fr 45,--)
- 34972 Allemagne (RFA) : cartes postales officielles des trams d'Augsburg (7 cartes - fr 75,--)
- Le Fonds de Soutien vous permet de soutenir efficacement le travail de votre Association ; réservez donc vos commandes à ce service !

Frais de port

au montant des cartes postales ou livres, veuillez ajouter les frais de port comme suit.

A. Cartes Postales		B. Livres & brochures	
Nombre	Belgique	Code "Port"	Belgique
1 à 10	Fr 15,--	A	Fr 23,--
11 à 18	Fr 17,--	B	Fr 35,--
19 à 45	Fr 23,--	C	Fr 45,--
46 à 90	Fr 35,--		
91 à 190	Fr 45,--		

Tous les prix sont libellés en francs belges.
 La remise spéciale de 10% ne s'applique pas aux frais de port et d'emballage indiqués ci-dessus !
 Délais de livraison : de stock, sauf vents ; en principe, le stock disponible est largement suffisant pour faire face à la demande ; si cependant un article venait à manquer, vous en serez avisé sans retard, et la livraison aura lieu dès réapprovisionnement, sans autre frais en cas de livraison scindée.

Commandes venant de l'étranger

Pour nos amis étrangers : veuillez joindre un "Eurochèque" barré à l'ordre de l'A.S.Vi. - 1040 Bruxelles ; les autres chèques ne peuvent être encaissés en Belgique ! En cas d'impossibilité d'utiliser un "Eurochèque", il y a lieu d'envoyer, en recommandé, votre bon de commande et le paiement en billets de banque, à l'adresse suivante :
 Michel-G. SMET
 B.P. 1550 - Centre Monnaie
 1000 Bruxelles (Belgique),
 sans autre indication dans l'adresse.

Michel Smet,
 animateur du Fonds
 A bientôt.

AVIS AUX COLLECTEURS

Qui n'a rêvé de pouvoir un jour décorer son salon ou son bureau d'une superbe lanterne vicinale ?

Cette possibilité vous sera peut-être offerte bientôt grâce à l'A.S.Vi. ! En effet, pour répondre aux vœux de nombreux amateurs, l'association évisage de reproduire en série la lanterne de petit format jadis utilisée sur les lignes du Hainaut, et même sur les PCC !

La reproduction sera évidemment conforme et fonctionnelle, un brûleur à pétrole étant prévu.

Le prix de cette pièce de choix est estimé à Fr 3.250,-- + port.

L'investissement de base pour le lancement de la chaîne de fabrication étant élevé, l'opération ne pourra pas se faire sans un nombre minimum de commandes ! Faites nous savoir si vous êtes intéressés par cette pièce de collection, en nous renvoyant le bulletin de réservation ci-joint pour le 31 mars 1988 au plus tard.

Quelques données techniques : hauteur totale 27 cms - diamètre du verre (rouge) 11 cms - "chapeau" en cuivre rouge - cerclage en laiton poli - construction en tôle d'acier peinte en noir.

A découper et à renvoyer à l'A.S.Vi.

Bulletin de réservation pour lanterne à pétrole "SNCV-Hainaut"

Nom et Prénom :

Adresse :

à

Date : .../.../.... Signature :

Remarque : ce bulletin servira exclusivement à déterminer le nombre de personnes intéressées dans l'opération.

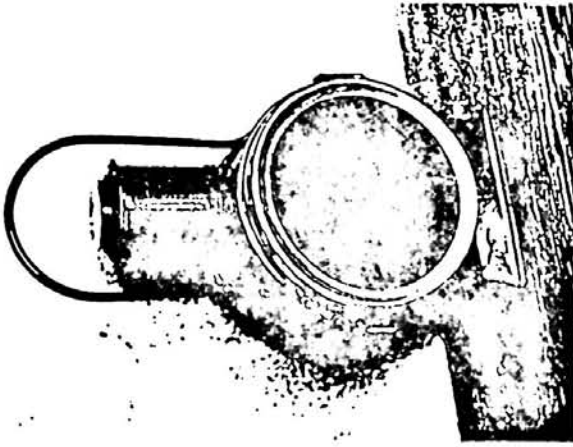



RAIL- REVUE

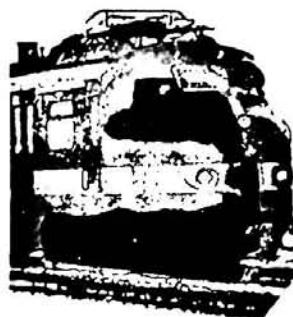

Onlangs verscheen het nummer 11 (januari 1988) van het Nederlandstalig tijdschrift RAIL REVUE.

Dit kwartaaltijdschrift voor de trein- en tramliedhebber besteedt zowel aandacht aan het grootbedrijf als aan de modelbouw en is praktisch volledig gewijd aan het Belgisch trein- en tramgebeuren.

Zo omvat het nummer 11 bijdragen over:

- de geschiedenis van het streek- en stadsvervoer te Antwerpen;
- de historische ontwikkeling van het openbaar vervoer in de streek van Gent;
- de technische bijzonderheden en de inzet van het vroegere Benelux-materieel op de verbinding Amsterdam-Antwerpen-Brussel;
- de buiten dienst gestelde spoorlijn 150 Tamines-Jemelle;
- de modulebaan: een pleidooi voor een omwenteling in de modelspoorbouw;
- een prachtige Belgische miniatuurtrambaan op schaal 1/100;
- diversen: boekbesprekingen, actuele berichten uit de Belgische spoor- en tramwereld, aankondigingen, lezersbrieven, enz.

Foto's en illustraties in het nummer 11:

- 1 losse kleurenposter formaat DIN A4 (dieselmotorwagen NMBS);
- 1 kleurenfoto op de omslag (Belgische modeltram);
- 42 zwart-wit foto's;
- 9 tekeningen en plans.

Bent u geïnteresseerd in dit nummer van RAIL REVUE, of wenst u een abonnement voor 1988 (vier nummers) ?

...Schrijf dan een van de volgende bedragen over op onze bank- of postrekening:

los nummer: 150,- Bfr. (vermelding: nummer 11)

(Nederland: 8,5 Hfl / Luxemburg: 180,- Bfr. /
andere landen: 190,- Bfr.)

abonnement: 550,- Bfr. (vermelding: abonnement 1988)

(Nederland: 32,- Hfl / Luxemburg: 670,- Bfr. /
andere landen: 700,- Bfr.)

rekeningen: België: bankrekening 402-6008751-83 t.n.v. Monopress te
2200 Antwerpen / Borgerhout;

Nederland: bankrekening 51.89.84.524 (voor postrekeninghouders:
giro 7112 ten gunste van genoemde bank) t.n.v. J. Oskam,
Postbus 91604 te 2509 EE 's Gravenhage (betaling uitsluitend
per toe te zenden acceptgiro);

andere landen: postchequerekening 000-0124811-69 t.n.v.
Monopress te 2200 Antwerpen / Borgerhout.

NB: De portkosten zijn in alle bovenvermelde prijzen inbegrepen !

RAIL REVUE lezen is een must voor elke ernstige spoor- en tramliedhebber !

Verantwoordelijke uitgever Rail-Revue: G. Cuyt, Meidoorn 2, 2510 Mortsel.

ADMINISTRATIE



PERSBERICHT 9/1987

34e MOROP-Congrès te Erfurt

Van 5 tot 12 september 1987 werd in Erfurt (DDR) het 34e jaarlijkse Congres gehouden van de MOROP (Europese Unie van Spoorwegmodelbouwers en Spoorwegbelangstellenden). Er werd aan deelgenomen door ruim 300 personen uit de landen die in de MOROP zijn vertegenwoordigd, en bovendien uit Bulgarije, Polen, de Sovjet-Unie en Australië.

Als nieuw lid werd, als vertegenwoordiger van de Poolse modelbouverenigingen, toegelaten de Club van Spoorwegmodelbouwers uit Krakau. De MOROP telt nu 21 aangesloten nationale verenigingen, met ongeveer 50 000 individuele leden.

Tot opvolger van de huidige president van de MOROP, de heer Pierre Schrade (Zwitserland), wiens ambtstermijn van vier jaar aan het eind van 1987 afloopt, werd gekozen Dr. Ehrhard Thiele, voorzitter van het "Deutscher Modellbahn-Verband in der DDR". Nieuwe vice-president van de MOROP werd de heer Hans Feldmeier, voorzitter van het "Bundesverband Deutscher Eisenbahnfreunde". Beide heren zullen per 1 januari 1988 hun taken in het bestuur van de MOROP opnemen.

Nieuwe ereleden van de MOROP werden de heren Pierre Schrade (CH), Helmut Reinert (DDR) en Günter Albrecht (BRD), op grond van hun verdiensten tijdens een werkzaamheid van vele jaren in de Technische Commissie van de MOROP.

In de verzameling van spoorwegmodelbouwnormen van de MOROP werden opgenomen de volgende nieuwe, dan wel vernieuwde normen:

NEM 010 Schalen, grootten en spoorwijdten
NEM 105 Tunnelprofielen
NEM 303 Buffers
NEM 340 Wielstellen en spoor voor gebruik van middenrail (Märklin)
NEM 661 Maximumnelheid van modelbouw-tractie-voertuigen
NEM 800 Spoorwegtijdperken.

Het volgende MOROP-Congres vindt plaats van 28 augustus tot 3 september 1988 in Stockholm. De eerstvolgende tussenzitting van de Technische Commissie wordt van 28 tot 30 april 1988 in Tours (Frankrijk) gehouden, terwijl de Commissie Spoorwegbelangstellenden van de MOROP van 23 tot 24 april 1988 in Den Haag (NL) bijeenkomt.

COMMUNIQUE DE PRESSE

34ème Congrès du MOROP à Erfurt

Le 34ème Congrès du MOROP (Union Européenne des Modélistes Ferroviaires et des Amis des Chemins de fer) s'est déroulé du 5 au 12 septembre 1987 à Erfurt (DDR). 300 Participants des divers pays où le MOROP est représenté y prirent part; on nota également la présence de participants Bulgares, Polonais, d'Union Soviétique et Australiens.

Un nouveau membre: le Club des Modélistes Ferroviaires de Cracovie a été admis comme représentant des associations de modélistes Polonais. Le MOROP compte actuellement 21 associations nationales, groupant environ 50.000 membres individuels et représentant 16 pays européens.

Le mandat du Président actuel, Monsieur Pierre Schrade (Suisse), se terminant fin 1987, le Dr. Ehrhard Thiele, président du "Deutscher Modellbahn-Verband in der DDR" a été élu comme nouveau Président et un nouveau Vice-Président, Monsieur Hans Feldmeier de la RFA a été nommé (il est président du "Bundesverband Deutscher Eisenbahnfreunde" de la RFA). Ces Messieurs assumeront leur tâche dès le 1er janvier de 1988 à la direction du MOROP.

Ont été promu Membres d'Honneur du MOROP: Messieurs Pierre Schrade (CH), Helmut Reinert (DDR) et Günter Albrecht (BRD) en raison de leurs mérites durant les nombreuses années de collaboration au sein du Comité Technique du MOROP.

La collection des Normes Européennes du modélisme ferroviaire s'est enrichie des nouvelles normes (ou nouvelles versions) suivantes:

NEM 010 Echelles, Rapports de Réduction, Ecartements
NEM 105 Entrées de tunnels en Voie Normale
NEM 303 Entraxe des Tampons
NEM 340 Essieux et Voie, système à conducteur central (Märklin)
NEM 661 Vitesse maximum pour engins de traction en modélisme
NEM 800 époques ferroviaires

Le prochain Congrès MOROP aura lieu du 28 août au 3 septembre 1988 à Stockholm. Les prochaines sessions intermédiaires se tiendront: pour le Comité Technique, du 28 au 30 avril à Tours (F), et pour le Comité des Amis des Chemins de Fer, du 23 au 24 avril à La Haye (NL).



EDIBLANCHART

P.V.B.A.

ERNEST MASOINLAAN 15 - 1090 BRUSSEL

TELEFONEN (02) 478.37.06
478.37.06
POSTCHECKREKENING 000-0007215-27
HANDELSREGISTERS BRUSSEL 324 808

december 1987.

Beste Spoorvegvriend,

In 1987 zal er niets meer uitgegeven worden, te meer dat wij mooi zullen beïndigd hebben met het tweede fotoboek toegevoegd aan de stoomlokomotief in België: niet minder dan 210 zwart-wit foto's van lokomotieven, welke onze kennissen nog heeft verrijkt in dit domein. Wij zijn hierover tenzeerste verheugd tegelijk voor Max Delie, die zich ongetreurd heeft ingespannen, voor de discrete medewerkers wat betreft de legenden (wij denken geen fouten meer te hebben gemaakt) en voor alle amateurs die voldaan zullen zijn.

In 1988 hopen wij U hetvolgende te presenteren :

- 1° Kalender LOCO 89 : In hetzelfde formaat en presentatie maar dan met nieuwe foto's. U was talrijk om ons uw opmerkingen mede te delen en wij beloven U een verbeterde kalender.
- 2° Stoom in België van Phil Dambly : Wij hopen dit jaar klaar te komen met de teksten van dit zo lang verwacht boek. Daarna moeten de cliché's gemaakt worden en teneinde het drukken. Dus waarschijnlijk einde 1988 zullen wij dit boek kunnen uitgeven, maar dit zal nog bevestigd worden.
- 3° Le Nord-Belge van Dagant : Een volledig werk over dit Belgisch net en waarvan de uitgave is voorzien voor de 4° trimester 1988.
- 4° De elektrische tractie in België : Max Delie, ééemaal op de goede weg, is niet van plan ermee op te houden en denkt, in samenwerking met een andere eminente specialist, een boek te lanceren over de Belgische elektrische lokomotieven, zoals hij heeft gedaan voor het boek "Diesel B".
- 5° Spoorweg in Congo : Ons project vordert maar wij doen een oproep aan iedere medewerker voor de tekst en verzamelaar voor de foto's, ten einde een boek van kwaliteit te realiseren over de geschiedenis van de spoorweg in Belgisch Congo

Wij verkiezen dat onze klanten zich richten tot hun gespecialiseerde modelreïnwinkel of tot de verantwoordelijken van hun club voor wat betreft de aankoop van onze publicaties : Met dank.

EDIBLANCHART PVBA
Charles Blanchart

Advertisement



EDIBLANCHART

S. P. R. L.

AVENUE ERNEST MASOIN 15 - 1090 BRUXELLES

(02) 478 37 06 - 478 37 06
COMPTES CH. POSTAUX 000-0007215-27
REG. COMMERCE BRUXELLES 29188
T.V.A. 401/401/202

décembre 1987

Cher Ami des chemins de fer,

Plus rien ne sera édité en 1987, d'autant plus que nous aurons terminé en beauté avec le deuxième livre de photos consacré à la locomotive à vapeur en Belgique : pas moins de 210 photos noir et blanc de locomotives, élargissant encore nos connaissances en ce domaine. Nous en sommes très heureux à la fois pour Max Delie, qui s'est dévoué sans compter, pour les collaborateurs discrets des légendes (nous ne pensons plus y avoir laissé des erreurs) et pour tous les amateurs qui seront comblés.

En 1988, nous espérons vous présenter :

- 1° Kalendrier LOCO 89 : Dans un même format et présentation mais avec de nouvelles photos. Vous avez été nombreux à nous faire part de vos remarques et nous vous promettons un calendrier revu.
- 2° Vapeur en Belgique de Phil Dambly : Nous espérons terminer cette année les textes de ce livre tant attendu. Puis il faudra faire les clichés et enfin l'impression. Nous espérons être prêt pour fin 1988, mais cela reste à confirmer.
- 3° Le Nord-Belge de Dagant : Un ouvrage complet sur ce réseau belge et dont la sortie est prévue pour le 4° trimestre 1988.
- 4° La traction électrique en Belgique : Max Delie ne tient pas à s'arrêter en si bon chemin et pense lancer, avec la collaboration d'un autre éminent spécialiste, comme il a fait pour le Diesel B, un livre sur les locomotives électriques belges.
- 5° Le rail au Congo : Notre projet avance mais nous faisons appel à tout collaborateur pour le texte et collectionneur pour les photos, afin de réaliser un livre de qualité sur l'histoire du rail au Congo belge.

EDIBLANCHART SPRL
Charles Blanchart

En ce qui concerne l'achat de nos publications, nous préférons que nos clients s'adressent avant tout à leur club ou à leur magasin spécialisé : Merci.

Annonce

OOK VOOR U ! ! !

De tenders in de miniatuurtreinwereld naar meer natuurgetrouwheid uit zich voor de meeste liefhebbers in een betere detaillering van de modellen, het concreter aanhouden van de schaal, slanke wijsels enz. In België komt daar nog een aspect bij nl. het meer en meer verspreid geraken van onze nationale treinen in model op schaal HO (1/87).

Een logisch gevolg van dit alles is dat we ook het milieu waarin onze treinen gaan rijden natuurgetrouw willen weergeven. Het probleem voor de meesten is echter dat ze niet de plaats hebben om de lange en vlakke trajecten van een Belgische baan na te bouwen. Velen hebben ook niet de tijd of de middelen om een volledige en exploitatie-waardige modelbaan te realiseren. Daarom hebben we daar een oplossing willen aan geven: de modulaire baan.

De modulaire baan is niets nieuws: in Nederland en Frankrijk maar ook in Groot-Brittannië is er op elke tentoonstelling wel minstens één te zien. De bakermat ligt echter, hoe kon het ook anders, in de Verenigde Staten. Ieder land heeft zo wel een beetje zijn normen qua hoogte van het spoor t.o.v. de vloer, ligging van de sporen, bedrading enz. Nu is België ook aan een genormeerd systeem begonnen en het is binnen de federatie der spoorwegaanleggers (FEBELRAIL) dat de MSCH DE PIJL daadwerkelijk heeft meegewerkt aan het tot stand komen van de normen. We gaan hier niet uitweiden over de getallen die daarbij horen, een exemplaar van de normen kan u immers bekomen op het FEBELRAIL-secretariaat of bij onze club.

Een zaak punt bij modulairebanen is echter de elektrische voeding en beveiliging van de treinen. Juist hier hebben we een grote inspanning gedaan om tot een betaalbare en tegelijk betrouwbare oplossing te komen. De elektronika gaat ons daarbij een handje helpen. Wie van het "magische" woord schrik kan nemen we echter onmiddellijk gerust stellen: ook voor de volslagen leek op dit gebied kunnen er geen onoverkomelijke moeilijkheden ontstaan bij de bouw van een module: met een minimum aan eenvoudige bedrading kan een baanstuk ook zonder eigen elektronika volwaardig in het systeem ingepast worden. Dit stuk kan u verder ook gebruiken in een baan thuis.

Hopelijk zijn we erin geslaagd u een beetje nieuwsgierig te maken naar het hoe en het waarom van een modulebaan naar Belgische norm. We gaan dan ook een stapje verder en proberen u dit in 't kort uit te leggen.

U zal het allicht wel met ons eens zijn dat een modulebaan gebouwd moet worden met inachtneming van een minimum aan afspraken, normen genoemd. Die normen moeten gerespecteerd worden om de stukken van de verschillende bouwers aan elkaar te doen passen. Dit geldt echter enkel aan de uiteinden van iedere "inbreng". Een inbreng kan bestaan uit 1 of meerdere modules van dezelfde bouwer(s).

Om u een voorbeeld te geven: een standaard module is 0,60 x 1,20 meter groot. De sporen liggen aan de uiteinden op 10 en 15 cm van de rand. Niets belet u echter om tussen de eindpunten de sporen in een bocht te leggen volgens eender welk patroon. De vrijheid van bouw blijft dus wel degelijk gewaarborgd.

Wat is nu echter zo speciaal aan de Belgische norm?

De nieuwsgierigheid bij de Belgische norm ligt in de elektrische voeding van de treinen. Het is de bedoeling om zoveel mogelijk modules uit te rusten met een eigen stroomvoorzorging. WAAROM? Wel, omdat op die manier de laagspanning (max. 12V) niet over een lange afstand moet vervoerd worden. Met als voordeel dat de spanningssverliezen verwaarloosbaar zijn. Deze verliezen betekenen heel dikwijls een nachtmerrrie bij lange banen.

Belangrijker nog is dat de stroomsterkte beperkt kan blijven wat bij een eventuele kortsluiting (bij een ontsporing bv.) de veiligheid ten goede komt.

Een bijkomend voordeel is dat we met de invoering van dit systeem automatisch een bloksysteem bezitten en dit onafgezien van de lengte van de baan. Natuurlijk moeten er een minimum aantal gevoede modules aanwezig zijn bij iedere modulebaan-bijeenkomst.

De modulebaan laat ons eveneens toe om op een zeer eenvoudige manier over te gaan naar digitale treininsturing, waarbij ieder zijn lokomotief bestuurt en volgt langs de baan. En dat is pas echte exploitatie!

Na het doorlopen van de eerste testfase zijn we vanaf 15 januari begonnen met het ontwerpen van concrete plannen voor de verdere uitbouw. We willen dus tergelegener tijd uitpakken met een complete en homogene modulaire clubbaan, volgens norm gebouwd.

Wilt u onze vooruitgang blijven volgen of beter nog, wilt u zelf ook meewerken door te komen helpen, of door zelf een module te maken, aarzel dan niet om contact met ons op te nemen.

LET WEL: Dit schrijven is geen verdedkte vorm van ledenverving door de MSCH DE PIJL. U hoeft dus geen lid te zijn van onze vereniging om hieraan deel te nemen. De modulebaan overstijgt immers de grenzen van alle clubs en wordt een nationale aangelegenheid! De rol van DE PIJL beperkt zich tot het vooruitsturen van de idee in naam van de federatie.

NOG NIET OVERTUIGD?

Indien u dit wenst kom dan gerust eens op een avondje met ons praten tijdens onze wekelijkse clubavonden op vrijdag vanaf 20.30 uur. We weten zeker dat een treinliefhebber niet onverschillig kan blijven bij de idee van zijn treintjes over een reuzegrote baan te laten rijden, met een dienstregeling en ... net als in het echt!!! DOEN!

MSCH DE PIJL
Vert. Wilfried BUYLE
Wandelingsstraat 51
2570 DUFFEL

CLUBLOKAAL: VORHINGSSTATION HUIZEN
Leuvensesteenweg 443
2960 HUIZEN





Tijdens een van de voorgaande algemene vergaderingen van Feberail werd beslist, in de Agenda enige ruimte te reserveren voor de opname van aankondigingen, vragen om inlichtingen, aanbiedingen e.d.m. van de bij de federatie aangesloten verenigingen of van privé-persoon, via de bij Feberail aangesloten verenigingen. De opname van berichten is gratis.

Geïnteresseerd ? Zendt uw bericht via uw club, of rechtstreeks (met opgave van naam van de vereniging + lidmaatschapsnummer) naar Feberail, Postbus 44, 1040 Brussel-42 (tekst liefst gedactylografieerd, of in duidelijk handschrift; maximale grootte kader: 18 x 3 cm !).

Pendant la dernière assemblée générale de Feberail, la décision a été prise de réserver une espace dans l'Agenda, pour reprendre des annonces, des demandes d'information, des offres, etc. de la part des associations membres de la fédération ou de la part de personnes privées, par l'intermédiaire des associations. Les annonces sont reprises gratuitement.

Vous êtes intéressés ? Envoyez votre message à Feberail, B.P. 44, 1040 Bruxelles-42, via votre association, ou directement (en mentionnant le nom de votre club + votre n° de membre). Veuillez dactylographier votre texte, ou écrivez-le en caractères lisibles (grandeur max. du cadre: 18 x 3 cm !)

Gezocht: gebruikte Belgische Edmondson- en Prodata-treinkaartjes, buiten-Europese treingidsen en treinkaartjes, Belgische treingidsen van voor 1955

Recherché: tickets de trains belges type Edmondson et Prodata, indicateurs et tickets de train (hors de l'Europe), indicateurs belges datant d'avant 1955

B. VAN TRICHT, Langdorpsesteenweg 269, 3240 Langdorp-Aarschot

En vue de la réalisation d'un travail historique, je recherche tout document (texte, photo, carte postale, ticket de train, extrait d'indicateur...) concernant la ligne 128 Cincy-Yvoir. Retour assuré des documents après utilisation. Ecrire Harblenne J.P. BP 1446 1420 Braine l'Alleud.



EVENTUELE NAGEKOMEN BERICHTEN:

COMMUNICATIONS EVENTUELLES DE DERNIERE MINUTE:

- FEBELRAIL - Algemene ledenvergadering : 12 maart/mars 1988
Assemblée générale
Info: 010/65.87.48

- N.TUB / MSVB (Musée/museum Woluwe):

23/4/1988: ouverture de la saison (sans manifestation spéciale)
23/4/1988: voyages spéciaux avec du matériel de l'Expo 1958
24/4/1988: fête de lancement de la saison avec circulations

spéciales sur Tervuren, inauguration de l'exposition commémorant les trente ans de l'Exposition Universelle de 1958 et invitation des associations membres de Feberail

23/5/1988: journée "trucks de service" avec circulations intensives d'un maximum de véhicules de ce type entre la Place Bara et Jef Mennekens

21/7/1988: renouvellement de l'épopée de l'année dernière avec la mise en circulation de toutes nos motrices bidirectionnelles entre l'église Sainte-Marie et la rue Quatre-Bras

17/9/1988: voyage spécial avec l'autobus 8303 à travers l'agglomération bruxelloise

note: aucune fête de clôture de saison n' a été prévue pour 1988, compte tenu du calendrier d'activités d'automne habituellement fortement chargé

Info: MTUB/MSVB, c/o M. Grieten, Av. des Meuniers 64, 1160 Bruxelles

- Internationale veilingen van oude speelgoedtreinen -

Hotel Serwir te Sint-Niklaas:

2 april 1988 (spoor O-I-II) info: A. Vercauteren

3 april (spoor OO-HO) Kan. Dr Meyerlaan 8

18 juni (spoor HO) 9160 Hamme

3/4 sept. (O-I-II-HO) tel. 052/47.84.02

(HO)

- Reis naar York (GB), met bezoek aan het beroemde spoorwegmuseum aldaar; data: 18/19/20 maart 1988; organisatie: B.V.S.; info: L. Blommaerts, Ten Berg 101, 9300 Aalst - tel. 053/703837

vzw Locomotion

De vzw Locomotion zal binnenkort een aantal exemplaren bestellen van een voor grinteresseerden in de (smalspoorweggeschiedenis en de militaire geschiedenis zeer interessant boekje "Narrow Gauge at War", uitgegeven door de kleine Engelse uitgeverij "Flateway Press". De publicatie handelt over de troepen van de Light Railway Operating Companies en het smalspoormaterieel dat gebruikt werd achter het Brits, Canadees, Australisch en Amerikaans front tijdens W.O.I. (56 blz.; 45 indrukwekkende foto's, vnl. genomen in Frankrijk en in België). Prijs: slechts 375,- Bfl., verzendingskosten inbegrepen; te storten op bankrekening 405-6038251-32 van de vzw Locomotion te 2540 Hove, vóór 6 maart 1988. De toezending gebeurt tijdens de maand april.

FEBELRAIL

AGENDA

Nr.
N° 32

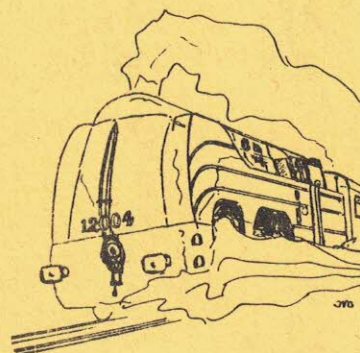
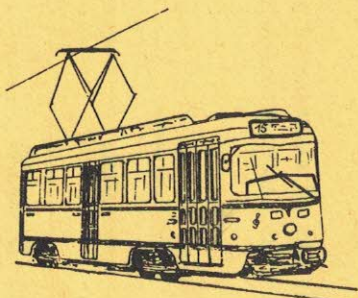

FEBELRAIL AGENDA
Driemaandelijks tijdschrift
Nr. 32 - 2de trimester 1988

AGENDA FEBELRAIL
Périodique trimestriel
N° 32 - 2ème trimestre 1988

● **Verantwoordelijke uitgever:**

J. Van Olmen
Holle Eikaard 45, 2550 Kontich

● **Inhoud:**

Kalender der activiteiten van de verenigingen
aangesloten bij FEBELRAIL

Nieuws omtrent publicaties

Diverse mededelingen van allerlei clubs en
organisaties van spoorwegbelangstellenden

- FEBELRAIL *is niet verantwoordelijk* voor vergissingen die eventueel in de inhoud van deze agenda zouden geslopen zijn. Voor alle inlichtingen omtrent de vermelde activiteiten wordt verwezen naar de betrokken clubs en organisaties !

● **Abonnement:**

180,- BF per jaar
(buitenland : 280,- BF)
Bankrek: 068-0918460-91
Postrek: 000-1482295-38

● **Editeur responsable:**

J. Van Olmen
Holle Eikaard 45, 2550 Kontich

● **Contenu:**

Calendrier des activités des associations
membres de FEBELRAIL

Informations concernant de nouvelles publications

Communications diverses de plusieurs clubs
et organisations d'amis du rail

- FEBELRAIL *ne peut pas être tenu responsable* des erreurs qui se seraient éventuellement glissées dans cet agenda. Pour tous renseignements concernant les activités mentionnées, nous renvoyons aux différentes associations et organisations concernées !

● **Abonnement:**

180,- FB par an
(étranger: 280,- FB)
Compte bancaire: 068-0918460-91
C.C.P.: 000-1482295-38

FEBELRAIL v.z.w.
Federatie van Belgische Verenigingen van
Spoorwegbelangstellenden
Postbus 44, 1040 Brussel-42

FEBELRAIL A.S.B.L.
Fédération des Associations belges
d'Amis du Rail
Boîte Postale 44, 1040 Bruxelles-42

ALAF (Association Liégeoise des Amateurs de Chemins de Fer)
R. Orban, Rue Dommier 49, 4300 Ans
041/63.33.26

ARBAC/KBVVS (Association Royale belge des Amis des Chemins de Fer - Koninklijke Belgische Vereniging der Vrienden van het Spoor)
Gare Centrale, 1000 Bruxelles
Centraal Station, 1000 Brussel
015/41.90.19

ASVI (Association pour la Sauvegarde du Vicinal)
Rue Belliard 187, 1040 Bruxelles
02/673.48.63 - 02/770.96.25

CFC (Club Ferroviaire du Centre)
Sect. Centre: P. Hautefin, Chaussée de Mons 125, 7160 Haine St.-Pierre
Sect. Bruxelles: M. Broigniez, Allée des Jonquilles 18, 5865 Walhain Ferbais
064/22.39.43 - 010/65.87.48

CFV3V (Chemin de Fer à Vapeur des Trois Vallées)
L. Parant, Les Vieux 11, 5140 Naninne
060/31.24.40 (depot) - 081/71.11.22 (F) - 012/74.19.07 (N)

DE PIJL (Miniatuurspoorwegclub Mechelen "De Pijl")
W. Buyle, Wandelingstraat 51, 2570 Duffel
015/31.09.46

LOCOMOTION
J. Caebérgs, Berkenlaan 23, 2540 Hove
03/457.53.71 - 03/455.08.75

MSTB (Museumstoomtrein der Twee Bruggen)
J. Duvier, Harenssteenweg 494,
1800 Vilvoorde
02/252.03.19

AMUTRA (Association pour le Musée du Tramway - Vereniging voor het Trammuseum)
R. Dieudonné, Av. des Buissonnets 42,
1020 Bruxelles
02/268.05.40 - 03/239.07.78

ASMOCO (Association de Modélistes et Collectionneurs Ourthe-Ambliève)
A. Mouvet, Rue Vieille Voie de Liège 6, 4060 Sprimont
086/38.91.14 - 041/82.14.98

BVS (Belgische Vrienden van de Stoomlocomotief)
L. Blommaerts, Ten Berg 101, 9300 Aalst
053/70.38.37

CFS (Chemin de Fer de Sprimont)
P. Dykmans, Rue Bawepuce 7,
4060 Sprimont
041/82.22.27

SCM (Stoomcentrum Maldegem - vroeger "De Blaauwe Wimpel")
Postbus 29, 9990 Maldegem
050/36.11.52 - 059/80.14.43

GTF (Groupement belge pour la promotion et l'exploitation Touristique du Transport Ferroviaire)
Boite Postale 191, 4000 Liège-1

MTUB/MSVB (Musée du Transport Urbain Bruxellois - Museum voor het Stedelijk Vervoer te Brussel)
M. Grieten, Av. des Meuniers 64,
1160 Bruxelles
02/660.65.32

BMSC (Brussels Model Steam Club)
c/o DMP Vacances, Bd. A. Max 126,
1000 Bruxelles
02/219.55.50

MVB (Modelspoorvrienden Brugge)
F. Maeyert, Jasmijnstraat 32, 8020 Oostkamp
050/82.42.54 - 050/35.65.30

RMM (Rail Miniature Mosan)
P. Segers, Rue des Champs 22,
5800 Gembloux
081/61.39.42 - 081/46.07.92

TTA (Tramway Touristique de l'Aisne)
L. Opdebeeck, Nerviersstraat 21,
2018 Antwerpen
03/239.67.10

VEBOV (Vereniging voor Belangstellenden in het Openbaar Vervoer)
B. Boogaerts, Joos Robijnslei 24,
2200 Borgerhout
02/735.12.99 - 02/269.84.51 - 03/321.41.95

VMV (Vilvoordse Modelspoorvrienden en Verzamelaars)
C. Happaers, Leuvensestraat 129,
1800 Vilvoorde
02/251.42.08

AFCC (Association Ferroviaire des Cheminots de Charleroi)
Y. Schoevaerts, Rue de la Source 32,
6280 Loverval

Adressen waar inlichtingen kunnen bekomen worden over de initiatieven van de betrokken clubs.

Telefoonnummers: in principe enkel geldig 's avonds.

RCSATIB/KKSIVB (Royal Cercle Sportif et d'Agrément de la S.T.I.B. - Koninklijke Kring voor Sport en Vermaak van de M.I.V.B.)
M. Vincent, Av. Ed. Candries, 7 bofte 1,
1080 Bruxelles

RRR (Rail Rebecq Rognon)
G. Tyteca, Rue des Prés 6, 7491 Steenkerque
02/268.49.12 - 067/63.69.95

TTZ (Toeristische Trein Zolder)
J. Casier, Radiostraat 19, 3700 Tongeren
012/23.76.61

MOBOV (Modelbouw Openbaar Vervoer)
F. Geens, De Oude Landen 94, 2070 Antwerpen
03/647.13.82 - 03/237.27.64 - 03/455.53.17

TDM (Tram 2000)
Th. Hamal, Avenue des Héros 39,
1160 Bruxelles



FEBELRAIL - LIJST VAN DE AANGESLOTEN VERENIGINGEN

LISTE DES ASSOCIATIONS-MEMBRES

Adresses où on peut se renseigner concernant les initiatives des clubs respectifs.

Numéros de téléphone: en principe uniquement possible de contacter la personne le soir.

3° FORUM - 8.10.88



10h - 18h

accessible à tous les amateurs de chemins de fer
toegankelijk voor alle spoorwegenthousiasten
open to all railway enthusiasts
freizugänglich Eisenbahnfreunde

De Pijl - Leuvensesteenweg 494
B-2960 Muizen (Mechelen)

COMMUNIQUES DU SECRETARIAT

Les bénévoles qui s'occupent du secrétariat de Feberail sont en congé du 9 MAI 1988 au 5 JUIN 1988. Ils répondront à tout votre courrier après cette date. Même les lettres urgentes seront traitées après le 5 JUIN 1988. Merci de ne pas les déranger pendant ces quatre semaines.

Rappel: N'oubliez pas de nous communiquer votre numéro d'abonné (dans le coin supérieur droit de votre étiquette-adresse) lors de toute correspondance et pour tout paiement ou renouvellement d'abonnement. Merci.

COMMUNICATION DE LA COMMISSION DE MODELISME DE FEBERAIL

Chers Amis Modélistes,
ou simplement amateurs de modèles réduits

La circulation de trains composés de matériel de différentes marques, circulant sur des voies d'origine parfois différentes également, pose souvent un problème qui se traduit généralement par des déraillements successifs, plus spécialement au passage sur des aiguillages.

Il importe donc de s'assurer que les éléments de voie ainsi que les roues et essieux du matériel roulant sont compatibles avec votre réseau. Toute différence constatée pourra alors être aisément rectifiée par mise au point de l'écartement d'un essieu, achat de nouveaux essieux, limage d'un contre-rail, renforcement d'une pointe de coeur, achat d'un nouvel aiguillage, etc....

Pour vous permettre de vérifier tous ces éléments, le MOROP a fait créer un calibre métallique reprenant toutes les dimensions utiles conformes aux normes NEM 124, 127, 310 et 311. Il vous suffira de l'appliquer sur la voie ou les essieux fautifs pour connaître le remède à y apporter.

Le calibre est diffusé en Belgique par FEBERAIL et peut être obtenu en versant BEF 250,- au compte n° 068-0918460-91 ou 000-1482295-38 de FEBERAIL asbl, ou par l'intermédiaire de votre club.

- Prochaine réunion de la commission de modélisme:

le samedi 28 mai 1988, à 14h00, dans les locaux du club ALAF à Voroux-Goreux. Les personnes intéressées sont bienvenues !
Info: Y. NIHOUL, tél. 041.46.51.95

Du 28 août au 2 septembre 1988 se tiendra à Stockholm (Suède) le 35ème Congrès Annuel du MOROP, l'Union Européenne de Modélistes Ferroviaires et des Amis des Chemins de Fer.

Le programme prévoit des excursions par chemin de fer et tramway, une visite d'une usine de construction de matériel ferroviaire, une visite du musée des chemins de fer à Gävle et des excursions sur des lignes-musées suédoises.

Tous les participants peuvent obtenir un abonnement de deux semaines valable sur tout le réseau des SJ (Statens Järnvägar, les Chemins de Fer Suédois).

Le programme détaillé et les formulaires d'inscription peuvent être obtenus chez: FEBERAIL, P.B. 44, 1040 BRUXELLES-42.

Mededeling vanwege het secretariaat van FEBERAIL

De vrijwilligers die zorgen voor het secretariaat van FEBERAIL zijn met verlof van 9 mei tot 5 juni 1988.

Wilt u er a.u.b. mee rekening houden dat tijdens deze periode geen correspondentie behandeld wordt! Met dank voor uw begrip. Herinnering: gelieve steeds uw abonneenummer op te geven, wanneer u een brief richt aan FEBERAIL (dit nummer bevindt zich op het adresetiket). Dank u!

Mededeling vanwege de FEBERAIL-MODELBOWCOMMISSIE

Beste Vrienden Modelspoorwagbouwers,

Het rijden met modeltreinen samengesteld met rollend materieel van verschillende merken op sporen van vaak verschillende oorsprong is meestal vrij problematisch. Het ontsporen op wissels is een onvermijdelijk gevolg ervan.

Het is dus belangrijk erop te waken dat alle rails en wissels en alle assen van het rollend materieel optimaal op elkaar afgesteld zijn. Elke afwijking van vooropgestelde normen moet aangepast worden (spoorbreedte, aslengte, geleidingsrails, wisselharten).

Om U toe te laten al deze elementen na te kijken heeft de MOROP een kaliber (mal) in metaal laten ontwerpen, geheel conform aan de normen NEM 124, 127, 310 en 311. Het volstaat deze mal te gebruiken om al uw rijproblemen op te lossen.

Het MOROP-kaliber wordt in België verdeeld door FEBERAIL en kan bekomen worden door het storten van BEF 250,- op rekening 068-0918460-91 of 000-1482295-38 van FEBERAIL vzw, of langs uw club om.

- Eerstvolgende vergadering van de modelbouwcommissie: zaterdag 28 mei 1988 in de lokalen van ALAF te Voroux-Goreux, vanaf 14u00. Geïnteresseerden welkom!
Info: Y. NIHOUL, tel. 041/46.51.95.

Van 28 augustus tot en met 2 september 1988 wordt in Zweden (Stockholm) het 35e jaarlijkse congres gehouden van de WOROP, de Europese Unie van spoorwagmodelbouwers en van spoorwagbelangstellenden.

Het programma omvat excursies per spoor en tram, een bezoek aan een fabriek van spoorwagmaterieel en aan het spoorwagmuseum te Gävle, en ritten met Zweedse museumlijnen. Alle deelnemers kunnen een 14-daags abonnement verkrijgen, dat geldig is op het gehele net van de SJ (Statens Järnvägar - Zweedse Staatspoorwegen).

Programma en aanmeldingsformulier kunnen worden aangevraagd bij FEBERAIL, P.B. 44, 1040 BRUSSEL-42.



ASSOCIATION FERROVIAIRE DES CHEMINOTS DE CHARLEROI
nouveau membre de FEBELRAIL :

286, Chaussée de Gilly à 6210 Ransart - tél. 071/35.47.08

Le samedi 28 mai 1988 l'A.F.C.C. sera présente à la foire à la brocante, Place de la Digue à Charleroi, près de la gare de Charleroi-Ouest (ligne 140 Charleroi-Sud - Ottignies), de 8h à 18h. A cette occasion un très large choix de cartes postales, livres, brochures, souvenirs sera présenté au public. Relevons e.a. nos séries de photos pour lesquelles vous trouverez une annonce ailleurs dans cet Agenda.

De vereniging A.F.C.C. is zopas toegetreden tot FEBELRAIL. Op zaterdag 28 mei 1988 is de vereniging aanwezig met een stand op de "foire de la brocante", Place de la Digue te Charleroi (nabij het station Charleroi-Ouest). Bij deze gelegenheid zal een grote hoeveelheid brochures, postkaarten, foto's e.d.m. te koop aangeboden worden. De vereniging geeft zelf ook fotoreeksen uit (zie elders in deze Agenda).

nous possédons également un grand choix d'articles provenant de diverses maisons d'éditions: CABRI, GEDA, ... un artisan notier nous a réalisé un choix deHones portant en écusson la locomotive 29013, ne manquez pas de visiter notre stand beaucoup d'autres surprises vous attendent....

Notre association est à votre disposition pour l'obtention de renseignements complémentaires, joignez une enveloppe timbrée pour la réponse.



M O B O V - MODELBOUW OPENBAAR VERVOER - VZW.
De Oude Landen 94, 2070 Antwerpen.
Tel.: 03/647.13.82 - 03/457.57.63 - 03/237.27.64

Onze activiteiten:

-Bijeenkomsten in het Kasteel Steytelinck, Sint-Bavostraat 20 te Antwerpen-Wilrijk, op 6 mei, 10 juni, 4 augustus en 1 september, telkens vanaf 20 uur. Met dia- en filmvoorstellingen, modelspoor demonstraties, gespreksavonden. Ook niet-leden welkom!

-Modulebouw: drie groepen bouwen momenteel aan drie grote modulebanen in de schaal: groottes HO, HOe en N. Deze banen zullen, tezamen met een tiental diorama's, andere werkende modeltreintafels, standen van inverteers, en een tweedehandsmarkt tentoongesteld worden op de grote MOBOV-EXPO. Deze zal gehouden worden op vrijdag 11 november (van 14 tot 17 uur), op zaterdag 12 en zondag 13 november (van 10 tot 17 uur) in het Kulturcentrum De Kern, Kern 18 te Antwerpen-Wilrijk. (Nabij Ring en Autoweg Bal-Antw.)

-Uitgave van een tweemaandelijkse tijdschrift, gericht op de spoorwagmodelbouw. Dit blad, de MOBOVARIA, bevat telkens een dertigtal bladzijden met artikels over nieuwigheden, testverslagen (vooral van materieel naar Belgisch voorbeeld), ombouwbeschrijvingen, elektronikatoeepassingen op de modelbaan, agenda's, verenigingsnieuws, e.d.m.

L'association MOBOV asbl, organise des réunions mensuelles à Anvers. Vous êtes le bienvenus! MOBOV publie aussi une revue bimestrielle, la MOBOVARIA. En plus, la construction de trois réseaux modulaires (échelles HO, HOe et N) est en cours en vue de la grande exposition MOBOV-EXPO, qui sera organisée les 11, 12 et 13 novembre à Anvers-Wilrijk, au Centre Culturel De Kern, Kern 18 (près du Ring et de l'autoroute Bxl-Anvers).

RAIL MINIATURE MOSAN - NAMUR

SECRETARIAT : PHILIPPE SEGERS RUE DES CHAMPS 22

5800 GEMBLoux TEL : 081/61.39.42

ACTIVITES :

Réunions mensuelles : un vendredi par mois à 19h30
Prochaines réunions les 22/04, 20/05, 17/06 et 22/07. Le programme est annoncé dans le bimestriel du club : FERRO FLASH NAMUR

Bibliothèque - exposés sur le modélisme et ses techniques - projection de diapos sur le chemin de fer réel.

Réunions libres : tous les autres vendredis (sauf fériés) à 19h45
Construction du grand réseau du club - travaux pratiques

Local : Centre Culturel de Géronsart rue du Tréfle à 5100 Jambes

Cotisations annuelles : membres ordinaires : 1000 frs, - de 18 ans : 500 frs, sympathisant (uniquement service Ferro Flash : 600 frs pour six numéros consécutifs).

La construction d'un réseau modulaire à l'échelle N, représentant la gare de Vonêche, est en cours.

Activiteiten van de club :

Maandelijkse bijeenkomsten op vrijdag (vanaf 19U30) op de vermelde data (zie hierboven). Het programma van deze bijeenkomsten wordt aangekondigd in het tijdschrift FERRO FLASH NAMUR.

Overige vrijdagen : vanaf 19u45 - vrije bijeenkomsten - clubbaan in aanbouw.

Lokaal : Centre Culturel de Géronsart rue du Tréfle te Jambes

T.T.A.

Info: L. OPDEBEEK
Nerviërsstraat 21, 2018 Antwerpen - 03/239.67.10

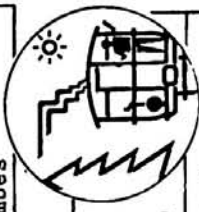

In het vooruitzicht van de verlenging van onze lijn, werden volgende werken verricht: vernieuwen van 143 dwarsliggers te Moulin teneinde de dienstwagens te laten doorrijden; elf dwarsliggers geplaatst op de brug van de Lue te Dochamps; grote opkuis van bermen en grachten tussen de brug van de Lue en het station Dochamps; begin van het herplaatsen van rails in het opgebroken gedeelte te Dochamps. 55 Dwarsliggers tussen de Lue en Dochamps moeten nog vervangen worden. Zodra dit klaar is, kunnen wij terug naar Dochamps rijden. En dat is dan geleden van 1968 !

Un chantier de renouvellement de 143 traverses a été organisé au delà de Moulin pour permettre le passage de trains de service. Onze pièces de bois ont été placés sur le pont de la Lue. Les talus et fossés du dernier tronçon de 440 m entre le pont et la gare de Dochamps ont été dégagés. 55 Traverses doivent être remplacés au delà du pont. A ce moment le train de service pourra atteindre Dochamps qui n'avait plus vu de trains depuis 1968 !

Ritdagen 1988 T.T.A.: Weekends en feestdagen tot 9 oktober
alle dagen van 1 juli tot 28 augustus

Jours de circulation 1988 du T.T.A.:

Week-ends et jours fériés jusqu'au 9 oct.
tous les jours du 1er juillet au 28 août

AMUTFA - Association pour le Musée du Tramway
E. KEUTJENS, Fruithoflaan 74 bus 6 - 2600 Antwerpen - Berchem
Tel : 03/239.07.78 après 19h00.
ANTWERPS TRAM - EN AUTOBUSMUSEUM - FORT 5 - 2520 EDEGEM

- Visitez le Musée du Tram et de l'Autobus d'Anvers, au Fort 5, Fort V-straat, à Edegem.
- Le Musée est accessible les samedis, dimanches et jours fériés légaux, de 14 à 18 heures, de Pâques au dernier week-end d'octobre.
- Plus de cent ans d'histoire des transports régionaux et urbains dans la Province d'Anvers. Une visite exceptionnelle!
- A partir de Pâques 1988, de nouvelles acquisitions sont à considérer notamment la motrice 8821 (ex-1) de Voies et Travaux de la MIVA, un abri et différentes petits éléments qui viennent compléter le matériel didactique.
- Le 28 mai 1988, le Musée organise, en collaboration avec RAIL-REVUE, une excursion d'adieu sur le réseau de la MIVA avec les deux derniers trams POC de couleur crème de la compagnie. Tout le monde est invité. Rassemblement à 10 h à l'arrêt de la ligne 12, Koningin Astridplein (Centraal Station). Prix: 100.-F, à payer sur place.
- Notez déjà dans votre agenda les dates suivantes: samedi 17 et dimanche 18 septembre 1988, au Musée: vente d'objets anciens, de dessins, de cartes postales etc... se rapportant au train, au tram et au bus.

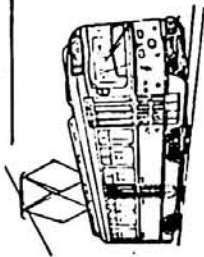

AMUTFA - Vereniging voor het Tramuseum
E. KEUTJENS, Fruithoflaan 74 bus 6, 2600 Antwerpen - Berchem
Tel : 03/239.07.78 na 19 h 00
ANTWERPS TRAM - EN AUTOBUSMUSEUM - FORT 5 - 2520 EDEGEM

- Bezoek het Antwerps Tram- en Autobusmuseum in het Fort 5, Fort V-straat te Edegem. Toegankelijk van Pasen tot het laatste weekende van oktober, elke zaterdag- en zondagmiddag en op Wettelijke Feestdagen, telkens van 14u00 tot 18u00. Meer dan honderd jaar geschiedkundig overzicht van het streek- en stadsvervoer in de provincie Antwerpen. Een bezoek overwaard!
- Vanaf Pasen 1988 zijn er nieuwe aanwinsten te bekijken, o.m. de MIVA-werkwagen 8821 (ex-1) van de Dienst Spoor en Wegen, een schuilhuisje en verschillende kleinere onderdelen, die het didactisch materiaal zijn komen aanvullen.
- Op 28 mei 1988 organiseert het Museum, in samenwerking met het tijdschrift RAIL-REVUE, een afscheidsuitstap met de laatste crèmekleurige POC-trams op het MIVA-net.
- Iedereen is welkom. Bijeenkomst om 10u00 - halte lijn 12 - Koningin Astridplein (Centraal Station). Prijs : 100.-F per persoon, ter plaatse te betalen.
- Noteer alvast in uw agenda : zaterdag 17 en zondag 18 september 1988, verkoop in het museum van oude voorwerpen, tekeningen, postkaarten, enz... met betrekking tot de trein, tram en bus.

STOOMSPOORLIJN
CHEMIN DE FER A VAPEUR
DAMPFRISENBahn
STEAMRAILWAY

Geëxploiteerd door
Exploité par
Betrieben durch
Operated by

B.V.S.
BELGISCHE VRIENDEN VAN DE STOOMLOKOMOTIEF v.z.w.
AMIS BELGES DES LOCOMOTIVES A VAPEUR s.a.b.l.
BELGIAN FRIENDS OF STEAMLOCOMOTIVES

DENDERMONDE - PUURS

1988 - DIENSTREGELING - HORAIRES - FAHRPLAN - TIMETABLE - 1988

	M1	S5	M9	FM11
St-Gillis-Dendermonde		14.35	18.10	18.05
Baasrode-Noord		14.50	18.25	18.20
Baasrode-Noord	12.50	15.00		
St.Amands	13.05	15.20		
Oppuurs	13.20	15.37		
Puurs	13.30	15.50		
M2	S6			
Puurs	13.40	16.50		
Oppuurs	13.50	17.05		
St.Amands	14.00	17.25		
Baasrode-Noord	14.10	17.40		
D4S	M8		FM10	
Baasrode-Noord	14.15	17.50	18.45	
St.Gillis-Dendermonde	14.30	18.05	19.00	

S = stoom, vaporeur, Dampf, steam.
M = motorwagen, autorail, V-Triebwagen, railcar.
D = diesellok, loco diesel, V-rangierloek, dieselhunter.
F = facultatief, facultatif, bei Bedarf, facultative.

RIJDAGEN - JOURSE CIRCULATION - BETRIEBSTAGE - OPERATION DAYS.

3/4, 4/4, 22/5, 26/6, 3/7, 10/7, 17/7, 21/7, 24/7, 31/7, 7/8, 14/8, 21/8, 28/8, 11/9.

Speciale dienst - service special - Sonderfahrplan - special timetable: 17/8 (Pukema), 1/10, 2/10 (TTB-weekend).

BEREINBAAR - ACCESSIBLE - ERREICHBAR - ACCESSIBLE.

- met de auto/ en voiture/ mit dem PKW/ by car: Station Baasrode-N. 5 km ten oosten van/ à l'est de/ ostlich von/ east of Dendermonde.
- met de trein/ en train/ mit dem Zug/ by train:

- 1) NMBS/SNCB-station St.Gillis: aankomst uit/ arrivée de/ Anknunft aus/ arrival from
 - a) Brussel/ Bruxelles/ Brüssel/ Brussels: 14h27 (tab.73. L 5511)
 - b) Dendermonde/Termode: 14h15 (tab.73. L 5537)
- 2) NMBS/SNCB-station Puurs: aankomst uit/ arrivée de/ Anknunft aus/ arrival from
 - a) Mechelen/Malines: 13h27 (tab.14. IRK 2036)
 - b) St.Niklaas: 13h14 (tab.14. IRK 2011).



v.z.w. B. V. S.
Ten Berg, 101
B- 9300 AALST
tel. 053/703837

MTUB / MSVB Musée/museum WOLUWE
 Info:
 M. Grieten, Av. des Meuniers 64, 1160 Bruxelles

24/4/1988: fête de lancement de la saison avec circulations spéciales sur Tervuren, inauguration de l'exposition commémorant les trente ans de l'Exposition Universelle de 1958 et invitation des associations membres de Feberail

23/5/1988: journée "trucks de service" avec circulations intensives d'un maximum de véhicules de ce type entre la Place Bara et Jef Mennekens

21/7/1988: renouvellement de l'épopée de l'année dernière avec la mise en circulation de toutes nos motrices bidirectionnelles entre l'église Sainte-Marie et la rue Quatre-Bras

17/9/1988: voyage spécial avec l'autobus 8303 à travers l'agglomération bruxelloise

note: aucune fête de clôture de saison n' a été prévue pour 1988, compie tenu du calendrier d'activités d'automne habituellement fortement chargé

24/4/1988: opening van het seizoen - eerste ritten naar Tervuren - inwijding tentoonstelling over de Wereldtentoonstelling in 1958

23/5/1988: dag van de "diensttrucks" met ritten tussen het Baraplein en Jef Mennekens

21/7/1988: zoals vorig jaar, tramritten met historisch materieel te Brussel, n.a.v. de nationale feestdag

17/9/1988: speciale rit met autobus 8303 doorheen de Brusselse agglomeratie

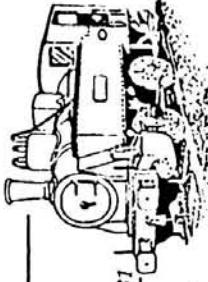

TOERISTISCHE TREIN ZOLDER vzw.
 Radiostraat 19
 3700 Tongeren

012/ 23 76 61

PROGRAMMA 1988

- 26/VI, 3, 10, 17, 21, 24, 31/VII, 7/VIII, 14-15/VIII, 21, VIII,
 28/VIII, 4, 11/IX

Dienstregeling :

Genebos	14.00	16700	18.00	Zolder	13.00	15.15	17.15
Zolder	14.25	16.25	18.25	Genebos	13.30	15.40	17.40

Onderlijnde dat.: twee stoeloks in dienst

14- 15/VIII : Spoorwegfestival - tentoonstellingen
 - speciale ritten
 - uitgebreide dienstregeling

01 - 02/IX : TTb-weekend met uitgebreide dienstregeling

- Programme 1988 :
 jours de circulation : 26/VI, 3, 10, 17, 21, 24, 31/VII, 7, 14-15, 21,
 28/VIII, 4, 11/IX

festival du chemin de fer : 14 - 15 /VIII
 weekend TTb : 01 - 02/IX

Chemin de Fer de Sprimont asbl en abrégé C.F.S.
 siège social : Rue Bawepuce, 7 Président : Mr. DYKMANS Pierre
 4060 SPRIMONT tél. 041/82.22.27

A quelques mètres des carrières et dans un cadre verdoyant, venez faire connaissance avec notre chemin de fer - musée minier et carrier. Vous pourrez parcourir les 1000 m de notre ligne reconstitué en voie de 60 cm, installés sur d'agréables baladeuses tractées par l'une de nos 7 locomotives. Notre buvette rustique vous permettra également de vous rafraichir ou de goûter aux spécialités que nous vous proposons en petite restauration.

Ouvert les ler et 3ème dimanche de mai à septembre 1988, de 14h00 à 19h00. SPRIMONT-DAMRE (autoroute E9 - sortie 45).

Prévu en 1988: relation par autobus ancêtre (Renault 1933) avec le musée de la Pierre de Sprimont.

1000 m lange smalspoorlijn - open rijtuigjes - 7 locomotieven - op enkele meter van de steengroeven, in een groene omgeving te Sprimont/Damré (autosnelweg E9 - uitrit 45).
 Verfrissingen en snacks beschikbaar in ons buffet.

Open: 1ste en 3de zondag van mei tot september 1988 - van 14 tot 19 u
 Voorzien in 1988: verbinding per oude autobus (Renault 1933) met het Musée de la Pierre te Sprimont.

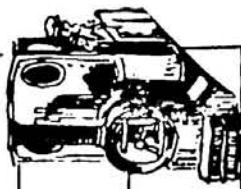

RAIL REBECQ - ROGNON

Guy Tyteca, Rue des Prés 6, 7491 Steenkerque
 02/268.49.12 - 067/63.69.95

Réouverture de notre ligne le 1er mai 1988. VOIE ETROITE 60 cm
 Onzième année d'activité. Ligne exclusivement exploitée en traction vapeur. Alternativement utilisation d'une de deux locomotives Orenstein & Koppel O20 T. De mai à septembre, circulation les dimanches et jours fériés de 14h30 à 18h30.
 Trains spéciaux sur demande (en principe possible tous les jours).

Heropening van onze lijn (smalspoor 60 cm) op 1 mei 1988.
 Elfde exploitatieperiode: Uitsluitend stoomtractie - alternatieve inzet van onze twee locomotieven Orenstein & Koppel O20T.
 Ritzdagen: alle zon- en feestdagen, telkens van 14u30 tot 18u30. (periode mei-september)

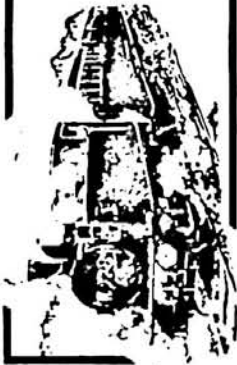

CHEMIN DE FER A VAPEUR MARIEMBOURG DES 3 VALLEES (BELGIE)



ASBL

Laatste berichten van de CFV3V:

- In samenwerking met de Commerciële Dienst van de NMBS wordt vanaf 1 mei 1988 een gecombineerd biljet NMBS+CFV3V aangeboden, dat te koop zal zijn in elk Belgisch station. Op vertoon van dit biljet bekomt de reiziger een gevoelige vermindering op de toegangsprijs van de toeristische attracties van zijn voorkeur.

Van Treignes naar Mariembourg, van Virelles tot Chimay en Momignies, overal zal de wervelende rookpluim van onze treinen de aandacht vestigen op de rijke variatie van het toeristisch aanbod van de streek.

- Alle schijnwerpers zullen weer gericht zijn op ons groot SPOORWEGFESTIVAL op zaterdag 24 en zondag 25 september 1988. Deze grootste ontmoeting van alle spoorweggeïnteresseerden krijgt sedert enkele jaren een steeds meer internationaal karakter. Voor dit jaar voorzien wij o.a. de volgende "specialiteiten":
 - van zaterdag tot zondag komt een Franse dieselmotorwagen van vanuit Dijon, via Dinant;
 - 's zondags komen er twee Franse stoomtreinen: de ene uit Luxemburg via Namen (loc 141 R), de andere vanuit Reims via Momignies/Chimay (140 C);
 - de kans is groot dat een Duitse autorail VT 601 (ex TEE) vanuit Aken via Luik naar Mariembourg rijdt;
 - vanzelfsprekend hopen wij, dat (op beide dagen ?) vanuit Brussel of vanuit elders in het land een stoomtrein zal ingelegd worden naar Mariembourg, getrokken door de loc 29.013 of misschien door de beroemde loc type 1, waarvan de restauratie op het ogenblik het eindstadium nadert....
- De volledige uurregeling van de CFV3V (exploitatie Treignes - Mariembourg - Chimay - Momignies) vindt u in FEBELRAIL AGENDA nr. 31.

De videocassette, die vertoond werd tijdens de recente persconferentie van de CFV3V, kan aangekocht worden door de sympathisanten van de CFV3V en de abonnees van de FEBELRAIL-AGENDA (abonneer. vermelden bij de bestelling !) aan de prijs van 650,- Bfr. + verzendingskosten. Contactadres: L. Parant, Les Viaux 11, 5140 Naninne.

- Duur van de cassette: ong. 18 minuten.
 - Overzicht van de verzevenlijkingen van de CFV3V.
 - Autorails 40 en 49.
 - Diverse stoomlocs in dienst.
 - 140 C van de Ajecta (rit naar het spoorwegfestival in 1987).
 - Hersporing van de 29.013... (ook tijdens het festival van 1987).
- + achtergrondmuziek.

Dernières nouvelles du CFV3V:

- A l'intervention du Service Commercial de la SNCB et en collaboration avec toutes les attractions touristiques locales, dès le 1er mai 1988, un billet combiné SNCB-CFV3V sera offert au départ de toute gare du réseau belge. Sur présentation de ce billet, le voyageur se verra offrir une réduction du prix d'entrée des attractions touristiques de son choix, équivalente au tarif pratiqué normalement pour les groupes.

De Treignes à Mariembourg, de Virelles à Chimay, jusque Momignies et vice-versa, à chaque arrêt, le panache du train concrétisera le panaché du choix !

- En 1988, les dates "phare", outre celles de nos circulations spéciales scolaires et de week-end importants, seront très certainement les 24 et 25 septembre 1988, lors de notre FESTIVAL annuel.

Cette rencontre revêt depuis quelques années un caractère de plus en plus international, et nous ne faillirons pas à cette tradition. Nous attendons d'ores et déjà:

- du samedi au dimanche, la venue d'un autorail en provenance de Dijon, via Dinant;
- le dimanche, un train à vapeur français au départ de Luxembourg, via Namur (loco 141 R), et, également, un second train en traction vapeur, au départ de Reims via Momignies/Chimay;
- un autorail ex-TEE allemand pourrait également nous rejoindre, en provenance d'Allemagne via Liège.

Bien évidemment, nous espérons que chacun de ces jours verra également, partant de points différents, Bruxelles ou ailleurs la présence affirmée de la SNCB, par la visite d'une rame tractée tantôt par la glorieuse type 1, actuellement en cours de restauration, tantôt par la célèbre 29.013.

- L'horaire du CFV3V (exploitation Treignes - Mariembourg - Chimay - Momignies) est déjà reproduit dans l'AGENDA FEBELRAIL n° 31.

La cassette vidéo, présentée lors de la dernière conférence de presse du CFV3V est disponible aux membres du CFV3V et aux abonnés de l'AGENDA de FEBELRAIL aux prix de 650,- FB + frais de port (veuillez mentionner votre n° d'abonné lors de la commande). Adresse de contact: L. Parant, Les Viaux 11 à 5140 Naninne.

- Durée: 18 minutes.
- Pétrospective Chemin de Fer
- Matériel CFV3V: divers vapeur + autorails 40 et 49
- 140 C de l'Ajecta (festival 1987)
- Remise sur rails du 29.013... (également festival 1987)

Pochette et photo couleur.
Musique originale.



CHEMIN DE FER A VAPEUR
(BELGIQUE)
DES 3 VALLEES
CHIMAY - MARIEMBOURG - TREIGNES

ADIEU A LA RELATION DINANT-GIVET

Chers Amis Ferroviopathes,

En même temps que le tronçon Namur-Dinant de la ligne 154 est en cours d'électrification et voit ses trains baptisés du nom pompeux d' I.C. "H", le tronçon Dinant-Givet semble, quant à lui, voué à une mort lente.
Une nouvelle étape dans la modification de notre Chemin de Fer sera franchie par l'abandon du trafic voyageurs sur ce tronçon à la date du 29.05.88.

Il reste donc peu de temps pour les amateurs désireux de découvrir cette ligne pittoresque, ayant fait partie autrefois de la prestigieuse Compagnie du Nord-Belge.
Nous vous signalons, par ailleurs, la possibilité unique de boucler la boucle Namur-Dinant-Givet-Vireux-Treignes-Mariembourg-Charleroi Sud-Namur ou vice-versa en empruntant des trains aussi diversifiés que : -rame tractée de voitures K par HLD type 52, -autorail SNCF ultramoderne (Inexistant à la SNCB) financé par la région Champagne-Ardenne, -train à vapeur CFV3V, -rame réversible M2 SNCB avec HLD type 62, -automotrice "Breaker" SNCB type 80.
(Il existe un "hiatus" de 4 Km entre Vireux et Treignes que l'on peut aisément parcourir à pied).
Il est possible de boucler la boucle dans un sens ou dans l'autre; voici les horaires au départ de Namur (seulement le dimanche).

NAMUR	D	14.29	A	20.13
CHARLEROI	A	14.55	D	19.47
MARIEMBOURG	A	15.00	A	19.42
	D	15.57	D	18.45
	D	16.40	A	18.34
TREIGNES	A	17.19	D	17.55
			A	15.45
VIREUX	D	17.59		
HEER-AGIMONT	D	18.19		
DINANT	A	18.38	D	15.04
	D	18.44	A	15.00
NAMUR	A	19.16	D	14.28

possibilité de louer un vélo à Mariembourg et de le restituer à Heer-Agimont.
Le CFV3V assure le transport gratuit des vélos (distance Treignes-Heer-Agimont: 20 Km).

STOOMCENTRUM

STOOMCENTRUM MALDEGEM Postbus 29 9990 Maldegem

050-71.68.52 059-80.14.43



MALDEGEM

Programma seizoen 1988

Vanaf Pasen tot eind september:
Smalspoortreintritten met Stoomtractie: alle weekeinden en feestdagen
Vertrek Station Maldegem: 11h15-13h15-15h15-17h15.
Het Stoommachinemuseum is open alle weekeinden en feestdagen van 10h00 tot 18h00;
Evenementen 1988

STOOMDAGEN: 18 en 19 JUNI.
OPEN DEUR DAG: 9 en 10 april
RUILBEURS: 1 mei
SPOORFEESTEN: 3e weekeinde van augustus.
EXPO LIFE STEAM EN MINIATUUR: 3e weekeinde van september.

Lidgeld en abonnement op de SCM Koerier: 600 fr.
te storten op rekening N° 475-2054421-74 van het Stoomcentrum Maldegem

Programma saison 1988

A partir de Paques a fin Septembre.
Train à traction vapeur sur voie étroite: tout les weekends et jours fériés.
Départ Gare de Maldegem: 11h15-13h15-15h15-17h15.
Le musée de la machine à vapeur est ouvert tout les weekends et jours fériés de 10h00 a 18h00.
Evenements en 1988

STOOMDAGEN: le 18 et 19 JUIN.
JOURNEES PORTE OUVERTE: 9 et 10 AVRIL
BOURSE: le 1 Mai.
FETES DU RAIL: 3ième weekend du mois d'août.
EXPO LIFE STEAM ET MINIATURE: le 3ième weekend de Septembre.

Adhésion et abonnement sur SCM Koerier 600 fr a verser sur le compte N° 475-2054421-74 du Stoomcentrum Maldegem.

Leden op vertoon lidkaart 88

Volwassenen gratis
Kinderen 6 tot 12 jaar Bfr 75
Kinderen - 6 jaar gratis

Groepen van minimum 20 personen

volwassenen Bfr 60
kinderen 6 tot 12 jaar Bfr 50
kinderen - 6 jaar gratis

Vlaanderens Recreatiekaart Vacantiegevoegens
uniforme prijs Bfr 40

Chartertrein van 3/4/88 tot 2/10/88
(niet op zat-, zon-, feestdagen) Bfr 6.000
buiten seizoenen (ook weekends) Bfr 5.000

Modelspoorvrienden Brugge

MODELSPOORVRIENDEN BRUGGE
P/A Jasmijnstraat 32
8020 Oostkamp

tel. 050/824254



Mededeling

Tweede modelspoor tentoonstelling in het kader van 150 jaar spoorlijn Gent-Brugge-Oostende.
28 oktober 1988 : officiële opening
Opening voor het publiek van 29 oktober 1988 tot en met 1 november 1988 telkens van 10 tot 18 uur in de zalen van het parochiaal centrum "De Koepel" Geeraard Davidstraat 10, 8000 Brugge, wijk Kristus Koning.

Bereikbaar met stadsbus, lijn 9, vanaf het IC IR station Brugge. Mogelijkheid tot bezoek aan de drie clubbanen van onze vereniging.

Modulebanen, tentoonstelling 150 jaar Brugge-Oostende, enz...

Deuxième exposition de modelisme ferroviaire dans le cadre du 150 ième anniversaire de la ligne Gand-Bruges-Ostende

le 28 octobre 1988 - ouverture officielle

Exposition du 29 octobre 1988 au 1 novembre, tous les jours de 10 à 18 heures, dans les salles du centre paroissiale "De Koepel", Geeraard Davidstraat 10, 8000 Bruges (Kristus-Koning)

L'exposition est accessible par l'autobus Ligne 9 à partir de la gare IC IR de Bruges.

Possibilité de visiter les trois réseaux de notre club.

Réseaux modulaires, exposition 150 ans Bruges-Oostende etc....

vzw LOCOMOTION
J. Caebergs, Berkenlaan 23, 2540 Hove
03/455.08.75

- deelname aan een autocaruitstap, ingericht door de Koninklijke Model Yacht Club van Antwerpen; bestemming: Leek (NL), met bezoek aan de beroemde internationale stoomdagen (grote live-steam-manifestatie, waaraan vele Europese live-steam-modelbouwers deelnemen); datum: 14 mei 1988 (vertrek van de autocar 's morgens vroeg aan het station van Berchem)



section de Bruxelles

La section de Bruxelles a le plaisir de vous inviter à sa première exposition qui se tiendra à Waterloo en date des 28 et 29 mai de 10 à 18 h !

Adresse : ECOLE SAINT-FRANCOIS D'ASSISE
rue Fond Thirion 33

1410 WATERLOO (près de la gare)

Vous pourrez y voir entre autres choses : le réseau modulaire en HO/HOm avec sa toute nouvelle partie centrale et (peut-être) déjà un T.C.O. ainsi qu'une voie vicinale en construction, soit un total de 32 modules, de nombreuses vitrines montrant du matériel belge, européen et américain, diverses projections (diapositives) ainsi qu'une bourse d'échange à caractère ferroviaire le dimanche. De plus la présence de commerçants et artisans spécialisés est confirmée.

Nous espérons pouvoir vous y rencontrer nombreux et peut-être vous faire partager un peu de l'enthousiasme qui anime notre section. Un bar vous y attendra et nous nous couperons en quatre pour pouvoir répondre à vos questions.

Le prix d'entrée est fixé à 50 F. Les enfants de moins de 15 ans pourront y accéder gratuitement.

Pour tous renseignements concernant l'exposition UNIQUEMENT tel: 02/384.78.88, 02/354.01.50, 02/268.49.12 ou 02/660.87.88

De Brusselse Afdeling heeft het genoegen u uit te nodigen op zijn eerste tentoonstelling die zal doorgaan te Waterloo op datum van 28 en 29 MEI 1988 van 10h tot 18h.

Adres: ECOLE SAINT-FRANCOIS D'ASSISE

Rue Fond Thirion 33

1410 WATERLOO (nabij het station)

U kunt er onder andere bezichtigen: een modulaire baan (HO/HO_m), met buurtspoorweg in aanbouw en in totaal 32 modules, vitrinen met Belgisch, Europees en Amerikaans materieel, projecties (diaposities, films, video), ruilbeurs (alleen op zondag), handelaars, bar enz...

Inkomstprij: BEF 50,- (kinderen onder 15 jaar gratis).

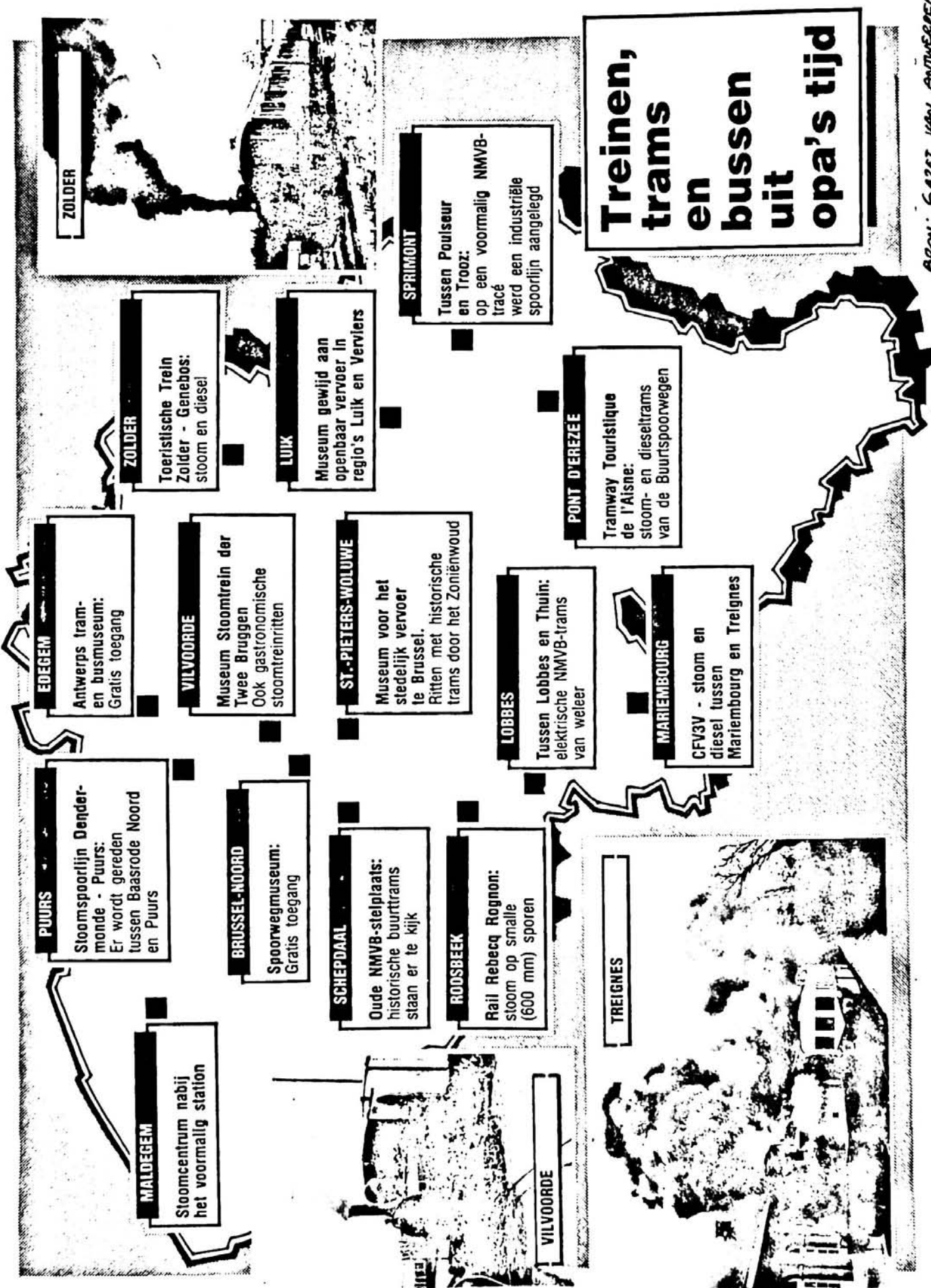

vzw M.S.T.B. Museumstoomtrein der Twee Bruggen - Harensesteenweg 494 - B-1800 Vilvoorde. Tel.: 02/252.03.19 (na 18 uur) of 02/251.54.78 (maandag tot vrijdag, van 14.00 tot 18.00 uur).

Aktiviteiten - Zde Kwartaal 1988.
 Conict van een treinnels langsheen het kanaal Brussel-Lillebroek.
 Rijdagen met Motorwaggen : 03/04/1988, 10/04/1988, 17/04/1988, 24/04/1988, 01/05/1988, 08/05/1988, 22/05/1988, 28/05/1988, 05/06/1988, 12/06/1988, 19/06/1988.
 Vertrekkur : 15.00 uur.
 Rijdagen met Stoomtraktie : 15/05/1988, 26/06/1988.
 Vertrekkuren : 14.30 en 16.30 uur.
 Gastronomische Avondritten : 28/05/1988, 11/06/1988.
 Rijbeurs voor miniatuurtreinen, auto's en postkaarten in zaal Star, N. De Brauwerestraat 21 te 1800 Vilvoorde. Open van 08.00 tot 13.00 uur f 15/05/1988.
 Lentemaaltijd in het M.S.T.B. Buffetrijtuig in Intercom Park : 15/05/1988.
 Open Deur Dagen Intercom met speciale ritten met Motorwaggen, Diesel- en Stoomtraktie : 28/05/1988 en 29/05/1988.

Activités - Zlone trimestre 1988.
 Jouiez d'un voyage en train le long du canal Bruxelles-Lillebroek.
 Jours de conduite avec Autorail : 03/04/1988, 10/04/1988, 17/04/1988, 24/04/1988, 01/05/1988, 08/05/1988, 22/05/1988, 05/06/1988, 12/06/1988, 19/06/1988.
 Heure de départ : 15.00 Heures.
 Jours de circulation avec train à vapeur : 15/05/1988, 26/06/1988.
 Heures de départ : 14.30 et 16.30 heures.
 Voyages Gastronomiques Nocturnes en Train à Vapeur : 28/05/1988, 11/06/1988.
 Bourses d'échanges : 15/05/1988. Dejeuner Printanier en voiture restaurant M.S.T.B : 15/05/1988.

Nechelse Vereniging voor Spoorweghistoriek
 DE MIJLPAAL
 Leuvensesteenweg 30, 2800 Mechelen - 015/41.59.11 (binnenp. 21€8)

Het regionaal spoorwegmuseum "De Mijlpaal" is vrij toegankelijk iedereen laatste zaterdag van de maand, telkens van 10u00 tot 17u00.
 Het museum is uitzonderlijk gesloten op zaterdag 31/12/1988.
 Groepsbezoeken: één maand vooraf aanvragen; groepsbezoeken zijn mogelijk, elke eerste en derde donderdag van de maand, telkens tussen 13u30 en 16u00.

Kededing vanwege de STOOMGROEP TURNHOUT
 Secretariaat: Rubensstraat 18, 2300 Turnhout - 014/42.€7.55

Stoomevenementen in het stadspark te Turnhout (live steam):
 - 21, 22, 23 mei 1988 (internationale stoomdagen)
 - 13, 14, 15 augustus 1988 (zomerstoomdagen)
 - 24, 25 september 1988 (sluitingsstoomdagen)

AFSCHEIDSRIT VAN DE DIESELLOCS TYPE 204
 Op 28 mei 1988 zullen de laatste 4 exemplaren van de diesellocs type 204 (reeks 54) de geregelde dienst verlaten.
 Op zaterdag 14 mei 1988 zal een afscheidsrit plaatshebben over de lijnen 161-154-166 (Brussel Noord - Dinant - Bertrix). Vertrek rond 8u35 te Brussel Noord (verschillende aansluitingen zijn voorzien). Voor meer informatie wordt verwezen naar de aankondiging in de AGENDA Nr. 31.

Gezien de korte tijdsperiode tussen het verschijnen van de FEBELRAIL AGENDA en de ritdatum, kunnen geïnteresseerden die zich nog niet ingeschreven hebben zich op 14 mei bij de reisleiding melden die de nodige formaliteiten voor de uitgifte van de biljetten zal vervullen. De treinleiding zal te herkennen zijn aan de groene armband. Bijkomende informatie kan bekomen worden op het volgende adres: JACOPS Paul, Beatrisstraat 71, 2580 St.-Katelijne Waver.

Les 4 dernières locomotives diesel du type 204 (série 54) quitteront définitivement la scène ferroviaire le 28 mai 1988. Un voyage d'adieu aura lieu le samedi 14 mai 1988 sur les lignes 161, 154 et 166 (Bruxelles Nord - Dinant - Bertrix). Le départ est prévu à 8h35 à Bruxelles Nord (différentes correspondances seront assurées). Pour plus de détails nous référons à l'AGENDA n° 31.

Vu le court délai entre la parution du FEBELRAIL AGENDA et la date du voyage, les personnes intéressées qui ne sont pas inscrites peuvent se présenter le 14 mai auprès du chef de voyage qui fera le nécessaire pour éditer le billet du train. On peut reconnaître cette personne au bracelet vert qu'elle portera. Des informations complémentaires peuvent être obtenues à l'adresse suivante: JACOPS Paul, Beatrisstraat 71, 2580 St.-Katelijne Waver.



N.M.B.S. - SPOORWEGMUSEUM - BRUSSEL NOORD
 S.N.C.B. - MUSEF DES CHEMINS DE FER - BRUXELLES NOORD

B

Het museum is toegankelijk voor het publiek het ganse jaar door, van maandag tot vrijdag, telkens van 9u00 tot 16u30; het museum is ook open op elke eerste zaterdag van de maand, behalve wanneer deze zaterdag een feestdag is.

Le musée est accessible pendant toute l'année, du lundi au vendredi, de 9h00 à 16h30; le musée est également ouvert au public chaque premier samedi du mois, sauf si ce samedi est un jour férié.

- Lijst van de publicaties die te koop aangeboden worden in het museum: zie FEBELRAIL AGENDA NR. 31.
 - Liste des publications mises en vente au musée: voir AGENDA FEBELRAIL N° 31.

"PCC from Coast to Coast" : évocation des divers réseaux ayant utilisé des PCC, et modernisation de ce matériel ; les réseaux étrangers ne sont pas oubliés. 619 photos et schémas sur 288 pages. Présentation reliée sous jaquette. Prix : #b 1.465 (+ port : D)

"PCC : an American original" : large illustration de la genèse et de l'évolution technique de ce matériel, et des véhicules qui en dérivent directement. Même présentation que le précédent ; 208 pages et 247 illustrations. Prix : #b 1.395,-- (+ port : D)

"Trolleys to the Past" : l'histoire, déjà longue, des musées de tramways aux U.S.A., avec liste détaillée du matériel qui y est préservé ; un "must" pour ceux qui iront aux States en ces temps de \$ bon marché ! 160 pages, 157 photos. Prix : #b 795,-- (+ port : C)

"People's Railways" : l'histoire des transports urbains à San Francisco : du câble au LRV, en passant, évidemment, par les PCC, et sans oublier les trolleybus. 260 pages, 260 photos. Prix : #b 1.325,-- (+ port : D)

"Berliner S-Bahn" : histoire et technique du chemin de fer rapide desservant Berlin ; un document de choix pour l'amateur d'histoires ferroviaires pas banales ! Brochure de 170 pages, très largement illustrée. Prix : #b 395,-- (+ port : C)

"Berliner U-Bahn" : histoire et technique du métro urbain, à double gabarit : le complément indispensable au précédent, et de même composition et présentation. Prix : #b 395,-- (+ port : C)

"Berliner Verkehr" : nombreuses reproductions de cartes postales montrant les tramways et le métro aérien dans une ville qui fut virtuellement anéantie en 1945 ; un document doublement intéressant. 168 pages et près de 180 clichés. Prix : #b 395,-- (+ port : C)

"Die Rheinbahn" : histoire et technique de ce célèbre réseau de la région de Düsseldorf ; 176 pages et près de 200 photos composent cette brochure. Prix : #b 445,-- (+ port : C)

"Schmalspur zwischen Ostsee und Erzgebirge" : histoire très détaillée des réseaux à voie étroite de l'actuelle R.D.A. ; sujet peu connu et quelque peu 'mouvant' ; une réalisation fort attendue et de qualité. 424 pages, 703 illustrations, reliure illustrée cartonnée. Prix : #b 915,-- (+ port : D)

22001 "Köln - Bonner Eisenbahn" : réseau régional converti voici peu en tramway rapide ; vues de l'ancienne exploitation. 7 cartes couleurs - #b 100,--.

22002 "Berliner S-Bahn" : trois cartes en complément de la brochure susmentionnée. - #b 42,--.

22003 Voies étroites et traction vapeur en R.D.A. : évocation de différentes exploitations. Quatre cartes - #b 56,--.

22004 "Steyrtalbahn" : ligne à voie de 0,75 exploitée par les C.F. autrichiens en traction vapeur jusqu'en 1982 ; quatre cartes - #b 56,--.

B. SERIES DE CARTES POSTALES

34001 "Rhätische Bahnen" (suite, pas fin ...) : cinq cartes vous présentant la traction électrique moderne : automotrices et locos en tête de trains voyageurs ou marchandises. #b 70,--.

34002 "Aigle-Sépey-Diablerêts" : une nouvelle série relative à cette très belle ligne avec une vue des nouvelles rames. Cinq cartes - #b 85,--.

34003 "S.T.I.B. - Années '70" : matériel ancien (standard, 5000, 4000, 9000) et moderne ; série de 7 cartes d'excellente facture - #b 115,--.

34004 Les frais de port

34005 Au montant des cartes postales et livres, veuillez ajouter les frais de port comme suit :

A. Cartes Postales		B. Livres	
Nombre	Belgique	Etranger	Code
1 à 10	#b 15,--	#b 20,--	A
11 à 18	#b 17,--	#b 28,--	B
19 à 45	#b 23,--	#b 50,--	C
46 à 90	#b 35,--	#b 85,--	D

Supplément uniforme pour envoi recommandé : #b 80,--.

Pour commander, utilisez si possible le bon de commande qui est en votre possession ; sinon, portez tous les renseignements nécessaires sur une feuille ordinaire. Joignez votre paiement à la commande : soit un "Eurochèque", soit un bulletin de virement d'une banque belge ou de l'office des chèques postaux ; le tout est à adresser à notre siège social. Délai de livraison : 15 jours, sauf rupture de stocks.

Petit rappel ...

Nous vous rappelons que nous sommes toujours disposés à discuter avec vous des conditions de "valorisation" éventuelle de votre photothèque : écrivez-nous, si possible avec quelques détails concernant les clichés que vous pourriez mettre à notre disposition pour publication sous forme de cartes postales ; une proposition détaillée vous sera faite. Vous pourrez, de cette façon, nous aider. Merci pour votre confiance.

Chaque série peut être obtenue au prix de 250,- FB, ou 30,- FB la photo; il y a lieu d'ajouter les frais de port suivants:

de 1 à 10 exemplaires:	15,-	FB (B)	20,-	FB (étranger)
de 11 à 18	17,-		28,-	
de 19 à 45	23,-		50,-	
de 46 à 90	35,-		85,-	

SERIE 1.

Association Ferroviaire des
Cheminots de Charleroi

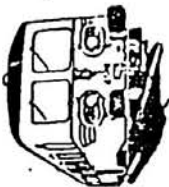

AUTORAILS

10. Autorail n° 551.48 - Louvain - Novembre 1986
11. Autorail n° 4006 - Dinant - Octobre 1984
12. Autorail n° 4903 - Ekeren - Septembre 1986
13. Autorail n° 4502 - Ligne 136 - Décembre 1983
14. Autorails n° 4502+4503 - Bif.Forchies - Juin 1984
15. Autorails n° 4503+4502 - Trazegnies - Juin 1984
16. Autorail n° 4617 - Bif.Forchies - Mai 1984
17. Autorail n° 4617 - Forchies - Mai 1984
18. Autorail n° 4617 - Wilbeaurox - Mai 1984
19. Autorail n° 4508 - Dinant - Janvier 1987

SERIE 2.

Association Ferroviaire des
Cheminots de Charleroi



LOCOMOTIVES
A
VAPEUR

20. Loco. 1.002 (vue avant) - Bruxelles Nord - mai 1985
21. Loco. 1.002 (vue côté tender) - Bruxelles Nord - mai 1985
22. Loco.10.018 (vue avant) - Bruxelles Nord - mai 1985
23. Loco.10.018 (vue côté tender) - Bruxelles Nord - mai 1985
24. Loco.12.004 - Jemeppe-s-Sambre - Juin 1985
25. Loco.16.042 - Bruxelles Nord - mai 1985
26. Loco.29.013 - Mariembourg - septembre 1985
27. Loco.29.013 - Louvain - septembre 1985
28. Loco.41.195 - Charleroi Sud - septembre 1985
29. Loco.64.065 - Louvain - septembre 1986

SERIE 3.

Association Ferroviaire des
Cheminots de Charleroi



LOCOMOTIVES
DIESEL

30. Locomotive 5108 - Monceau - Mars 1987
31. Locomotive 5207 - Monceau - Mai 1987
32. Locomotive 5917 - Heine-st-Pierre - Juin 1984
33. Locomotive 6017 - Monceau (A.T.D.) - Janvier 1986
34. Locomotive 6224 - Jambouix - Juillet 1986
35. Loco. 6271 (livrée verte) - Walcourt - Novembre 1984
36. Loco 6271 (livrée jaune) - Charleroi Sd - Juin 1985
37. Locomotive 7002 - Salzinnes - Juin 1982
38. Locomotive 7336 - Mariembourg - Novembre 1984
39. Locomotive 9202 - Bruxelles N. - avril 1987

SERIE 4.

Association Ferroviaire des
Cheminots de Charleroi



LOCOMOTIVES
ELECTRIQUES

40. Locomotive 1201 - Louvain - septembre 1986
41. Locomotive 2002 - Bruxelles Midi - avril 1987
42. Locomotive 2137 - Monceau - mai 1987
43. Locomotive 2220 - Monceau - mai 1987
44. Locomotive 2302 - Charleroi Sud - avril 1987
45. Locomotive 2553 - Monceau - Juin 1987
46. Locomotive 2635 - Monceau - mars 1987
47. Locomotive 2758 - Monceau - mars 1987
48. Locomotive 2913 - Charleroi Sud - Juin 1985
49. Locomotive 40110 SNCF - Liège Guillemins - octob.86

SERIE 5.

Association Ferroviaire des
Cheminots de Charleroi



AUTOMOTRICES

50. AM triple (Chemin de fer Marocains)-Charleroi Sud - novembre 1983
51. AM Breaek 347 - Charleroi Sud - Juin 1985
52. AM 603 (livrée verte) - Piéton - mai 1984
53. AM 603 (livrée IC/IR) - Charleroi Sud - avril 1987
54. AM 807 quadruple - ligne 140/1 - mai 1987
55. AM SABENA - Bruxelles Nord - avril 1987
56. AM 005 Postale - Louvain - novembre 1986
57. AM 1935 + AM 006 Postale - Schaarbeek - avril 1987
58. AM 1935 + Loco.1182 - Kontich - avril 1987
59. AM 1935 - ligne 25 - avril 1987

SERIE 6.

Association Ferroviaire des
Cheminots de Charleroi



MATERIEL DIVERS

60. Rame réversible M1 - Charleroi Ouest - avril 1986
61. Rame réversible M2 - Walcourt - novembre 1984
62. Rame réversible M4 - Anvers Central - octobre 1986
63. Rame réversible M5 - Luttre - janvier 1986
64. Rame réversible BENELUX (ancien modèle) - Roosendaal - octobre 1986
65. Engin DUOMATIC service Voie - Charleroi Sd - Juin 85
66. Voiture du train de relevage de Ronet - ligne 260 - avril 1987
67. Grue de 100 tonnes de Ronet - ligne 260 - avril 1987
68. Grue de 35 tonnes inkempois-Charleroi Sd - Juin 1985
69. Tender chasse-neige de Monceau-Charleroi - Juin 1985

AMUTRA - Avenue des Buissonnets 42, 1020 Bruxelles
Braambosjeslaan 42, 1020 Brussel

TRAM MAGAZINF N° 40

Inhoud / sommaire:

LES MOTRICES BENZO-ELECTRIQUES "PIEPER" par R. Hausman

- Prémabule
 - Construction de véhicules routiers benzo-électriques
 - Application du système "Pieper" au matériel ferroviaire
 - Projets et constructions de véhicules prototypes
 - Les motrices benzo-électriques "Pieper" de la SNCV
 - Les automotrices "Pieper" à l'étranger
- Prix de cette brochure: 200,- FB (commandes: voir adresse ↗)
Prix van de brochure: 200,- Bfr. (bestellingen: zie adres ↗)

AMUTRA - Avenue des Buissonnets 42, 1020 Bruxelles
Braambosjeslaan 42, 1020 Bruxelles

NOUVELLE SERIE DE CARTES POSTALES
GEDA 1988

7 cartes postales présentant du
matériel STIB en couleurs et 11
s'agit des motifs 1380, 5010,
4025, 7006 à 9041, 7124, 7123 et
7934.

La série : 140 F à nos réunions
160 F par virement au
compte
068-0518040-96
(référence 04/586)

NIJNE POSTKAARTEN GEDA 1988

7 nieuwe kleurpostkaarten met
NIVB materieel: rijtuigen nr
1380, 5010, 4025, 7006 t 9041,
7124, 7123 en 7934.

Prijs per reeks : 160 BF
per storting op onze
konto 068-0518040-96
(referre 04/586)

vzw LOCOMOTION
Berkenlaan 23, 2540 HOVE

De vzw Locomotion kan u een brochure bezorgen waarin een korte beschrijving is opgenomen van alle museumspoorlijnen die lid zijn van de Engelse "Association of Railway Preservation Societies" (meegedeelde informatie: opendeuren of ritdagen, situering, faciliteiten, lengte van de lijnen, contactadressen, telefoonnummers, enz.). In de brochure zijn meerdere kleurfoto's opgenomen.

Het volstaat, ons een zegel van 13,- Fr. toe te zenden; vergeet niet uw adres te vermelden !

L'asbl Locomotion peut vous faire parvenir un exemplaire d'un guide des lignes-musées en Angleterre, édité par la fédération anglaise "A.R.P.S.".

Il suffit d'envoyer un timbre de 13,- FB à l'adresse ci-dessus. N'oubliez pas de mentionner votre adresse !



G.T.F. - B.P. 191, 4000 LIEGE-1

150^e anniversaire de l'arrivée du rail à Liège.

A l'occasion de cet anniversaire, le G.T.F. éditera une importante brochure spécifique qui comprendra les chapitres suivants :

- Depuis 1838, le chemin de fer en terre liégeoise... (histoire des lignes convergeant vers Liège et de la liaison avec l'Allemagne)
- La traction vapeur.
- La traction électrique : la plus ancienne automotrice électrique et la plus récente (AM break).
- Histoire de la traction électrique de Bruxelles à la frontière allemande et sur le plan incliné; situation actuelle.
- L'importance du rail en région liégeoise aujourd'hui et demain par la direction MV de la SNCB.
- Le T.G.V. par le Sénateur P. CLERDENT.

Ce livre combine donc la découverte de notre passé et les perspectives d'avenir.

Préfaces de M^{rs}. G. Mottart, Gouverneur de la province de Liège
D. Reyniers, Président du Conseil d'Administration de la S.N.C.B.

Plus de 200 photos :

Les personnes souhaitant être informées des conditions de souscription (durée limitée) sont invitées à envoyer une enveloppe portant leur nom+adresse et timbrée à 13,- FB à G.T.F., B.P. 191, 4000 Liège-1.

Les membres de G.T.F. seront avertis par le périodique TRANS-FER.

PUBLICATIE over de 150ste verjaardag van de aankomst van de eerste trein in de streek van Luik.

Ter gelegenheid van deze verjaardag, publiceert G.T.F. een brochure met de volgende hoofdstukken:

- geschiedenis van de lijnen die te Luik samenkomen, en van de spoorlijn naar Duitsland;
- de stoomtractie;
- de elektrische tractie;
- geschiedenis van de elektrische tractie van Brussel naar de Duitse grens en op de hellende vlakken; + huidige situatie;
- het belang van het spoor in de streek van Luik (huidige toestand en toekomst);
- de T.G.V. in Luik ?

Gefinteresserden kunnen meer informatie bekomen (over de prijs en de bestelvoorwaarden van het boek, van zodra het beschikbaar is) door een aan zichzelf geadresseerde enveloppe (met zegel van 13,- Bfr.) te zenden aan G.T.F. (adres: zie hierboven). De leden van G.T.F. worden verwittigd via het tijdschrift TRANS-FER.

Rik DE BLESER

F. Pauwelsstraat 2, 2070 EKEREN - tel. 03/541.23.84

Als erfbetoon aan het elektrisch materieel uit 1935 en 1939 maakte Rik de Bleser een reeks technische tekeningen op schaal 1/87 van deze elektrische trein-stellen, zoals ze oorspronkelijk aan de NMBS geleverd werden. Een brochure met de afbeeldingen van deze tekeningen kan bekomen worden bij de auteur (zie adres en telefoonnr. hierboven).

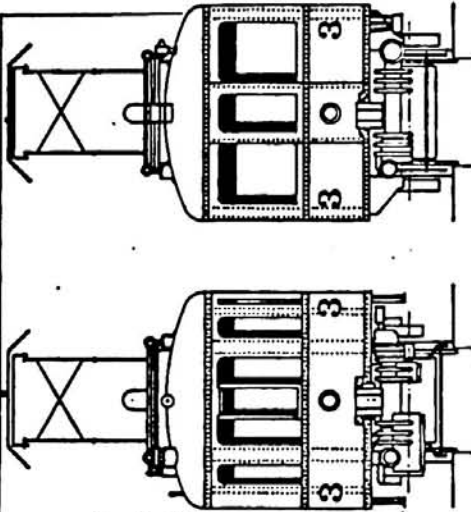

De karakteristieke koppen van het materieel 1935 (links) en 1939. Tekeningen Rik De Bleser.

LEVENSLIOP EN INZET VAN DE BELGISCHE PACIFIC TYPE 1 - nr. 1.002

Zoals medgedeeld in de AGENDA nr. 31, stelt de heer Paul JACOBS op het ogenblik een brochure samen over de levensloop van de stoomloc 1.002, dit ter gelegenheid van de aanstaande herindienstname van deze gerestaureerde machine.

De brochure wordt uitgegeven door de vereniging DE PIJL,

Wandelingstraat 51, 2570 Duffel.

Prijs: 400,- Bfr. + 40,- Bfr. verzendingskosten.
Bestelling: door een cheque toe te zenden aan bovenstaand adres, of door het bedrag te storten op rekening nr.

230-0278400-30 van de vereniging DE PIJL.

(zie aankondiging in AGENDA nr. 31).

LA CARRIERE DE LA PACIFIC BELGE TYPE 1 - n° 1.002

(traduction en français de l'ouvrage de P. JACOBS).

Les travaux de restauration de la locomotive 1.002 vont bon train et atteignent bientôt leur fin. La remise en état de marche de cette locomotive fut pour P. JACOBS (membre du groupe de travail "histoire des chemins de fer") l'occasion de recherches quant à l'utilisation de cet engin de par la passé.

Toutes les recherches ont été compilées dans une brochure qui décrit la carrière de la 1.002, et qui sera éditée par l'association D: PIJL, Wandelingstraat 51, 2570 Duffel.

Prix: 400,- Bfr + 40,- Bfr de frais d'envois.
A commander: en envoyant un chèque à l'adresse indiquée, ou en versant le montant au compte n° 230-0278400-30 de l'association DE PIJL.

(pour plus de renseignements, nous référons à l'AGENDA N° 31).

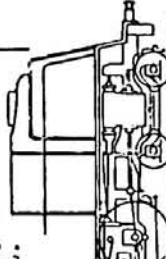

MUPDOFER - Musée privé de documentation ferroviaire
B.P. 1343 - 1000 Bruxelles
Visite du musée (63, Rue du Houbion):
possible sur rendez-vous.

De vereniging MUPDOFER geeft een reeks uit van vier postkaarten met Belgische trams te Asuncion, Orlando, Bergen en Brussel.
Prijs: 15,- Bfr. per stuk + verzendingskosten.
Bestellingen: zie bovenstaand adres.

L'association MUPDOFER édite une série de 4 cartes postales (tramways belges à Asuncion, Orlando, Mons et Bruxelles).
Prix: 15,- FB par carte + frais de livraison.
Commande: voir adresse ci-dessus.



STOOMTRAM GOES-BORSELE



HEMELVAARTSDAG 12 MEI: NATIONALE STOOMTREINDAG

Op donderdag 12 mei (nationale stoomtreindag) rijdt speciaal voor fotografen, maar ook andere belangstellenden zijn van harte welkom een extra SGB-stoomtram van Goes naar Oudelande v.v.

De vertrektijd van deze bijzondere stoomtram is 13.35 uur, dat wil zeggen een half uur voor het vertrek van de reguliere dienstregelingstram. Onderweg zal deze extra stoomtram diverse malen de diensttram ontmoeten. Ook zijn fotostops onderweg gepland. Mogelijkheden volop dus voor de fotograaf! Verder bestaat de mogelijkheid om onderweg over te stappen van de ene tram in de andere. De tarieven van beide trams zijn gelijk. Terugkomst in Goes van de extra tram is omstreeks 17.00 uur.

De extra tram zal getrokken worden door de tweeezige SGB-stoomlocomotief nr. 1 Wittouck gebouwd in 1921 door Orenstein & Koppel te Berlijn. De in de Verenigde Staten gebouwde stoomlocomotief nr. 4 Ing.H.F. Enter verzorgt de tractie voor de diensttram.

De dienstregeling van de diensttram is als volgt:

Goes	V 14.05
Kwadendamme	V 14.35
Hoedekenskerke ...	V 14.45
Oudelande	A 15.00
Oudelande	V 15.10
Hoedekenskerke ...	A 15.25
Hoedekenskerke ...	V 16.05
Kwadendamme	V 16.15
Goes	A 16.45

Voor meer informatie:

Stoomtram Goes - Borsele
Postbus 250
4460 AR Goes
Tel. 01100 - 28307

RAIL- REVUE

Zopas verscheen het nummer 12 (april 1988) van het Nederlandstalig tijdschrift RAIL REVUE.

Dit kwartaaltijdschrift voor de trein- en tramliefhebber besteedt zowel aandacht aan het grootbedrijf als aan de modelbouw en is praktisch volledig gewijd aan het Belgisch trein- en tramgebeuren.

Zo omvat het nummer 12 bijdragen over:

- het vroegere Beneluxmaterieel (locomotieven reeks 25.5);
- de "rode tram" te Antwerpen;
- het ATB-beveiligingssysteem van de Nederlandse Spoorwegen;
- het afscheid van de buurtspoorwegtrams in de provincie Antwerpen (nu twintig jaar geleden...);
- MIVB-trammaterieel in Paraguay;
- het afscheid van de baandiesellocs type 204 (reeks 54) van de NMBS;
- het automatiseren van een modelbaan;
- HO-nieuwigheden;
- historische foto's uit privé-verzamelingen;
- diversen: boekbesprekingen, actuele berichten, aankondigingen, lezersbrieven, enz.

Foto's en illustraties in het nummer 12:

- 1 losse kleurenposter formaat DIN A4 (MIVB-tram reeks 9000 te Asuncion in Paraguay);
- 1 kleurenfoto op de omslag (NMBS-dieselloc 6300);
- ongeveer een 50-tal zwart-wit foto's;
- tekeningen en plans.

Bent u geïnteresseerd in dit nummer van RAIL REVUE, of wenst u een abonnement voor 1988 (vier nummers) ?

...Schrijf dan een van de volgende bedragen over op onze bank- of postrekening:

los nummer: 150,- Bfr. (vermelding: nummer 12)
(Nederland: 8,5 Hfl / Luxemburg: 180,- Bfr. /
andere landen: 190,- Bfr.)

abonnement: 550,- Bfr. (vermelding: abonnement 1988)
(Nederland: 32,- Hfl / Luxemburg: 670,- Bfr. /
andere landen: 700,- Bfr.)

rekeningen: België: bankrekening 402-6008751-83 t.n.v. Monopress te
2200 Antwerpen / Borgerhout;
Nederland: bankrekening 51.89.84.524 (voor postrekeninghouders:
giro 7112 ten gunste van genoemde bank) t.n.v. J. Oskam,
Postbus 91604 te 2509 EE 's Gravenhage (betaling uitsluitend
per toe te zenden acceptgiro);
andere landen: postchequerekening 000-0124811-69 t.n.v.
Monopress te 2200 Antwerpen / Borgerhout.

NB: De portkosten zijn in alle bovenvermelde prijzen inbegrepen !

RAIL REVUE lezen is een must voor elke ernstige spoor- en tramliefhebber !

Contactadres RAIL-REVUE: MONOPRESS, Vosstraat 43, 2200 Antwerpen/Borgerhout.

Calendriers LOCO

Les locomotives belges et luxembourgeoises en 12 photos vivantes, avec fiche technique au format 42 x 30 cm. Une collection depuis 1979!

Kalenders LOCO

Belgische en luxemburgse lokomotieven in 12 levendige beelden met technische fiche in formaat 42 x 30 cm. Een kollektie vanaf 1979!

TRAIN DE PLAISIR

Bruxelles-Mons sur toute la ligne

(ISBN 2 87202 003 9)

Une description minutieuse du trajet Bruxelles-Mons par J.M. Romiée, ou comment découvrir une ligne ferrée.

TRAIN DE PLAISIR - Bruxelles-Mons

(ISBN 2 87202 003 9)

Een minutieus beschrijven van het traject Brussel-Bergen en terug door de perschef van de RTBF, J.M. Romiée. Zeer instructief voor wie de ogen de kost wil geven. Tot nu toe is dit boek alleen beschikbaar in het frans.

DIESEL (ISBN 2 87202 001 2)

Toutes les locomotives diesel belges illustrées par 175 photos noir et blanc et 48 en couleurs, commentaires français-néerlandais. Un livre relié 21 x 30 cm écrit par M. Delie et J. Casier.

DIESEL (ISBN 2 87202 001 2)

Alle belgische diesel locomotieven geïllustreerd door 175 foto's zwart-wit en 48 kleurenfoto's, commentaar frans-nederlands. Een ingebonden boek 21 x 30 cm geschreven door M. Delle en J. Casier.

VAPEUR EN BELGIQUE

Le livre tant attendu de Phil Dambly. Toute l'histoire de la traction vapeur en Belgique de l'origine à 1966. Une documentation complète avec tableau et plus de 550 illustrations. Sortie de presse prévue en 1989.

STOOM IN BELGIË

Het lang verwachte boek van Phil Dambly. Gans de geschiedenis van de stoomtractie in België vanaf zijn oorsprong tot 1966. Een volledige dokumentatie met tabel en meer dan 550 illustraties. Uitgave voorzien in 1989.

VAPEUR-STOOM B - Volume I (ISBN 2 87202 000 4)

Un livre relié contenant 193 photos noir et blanc 18 x 24 cm sur la traction vapeur en Belgique de 1930 à 1966. Texte et légendes en français, néerlandais et allemand. Auteur: Max Delie

VAPEUR-STOOM B - Volume I (ISBN 2 87202 000 4)

Een ingebonden boek met 193 foto's zwart-wit 18 x 24 cm over de stoomtractie in België van 1930 tot 1966. Tekst en legenden in het frans, nederlands en Duits. Auteur: Max Delle

VAPEUR-STOOM B - Volume II (ISBN 2 87202 002 0)

Le second livre de Max Delie sur la traction vapeur en Belgique de 1900 à 1966, contenant 210 nouvelles photos noir et blanc 18 x 24 cm. Texte et légendes en français et néerlandais.

VAPEUR-STOOM B - Volume II (ISBN 2 87202 002 0)

Tweede boek van Max Delle over de stoomtractie in België van 1900 tot 1966 met 210 nieuwe foto's zwart-wit 18 x 24 cm. Tekst en legenden in het frans en nederlands

EDIBLANCHART SPRL - PVBA EDIBLANCHART

Avenue Ernest Masoin 15, 1090 BRUXELLES - ☎ (02)478.37.06 - Ernest Masoinlaan 15, 1090 BRUSSEL

En ce qui concerne l'achat de nos publications, nous préférons que nos clients s'adressent avant tout à leur club ou à leur magasin spécialisé ! Merci.

Wij verkiezen dat onze klanten zich richten tot hun gespecialiseerde modeltreinwinkel of tot de verantwoordelijken van hun club voor wat betreft de aankoop van onze publicaties ! Met dank.

DE BAKKERSMOLEN - Essen/Wildert

F. DE MEDTS, Sint-Jansstraat 184, 2190 Essen/Wildert

VIERDE INTERNATIONALE STOOMDAGEN

In samenwerking met de NMBS organiseert "De Bakkersmolen" een stoomtreinrit Leuven - Wildert en Antwerpen - Wildert heen en terug, dit ter gelegenheid van de Vierde Internationale Stoomdagen op 13 en 14 augustus 1988. Informatie kan men bekomen op alle stations waar de trein zal stoppen (de lijst van de stations wordt later bekendgemaakt).

Verder is er het groot feest op de Bakkersmolen, waar o.a.: 55 stoomwerktuigen in werking zullen zijn en het publiek alles van nabij zal kunnen bezichtigen. Bovendien maakt een smalspoortreintje doorlopend ritten rondom de bekende windmolen en zullen diverse folkloristische groepen optreden.

Voor verdere inlichtingen verwijzen wij naar het bovenstaand adres. Alle stoomliefhebbers zijn alvast hartelijk welkom!

Modelbouwmuseumstichting van Antwerpen Van Diepenbeeckstr.,17
Fondation-Musée de modélisme d'Anvers 2018 ANTWERPEN

I^o MODELBOUWMUSEUM Van Diepenbeeckstr.,17 antwerpen

Tentoonstelling van modeltreinen en trams
Open woensdag van 14u tot 18u
Voor groepen speciale dagen na afspraak

INFO.
D.L. OCSINBERG
Tel. 03/2394404

Exposition de trains et de trams modèles
Ouvvert le mercredi de 14 à 18h
Pour groupes jours spéciaux sur rendez-vous
Trainmodellen schalen 0 I II ,ook stoom
EXPOSITION Modèles de trains éch.0 I II ,+
Centrum Zurenborg Dageraadplaats,4 2018 antwerpen
Zaterdag/samedy 10 Sept.88 13-17h
Zondag/dimanche 11 Sept.88 10-18h

INFO.
Tel.03/2394404

Op deze dagen ook ruilbeurs van treinen
Il y aura aussi une bourse d'échange

A. VERCAUTEREN - Veilingen van oude speelgoed-treinen

Kanunnik De Meyerlaan 8, 9160 Hamme - 052/47.84.02

Internationale veilingen van oude speelgoedtreinen.

- zondag 19 juni 1988 om 10u00 : 00-HO-Varia
- (bezichtiging: zat. 18 juni van 18u00 tot 21u00 en zon. 19 juni van 8u00 tot 10u00)
- zaterdag 3 september 1988 om 15u00 (0-I-II-Varia)
- zondag 4 september 1988 om 10u00 (00-HO-Varia)
- zondag 18 december 1988 om 10u00 (00-HO-Varia)

HOTEL
SERWIT te
Sint-
Niklaas



AFSCHEIDSRIT REEKS 60 - ZATERDAG 28 MEI 1988

Ben vierledige afscheidsrit :

- afscheid aan de reeks 60 (buiten dienststelling op 29 mei)
- afscheid aan de lijn Edingen - Braine-Le-Comte
- afscheid aan de enkelsporige lijn Ronse - Leuze
- (beide lijnen worden gesloten voor reizigersverkeer op 29 mei)
- afscheid aan de dieseltractie op de lijn Ath - Mons
- (deze lijn wordt electrisch bereiden vanaf 29 mei)

Reisweg (met fotostops) : St.-Ghislain (9.00 U.) - Quiévrain

(oude seinen) - Mons - Braine-le-Comte - Edingen - Zottegem - Oudenaarde (middeghalte). Voor de echte liefhebbers, die het kunnen stellen met een korte mid-daghalte, zal de trein verder rijden naar Kortrijk en het baanvak Kortrijk - Zwevegem en terug berijden. Nadien gaat het terug naar Oudenaarde (oppikken andere mensen) en verder via Louise-Marie (tunnel) en Ronse naar Frasnes en Leuze. De terugrit gebeurt via Ath en Mons, maar te St.-Ghislain wordt nog even doorgestoken tot Warquignies (lijn 98). Aankomst St.-Ghislain 19 U.

Prijs : 480 B.F. per persoon
Inschrijvingen : door overschrijving van het verschuldigde bedrag op 000-1479847-15 van Ph. Dejonckere, Weggevoerd-denlaan 2, 8500 Kortrijk. Tel. 056/22 16 01



VOYAGE D' ADIEU A LA SERRIE 60 - SAMEDI LE 28 MAI 1988

Un voyage d'adieu quadruple :

- adieu à la série 60
- adieu aux lignes Enghien - Braine-le-Comte et Renaix-Leuze (fin du service voyageur le lendemain)
- adieu à la traction diesel de la ligne Ath - Mons
- Itinéraire (avec arrêts photos): St.-Ghislain (9.00 H.) - Quiévrain - Mons - Braine-le-Comte - Enghien - Zottegem - Oudenaarde (arrêt de midi). Parcours de la ligne Kortrijk - Zwevegem pour les passionnés.
- Retour par Renaix, Leuze, Ath et Mons vers Warquignies.
- Retour à St.-Ghislain vers 19 H.

Prix : 480 F.B. par personne

Inscriptions : par versement de la somme au 000-1479847-15 de Ph. Dejonckere, Weggevoerd-denlaan 2, 8500 Kortrijk.

Andere voorziene uitstappen :

D' autres voyages prévus :

- de uitstap van 25 juni met motorwagen 4903 wordt voorlopig uitgesteld.
- le voyage du 25 juin avec l'autorail 4903 n'aura pas lieu.
- zaterdag 3 september : rondrit met een motorwagen in de haven van Brugge-Zeebrugge en Oostende.
- samedi le 3 septembre : excursion en autorail dans le port de Brugge-Zeebrugge et Ostende.



KONINKLIJKE MODEL YACHT CLUB ANTWERPEN
 STOOMGROEP - p/a F. Fredrickx
 Ganzenbollaan 26
 2550 Kontich - tel. 03/458.06.45

- 22 april 1988: werkvergadering en contact
- 6-7 mei: deelname opendordagen Instituut voor LIVE STEAM
- 14 mei: Technisch Onderwijs, St.-Bernardsesteenweg 320, Antwerpen autocaruitstap naar LEEK (NL) - bezoek aan de beroemde stoomdagen aldaar
- 29/30 april en 1 mei: deelname voorjaarsstoomdagen S.W.Z. te Den Haag (NL)
- 4 juni: deelname opening Spoor-Stoomgroep Zuid Breda (NL)
- 21/22/23 mei: deelname aan de bekende internationale stoomdagen in het stadspark van Turnhout (Stoomgroep Turnhout)

SOCIETE ROYALE SAINT-MARTIN BOULANT
 Secrétariat: Duvinage M., Rue du Rempart 62, 7900 LEUZE

Dans le cadre de nos festivités pour 1988, notre Société mettra sur pied une exposition ayant pour thème "LES TRANSPORTS EN COMMUN".

Cette manifestation aura lieu en la salle des fêtes de l'Hôtel de Ville du 2 au 8 juin 1988 (jours de montage et démontage compris).
 (maquettes, réseaux classiques ou modulaires, affiches, costumes, films, diapositives, bourse d'échanges).

GROUPEMENT DES AMIS DU RAIL

G.A.R. - Association sans but lucratif - LUXEMBOURG B.P. 513, L-2015 LUXEMBOURG

Le programme détaillé des voyages pour l'été 1988 est disponible auprès de l'adresse ci-dessus :

Hambourg IVA : du mercredi 8 juin au dimanche 12 juin a l'exposition internationale des transports à Hambourg

Suisse Romande : du vendredi 22 juillet au mardi 26 juillet à Lausanne avec excursions vers Genève et Gstaad; possibilité de visite des réseaux secondaires au bord du lac Léman et de la vallée du Rhône

Espagne et Portugal : du mardi 30 août au dimanche 11 septembre vers Madrid, Lisbonne et Barcelone; visites touristiques et ferroviaires

En préparation : samedi 18 juin excursion vers Liège à l'occasion des festivités du 150^e anniversaire de l'arrivée du Rail à Liège; dimanche 19 juin train spécial Luxembourg - Trèves - Hermeskeil avec locomotive diesel type 1600 des CFL à l'occasion de la journée portes ouvertes du musée ferroviaire '8 locomotives à vapeur anc. DB et DR)



COMMUNICATION DE L'ASSOCIATION DES MODELISTES FERROVIAIRES DU SUD-LUXEMBOURG (AMFSL) - tél. 063/37.14.56
 Secr.: G. SMEFSTERS, Rue de la Gare 17, 6780 Messancy

COMMUNICATION DE L'ASSOCIATION DES MODELISTES FERROVIAIRES DU SUD-LUXEMBOURG (AMFSL)

Info: G. MATHU, Rue G. Bodart 49, 6778 Musson - 063/67.79.28

Grande exposition de trains miniatures - surface de 1200 m².

Les 17-18-19 et 20 juin 1988

Lieu: Centre Culturel et Sportif de Musson (20 km au sud d'Arlon)

Mededeling vanwege de HOESELTSF TREINCLUB
 Contactadres: dhr. D. SMETS, Lindkapeistraat 7, 3730 Hoeselt tel 011/41.53.72

Internationale expo van modeltreinen en modelbouw te Hoeselt: op zaterdag 17 en zondag 18 september 1988, in de cultuur- en sportaccommodatie te Hoeselt, op een oppervlakte van 6000 m².

Voorzichten: modelbanen in diverse schalen, live-steam locomotieven, boten, stoomboten, afstandsbestuurde automodelen, schaalvliegtuigen, ruilbeurs, enz.

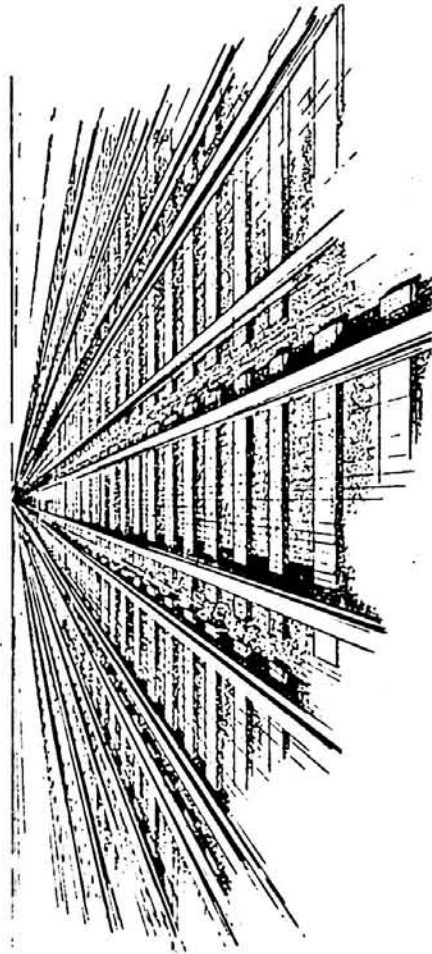

LIJST VAN DE HISTORISCHE TREINEN



Wij danken de N.V.B.S voor de (onder voorbehoud !) meegeleverde gegevens.

STOCKKALENDER 1988 (stand op 1.5.1988)

1. ORGANISATOR
2. TRAJECT
3. SAMENSTELLING
4. RITDATUM
5. INLICHTINGEN



1. GEMEENTEBESTUUR AALTER EN VERGROEP 150 JAAR SPOORWEGEN AALTER
2. GENT AALTER *
AALTER OOSTENDE GENT **
3. 29.013 + 8 M1B
4. * 20.5.88 (NIET TOEGANKELIJK VOOR HET PUBLIEK)
** 21.5.88
5. PATRICK VANLAERE STATIONSSTRAAT 150 9880 AALTER

1. 150 ANS DU CHEMIN DE FER A LIEGE
2. LIEGE WAREMME *
LIEGE WELKENRAEDT **
3. 29.013 + LB
4. * 18 19.6.1988
** 25 26.6.1988
5. SNCB DISTRICT SUD EST PLACE DES GUILLEMINS 2 4000 LIEGE
TF 041/52.01.30

1. BAKKERSMOLEN WILDERT
2. LEUVEN WILDERT
ANTWERPEN CAAL WILDERT
3. 29.013 + LB
4. 13 14.8.1988
5. BAKKERSMOLEN WILDERT ST JANSSTRAAT 48 2190 WILDERT TF 03/667.26

1. N.V.B.S.
2. ANTWERPEN CAAL GENT ST PIETERS
3. 12.004 + 4 LB
4. 3 OF 4.9.1988
5. NVBS EXCURSIES MR STORM VAN LEEUWEN,
LIBELLEWEIDE 8 3437 VJ NIEUWEGEIN NEDERLAND

LISTE DES TRAINS HISTORIQUES

Nous remercions la SNCB pour la communication (sous réserve !) de ces informations.

CALENDRIER VAPEUR 1988 (1.5.1988)

1. ORGANISATION
2. TRAJET
3. COMPOSITION
4. JOUR DE CIRCULATION
5. INFORMATIONS

1. GEMEENTEBESTUUR AALTER ET WERKGROEP 150 JAAR SPOORWEGEN AALTER
2. GENT AALTER *
AALTER OOSTENDE GENT **
3. 29.013 + 8 M1B
4. * 20.5.88 (PAS ACCESSIBLE AU PUBLIC)
** 21.5.88
5. PATRICK VAN LAERE, STATIONSSTRAAT 150 9880 AALTER

1. 150 ANS DU CHEMIN DE FER A LIEGE
2. LIEGE WAREMME *
LIEGE WELKENRAEDT **
3. 29.013 + LB
4. * 18 19.6.1988
** 25 26.6.1988
5. SNCB DISTRICT SUD EST PLACE DES GUILLEMINS 2 4000 LIEGE
TF 041/520130

1. BAKKERSMOLEN WILDERT
2. LEUVEN WILDERT
ANTWERPEN CAAL WILDERT
3. 29.013 + LB
4. 13 14.8.1988
5. BAKKERSMOLEN WILDERT ST JANSSTRAAT 48 2190 WILDERT TF 03/6672693

1. NVBS
2. ANTWERPEN CAAL GENT ST PIETERS
3. 12.004 + 4 LB
4. 3 OU 4.9.1988
5. NVBS EXCURSIES STORM VAN LEEUWEN LIBELLEWEIDE 8
3437 VJ NIEUWEGEIN NEDERLAND

HISTORISCHE TREINEN (NIET STOOM) (1.5.88)



1. ORGANISATOR
2. TRAJECT
3. SAMENSTELLING
4. RIJDATUM
5. INLICHTINGEN

1. GTF
2. LIEGE WEVERCE LOSHEIMERGRAEVEN LOSHEIM JUNKERRATH KOLN AACHEN
- MONTZEN
VISE LIEGE
3. AR 43
4. 2 MEI 1988
5. GTF BP 191 4000 LIEGE 1

- 1 D.G.E.G
2. WELKENRAEDT LIEGE NAMUR DINANT BERTRIX LIBRAMONT LIEGE WELKENRAEDT
3. AR 4006
4. 12 MEI 1988
5. DGEF POSTFACH 1627 D 7100 HEILBRONN

1. PH BEJONCKERE
2. ST GHISLAIN QUIEVRAIN BRAINE LE COMTE ZOTTEGEM KORTRIJK LEUZE WAR-
QUIGNIES ST GHISLAIN
3. HLD 60 + M1
4. 28 MEI 1988
5. PH DEJONCKERE WEGGEVOERDENLAAN 2 8500 KORTRIJK
TF 056/22.16.01

1. 150 ANS DU CHEMIN DE FER A LIEGE
2. 11 JUNI 1988
3. AM 1935
4. LIEGE GUILLEMINS KINKENPOIS VOROUX LIEGE GUILLEMINS FLEMALLE HAUTE
LIEGE GUILLEMINS
5. SNCB DISTRICT SUD EST PLACE DES GUILLEMINS 2 4000 LIEGE TF
041/52.01.30

TRAINS HISTORIQUES (NON VAPEUR) (1.5.1988)

1. ORGANISATEUR
2. TRAJET
3. COMPOSITION
4. JOUR DE CIRCULATION
5. INFORMATION

1. GTF
2. LIEGE WEVERCE LOSHEIMERGRAEVEN LOSHEIM JUNKERRATH KOLN AACHEN
- MONTZEN
VISE LIEGE
3. AR 43
4. 2 MAI 1988
5. GTF BP 191 4000 LIEGE 1

1. D.G.E.G
2. WELKENRAEDT LIEGE NAMUR DINANT BERTRIX LIBRAMONT LIEGE WELKENRAEDT
3. AR 4006
4. 12 MAI 1988
5. DGEF POSTFACH 1627 D 7100 HEILBRONN

1. PH DEJONCKERE
2. ST GHISLAIN QUIEVRAIN BRAINE LE COMTE ZOTTEGEM KORTRIJK LEUZE WAR-
QUIGNIES ST GHISLAIN
3. HLD 60 + M1
4. 28 MAI 1988
5. PH DEJONCKERE WEGGEVOERENLAAN 2 8500 KORTRIJK
TF 056/22.16.01

1. 150 ANS DU CHEMIN DE FER A LIEGE
2. 11 JUNI 1988
3. AM 1935
4. LIEGE GUILLEMINS KINKENPOIS VOROUX LIEGE GUILLEMINS FLEMALLE HAUTE
LIEGE GUILLEMINS
5. SNCB DISTRICT SUD EST PLACE DES GUILLEMINS 2 4000 LIEGE TF
041/52.01.30



NMBS - DISTRICT ZUID-OOST
Place des Guillemins 2/02, 4000-LUIK - 041/52.07.28

MANIFESTATIONS A L'OCCASION DU 150ème ANNIVERSAIRE DU RAIL
(programme communiqué sous réserve de modifications !)

Les manifestations commémorant le 150e anniversaire de l'arrivée du Rail dans la Province de Liège se dérouleront au cours de la période du 17 au 27 juin prochain suivant le calendrier en annexe. Elles seront précédées d'un prologue le 11 juin, consistant en un circuit qui permettra de parcourir la grande agglomération liégeoise à bord successivement d'une ancienne automotrice datant de 1935 et d'un élément moteur "break". Les départs de ce circuit sont fixés à Liège-Guillemins à 9 heures 30, 12 heures 30 et si nécessaire, à 15h30.

TARIFS

a. Trains vapeur

Kinkempois / Waremme : 90 F (a), 50 F (e) et 250 F (f)
Liège / Welkenraedt : 120 F (a), 70 F (e) et 300 F (f)
Verviers / Welkenraedt : 50 F (a), 40 F (e) et 150 F (f).

(a) : prix billet simple adulte

(e) : prix billet simple enfant

(f) : prix billet simple pour 3 à 7 memb. d'une même famille, et plus, se déplaçant ensemble

Le prix du billet aller-retour est le double du trajet simple.

b. Accès aux lieux de manifestation par train régulier

Les visiteurs s'embarquant dans toute gare du réseau pour se rendre à l'une des gares de Waremme et Ans du 18 au 20 juin, à Liège-Guillemins et Liège-Palais du 17 au 26 juin, à Verviers et Welkenraedt les 26 et 27 juin bénéficieront d'une réduction de 40 % (pour le 1er voyageur) et de 60 % (du 2ème au 6ème voyageur).

TOUTEFOIS, les voyageurs s'embarquant dans une gare ou point d'arrêt situé sur le territoire de la province de Liège, zone délimitée par les gares de GLONS, VISE, EUPEN, SPA, TROIS-PONTS, SY, BAS-OHA & WAREMME peuvent rejoindre l'un des lieux d'exposition pour le PRIX UNIQUE de 50 F (voyage aller-retour) aux dates ci-après :

Les 18 & 19 juin vers Ans ou Waremme
Du 17 au 26 juin vers Liège (Gs ou Palais)
Les 25 & 26 juin vers Verviers et Welkenraedt.

SNCB - DISTRICT SUD-EST
Place des Guillemins 2/02, 4000 LIEGE - 041/52.07.28

FEESTELIJKHEDEN N.A.V. DE 150ste VERJAARDAG
(programma onder voorbehoud van wijzigingen !)

De 150e verjaardag van het Spoor in de provincie Luik wordt van 17 tot 27 JUNI e.k. gevierd met feestelijkheden die in de kalender vermeld zijn. Vooraf is er op 11 juni een rondrit door de grote Luikse agglomeratie, schetsenvolgens met een oud motorstel uit 1935 en een break-motorstel.

PRIJZEN

a) stoomtreinen

Kinkempois/Borgworm : 90 fr. (v), 50 fr. (k) en 250 fr. (g)
Luik - Welkenraedt : 120 fr. (v), 70 fr. (k) en 300 fr. (g)
Verviers - Welkenraedt : 50 fr. (v), 40 fr. (k) en 150 fr. (g)

(v) : prijs enkele reis volwassene; (k) : prijs enkele reis kind;
(g) : prijs enkele reis voor 3 à 7 leden van eenzelfde gezin, die samen reizen.

Voor heen - en terugreis wordt dubbel tarief aangerekend.

b) met een gewone trein naar de feestelijkheden

Bezoekers die vanuit eender welk station van 17 tot 20 juni naar Borgworm en Ans reizen, van 18 tot 26 juni naar Luik (G) en (Paleis) en van 25 tot 27 juni naar Verviers en Welkenraedt, krijgen verminderingen van resp. 40 % (le reiziger) en 60 % (2e tot 6e reiziger).

Maar reizigers die opstappen in de zone begrensd door de stations GLAIET, WEZET, EUPEN, SPA, TROIS-PONTS, SY, BAS-OHA, BORGWORM, geldt het VOORDELTARIEF van 50 F (heen en terug).

Op volgende data :

18 en 19.VI naar Borgworm en Ans
25 en 26.VI naar Verviers en Welkenraedt
17, 20 tot 23 VI naar Luik (G. en Paleis).

Er is een vast tarief van 20 fr. heen en terug voor leerlingen van het lager onderwijs die de tentoonstellingen in groep bezoeken op volgende data :

17.VI naar Luik G. en Luik Paleis
20.VI naar Borgworm
27.VI naar Verviers

c) de pendeldiensten KINKEMPOIS - LUIK, en VERVIERS (Centraal) - VERVIERS (West) Zijn gratis.

d) voor de pendeldienst Aachen (Hbf) - Welkenraedt bedraagt de prijs 50 F (heen en terug), biljett geldig tot Verviers.

Les élèves de l'enseignement primaire visitant en groupe les expositions bénéficient d'un tarif unique de 20,- F (aller - retour) dans la même zone, aux dates ci-après :

- Le 20 juin pour rejoindre Wareme
 Le 17 et du 20 au 23 juin pour rejoindre Liège (Gmins ou Palais)
 Le 27 juin pour rejoindre Verviers.
- c. Les navettes KINKEMPOIS / LIEGE et VERVIERS-CENTRAL / VERVIERS-OUEST sont gratuites.
- d. Navette Aschen (Hbf) - Welkenraedt : tarif unique 50,- F aller - retour le billet étant valable jusqu'à VERVIERS.
- e. Prix unique pour les circuits du 11 juin : 100 F.

Le SNCB se devait de commémorer avec fastes le 150ème anniversaire de l'arrivée du Rail dans la province de Liège, suivi, cinq années plus tard par l'ouverture de la première liaison internationale européenne (Londres)-Ostende - Malines - Anvers - Liège - Verviers - Cologne.

Ces deux événements permirent aussi bien l'essor économique des industries du bassin liégeois que le développement du port d'Anvers relié désormais à son hinterland européen. Le SNCB, en étroite collaboration avec les Administrations communales d'Anvers, Liège, Verviers, Wareme & Welkenraedt, le Gouvernement provincial, la Promotion des Transports en Commun (PTU), la Régie des Postes, la SNCV, la STIL, la SNCV, la STIV et avec le concours de clubs de modélistes locaux, de clubs philatéliques de cheminots, de Feberail, du GTF, du Mundofer et du Service social des délassés, section musique, du personnel de la SNCB, vous convie à visiter les expositions et à assister aux diverses animations mises sur pied à cette occasion.

Bonne découverte !

17 KINKEMPOIS

9-16 h
 Visite des ateliers en activité, avec démonstrations.
 Matériel roulant (march.), wagons spécialisés, poche à fonte liquide etc....
 Matériel de traction, locos de divers types, électriques & diesel.
 Navette réservée aux visiteurs entre Liège (G) & Kinkempois atelier.

ANS

15 - 18 h
 Exposition documentaire et montages audio-visuels.
 Matériel roulant voyageurs moderne & ancien;
 Matériel de traction, locos de divers types, matériel pour travaux à la voie, trains-école de signalisation.
 Bus expo de la Poste, train vapeur miniature.

LIEGE (G.)

6 h 30 - 9 h 00 : Petit déjeuner à bord du TGV avec la RTBF Liège.
 9 h 30 - 16 h 00 : Visite du TGV spécialement réservée aux écoliers.

Evénements in LUIK (PALEIS) : van 18 tot 26 VI hebben de bezoekers na 9 u. 's morgens gratis treinvervoer tussen LUIK (G) en LUIK (PAL).

BIZONDERE PROMOTIERITTEN OP ZATERDAG 11 JUNI :

Om de evenementen voor de 150e verjaardag van het SPOOR in te leiden, worden er op 11 juni 2 rondritten georganiseerd.

Vertrek in Luik (G) om 9 u 30 en 12 u 30. Rondrit achtereenvolgens met een oud motorstel uit 1935 en een moderne "Break", via ANS, KINKEMPOIS, FLEPALLE - SERAING - KINKEMPOIS - HERSTAL - LIERS - WEZET - BRESSOUX. VASTE PRIJS : 100 Fr.

Gratis verplichte reservatie vanaf 6.VI in station Luik (Gs).

Het spreekt vanzelf dat de NMBS de 150e verjaardag van het Spoor in de provincie Luik, alsook die van de vijf jaar jongere eerste Europese internationale verbinding (Londen) - Oostende - Mechelen - Antwerpen - Luik - Verviers - Keulen, luister moet bijzetten.

Die twee gebeurtenissen leidden tot een economische bloei in het Luikse bekken en tot een verdere uitbouw van de haven van Antwerpen, die voortaan met haar Europese achterland verbonden was. In nauwe samenwerking met de Gemeente, besturen van Ans, Borgworm, Luik, Verviers en Welkenraedt, het Provinciebestuur, de Bevordering Stedelijk Vervoer (BSV), de Regie der Posten, de NMVB, de STIL, de STIV en de medewerking van de plaatselijke modelbouwverenigingen, de postzegelclubs van de spoormannen, Feberail, GTF, Mundofer en de Sociale Dienst voor Ontspanning, afdeling muziek, van het NMBS-personeel, nodigt de NMBS u uit op de tentoonstellingen en op de diverse activiteiten die voor die gelegenheid op het getouw worden gezet. Ga even op ontdekking uit !

JUNI

17 KINKEMPOIS

9 - 16 u.

Bezoek aan de werkplaatsen, met demonstraties.
 Rollend materieel (goederen), gespecialiseerde wagons, gietwagens enz....
 Tractiematerieel, allerlei elektrische en diesellocomotieven.
 Voor de bezoekers is er tussen Luik (G) en de werkplaats Kinkempois een pendeldienst .

ANS

15 - 18 u.

Documentaire tentoonstelling en audiovisuele montages
 Oud en modern reizigersmaterieel, tractiematerieel, allerlei locomotieven, materieel voor spoorwerken, schooltreinen, seinrichting.
 Expobus posterijen, miniatuursteamtrein.

LIEGE(G)

6.30-16 u.

6u30 tot 9u:Ontbijt in de TGV,met de RTBF Luik
 9u30 tot 16u:bezoek van de TGV,speciaal voorbehouden vo de leerlingen van het lageronderwijs(zie tarief)

18 WAREPPE

Exposition documentaire au Métropole Matériel roulant voyageurs et matériel de traction, locos de divers types.
Bus expo de la Poste. Bus-info de la SNCV.

10 - 18 h

ANS

Animations sur podium par le Big Bang de la SNCB (de 14 à 17 h, en alternance avec la fanfare de Salzines).
Bus info STIL, train vapeur miniature (pour enfants).

10 - 18 h

KINKEMPOIS

Expositions diverses comme le 17.

Navette réservée aux visiteurs entre l'atelier d'une part, Liège (G) ou le Musée des Transports de Matalis, d'autre part.

9 - 16 h

LIEGE GUILLEMS

Exposition philatélique par le Club cheminot de Liège, vente de timbres "chemin de fer", bureau de poste avec timbre à date à oblitération spéciale.

10 - 18 h

Matériel roulant voyageurs moderne, matériel de traction, locos de divers types, maquettes des plans inclinés et réseau miniature.

Visite de la rame TGV (jusqu'à 16 h.)

Visite de la rame ICE de la DB.

Navette réservée aux visiteurs entre Liège (G) d'une part, Kinkempois atel. et Musée des Transports, d'autre part navette par bus ancien STIL entre Liège (G) et le Musée.

LIEGE Expositions documentaires SNCB, Transports urbains.

MUSEE DES Ancien bureau de Poste.

TRANSPORTS Diorama de la PTU (Belgium on the MOVE)

10 - 18 h Navettes vers Liège (G) et Kinkempois (voir Liège (G)).

18/26 LIEGE(Pal.)

Exposition documentaire de la P.T.U.
Documentation sur le TAU - Accès gratuit par les trains circulant entre Liège (G.) et Liège (P.)

10 - 18 h

19 WAREPPE

Expositions & matériel comme le 18.

10 - 18 h

ANS

Expositions & matériel comme le 18.

Animation par la fanfare de la Poste de Liège de 14 h 15 à 18 h 15.

10 - 18 h

Visite de la rame TGV SNCF.

LIEGE GUILLEM.

Expositions & matériel comme le 18.

10 - 18 h

Visite de la rame ICE de la DB.

Navettes comme le 18.

Expositions comme le 18.

Navettes comme le 18.

KINKEMPOIS

Exposition et matériel comme le 18.

9 - 16 h

18 BORCHWORM

Documentaire tentoonstelling in de "Métropole".
Reizigers- en tractiematerieel, allerhande locomotieven.
Expobus posterijen. Infobus NMVB.

10 - 18 u.

ANS

Allerhande tentoonstellingen zoals op 17 VI.
Animatie op een podium door de Big Band van de NMBS (van 14 u. tot 17 u., afgewisseld met de fanfare van Salzines).

10 - 18 u.

Infobus STIL, miniaturstoomtrein (voor kinderen).

KKPOIS

Allerlei tentoonstellingen zoals op 17 VI.
Pendeldienst vanaf Luik (G) voor bezoek aan de werkplaats of aan het Musée des Transports de Matalis

9 - 16 u.

LUIK

Postzegeltentoonstelling door de Spoorclub van Luik, verkoop van spoorwegzegels, postkantoor met bijzondere datumafstempling.

GUILLEMS

Modern reizigersmaterieel, tractiematerieel, diverse locomotieven, schaalmodellen van hellende vlakken en miniatuurnet.

10 - 18 u.

Bezoek aan een TGV-treinset

Bezoek aan een ICE-treinset van DB.

Pendeldienst voor bezoekers tussen Luik (G) en werkplaats Kinkempois en Musée des Transports; pendeldienst met oude STIL-bus tussen Luik (G) en het Museum

18 LUIK

Documentaire tentoonstellingen NMBS, openbaar vervoer.
Oud postkantoor.

Musée Diorama BSV (Belgium on the move).

Transports Pendeldiensten naar Luik (G) en Kinkempois (zie LUIK (G))

10 - 18 u.

18/26 LUIK

Documentaire tentoonstelling BSV.

Documentation over het Transport Automatique Urbain (TAU). Gratis toegang met de treinen tussen Luik (G) en Luik (P).

(Pal.)

10 - 18 u.

19 BORCHWORM

Tentoonstellingen en materieel zoals op 18 VI.

10 - 18 u.

ANS

Tentoonstellingen en materieel zoals op 18 VI.
Animatie door de postfanfare Luik van 14 u. 15 tot 18 u. 15.

10 - 18 u.

Bezoek aan TGV-treinset SNCF.

Tentoonstellingen en materieel zoals op 18 VI.

Bezoek aan ICE-treinset DB.

Pendeldiensten zoals op 18 VI.

10 - 18 u.

LUIKGUILLEM.

10 - 18 u.

2
JUN

- 20 WAREMME
10 - 16 h
Exposition et matériel comme le 18, journée spécialement réservée aux écoliers (voir tarifs)
- 20 LIEGE GUILLEM.
9 - 16 h
Exposition philatélique.
- 20/
23
Portes-ouvertes, visite des facettes cachées de la gare.
Exposition comme le 18, en plus, matériel ancien et loco type 64 hors-feu.
- 25 VERVIERS CENTRAL
10 - 18 h
Matériel roulant voyageurs, moderne et ancien, loco vapeur hors-feu, matériel de traction, locos de types divers, train-école de signalisation.
Exposition philatélique avec bureau de poste et timbre à date spécial.
Navette par bus STIV vers l'ancienne gare de Verviers-Ouest.
Festival national des fanfares et harmonies SNCB; de 15 h 30 à 17 h 30 à la collégiale St-Remacle, concert par l'orchestre philharmonique SNCB et la chorale de Namur. Diorama de la PTU (Belgium on the MOVE).
- VERVIERS OUEST
10 - 18 h
Exposition documentaire et montage audio-visuel.
Matériel de marchandises et matériel de travaux à la voie.
- WELKENPAEDT
10 - 18 h
Exposition documentaire. Bus info SNCV.
Matériel roulant voyageurs et matériel de traction, locos de divers types.
- 26 VERVIERS (C)
Exposition comme le 25 - Bus info SNCV.
- VERVIERS (O)
10 - 18 h
Expositions et matériel comme le 25.
Navette vers Verviers Ouest comme le 25 par bus STIV et par Autorail.
- WELKENPAEDT
10 - 18 h
Exposition et animation comme le 25.
- 27 VERVIERS (Cal et O)
10 - 16 h
Expositions et matériel comme le 25.
Journée spécialement réservée aux écoliers (voir tarifs).
Navette vers Verviers Ouest par autorail.



150 ANS
District Sud-Est
Transport
Relations publiques "150".

- MUSEUM
10 - 18 u.
Tentoonstellingen zoals op 18 VI.
Pendeldiensten zoals op 18 VI.
- KINKEMP.
9 - 16 u.
Tentoonstelling en materieel zoals op 18 VI.
- 20 BORGHORM
10 - 16 u.
Tentoonstelling en materieel zoals op 18 VI,
speciale scholierendag (zie prijzen).
- 20 LUIK GUILLEM.
9 - 16 u.
Postzegeltentoonstelling.
Opendeurdag, bezoek "achter de schermen" van het station.
- 20/23 10 - 18 u.
Tentoonstelling zoals op 18 VI, met ook oud materieel en koude locomotief type 64.
- 25 VERVIERS CENTRAL
10 - 18 u.
Modern en oud reizigersmaterieel, koude stoomlocomotief, tractiematerieel, allerlei locomotieven, school-trein seinrichting.
Postzegeltentoonstelling met postkantoor en bijzondere datumstempel.
Pendeldienst met STIV-bus naar het oude station Verviers-West.
Nationaal Festival fanfares en harmonies van de NMBS; van 15 u. 30 tot 17 u. 30 in de collegiale kerk "St Remacle" - concert door het Nationaal Orkest van de NMBS en het zangkoren Pl. Verte van 11.30 tot 17u.
Diorama BSV (Belgium on the move).
- VERVIERS WEST
10 - 18 u.
Documentaire tentoonstelling en audiovisuele montage.
Goederenmaterieel en materieel voor spoorwerken.
- WELKENRAEDT
10 - 18 u.
Documentaire tentoonstelling. Infobus NMVB.
Reizigers- en tractiematerieel, allerhande locomotieven. Miniaturstoomtrein (voor kinderen).
- 26 VERVIERS (C)
Tentoonstelling zoals op 25 VI. Infobus NMVB.
- VERVIERS (W)
10 - 18 u.
Tentoonstelling en materieel zoals op 25 VI.
Pendeldienst naar Verviers-West zoals op 25 VI, met STIV-bus en motorrijtuig.
- WELKENRAEDT
10 - 18 u.
Tentoonstelling en animatie zoals op 25 VI.
- 27 VERVIERS (Cal en W)
10 - 16 u.
Tentoonstellingen en materieel zoals op 25 VI.
Speciale scholierendag (zie prijzen).
Pendeldienst naar Verviers-West, met motorwag.

Ontwerp voor dienstregelingen van stoom
en speciale treinen Aachen hbf - Welkenraedt
met aansluiting



Stoomtreinen : Kinkempois (atelier) - Liège-Guillemins - Ans - Waremme
18 en 19 juni 1988

	(1)				
Kinkempois (AT)	-	13.52	17.52	Waremmé	11.42 15.42 19.42
Liège-Guillemins	-	14.00	18.00	Ans	12.21 16.21 20.21
		10.14	14.05	Liège-Guillemins	12.36 16.36 20.36
Ans		10.31	14.22	18.22	12.41 16.41 -
					(2) (2)
Waremmé		11.03	14.51	18.51	Kinkempois (AT) 12.49 16.49 -

(1) Alleen op 19 juni 1988

(2) Alleen de 2 eerste wagons zijn toegankelijk voor de reizigers.

Stoomtreinen : Liège-Guillemins - Verviers-Central - Welkenraedt
25 en 26 juni 1988

	(1)				
Liège-Guil.	09.44	-	-	-	Welken- 11.14 13.15 14.45 16.50 19.20 raedt
Ver- viers C.	10.31	-	-	-	Ver- 11.34 13.41 15.11 17.11 19.46 viers C.
		10.37	12.03	14.02	15.49 18.31
Welken- raedt	10.57	12.23	14.22	16.09	18.51 Liège- Guil. - - - 19.50 - 20.38

(1) Alleen op 26 juni 1988

Dieseltrein : Welkenraedt - Aachen Hbf : 25 en 26 juni 1988

	(1)				
Aachen Hbf	10.47	13.01	14.42	16.51	Welkenraedt 12.24 14.00 16.08 18.55
Welkenraedt	11.02	13.16	14.57	17.06	Aachen Hbf 12.41 14.17 16.25 19.10

(1) Alleen op 26.06.1988 Ondervoerbehoud van veranderingen.

Projets d'horaires des trains-vapeur et des trains spéciaux
Aachen hbf - Welkenraedt en correspondance

Trains-vapeur : Kinkempois (atelier) - Liège-Guillemins - Ans - Waremme
18 et 19 juin 1988

	(1)				
Kinkempois (AT)	-	13.52	17.52	Waremmé	11.42 15.42 19.42
Liège-Guillemins	-	14.00	18.00	Ans	12.21 16.21 20.21
		10.14	14.05	18.05	Liège-Guillemins 12.36 16.36 20.36
Ans		10.31	14.22	18.22	12.41 16.41 -
					(2) (2)
Waremmé		11.03	14.51	18.51	Kinkempois (AT) 12.49 16.49 -

(1) Seulement le 19 juin 1988

(2) Seules les 2 premières voitures sont accessibles aux voyageurs

Trains-vapeur : Liège-Guillemins - Verviers-Central - Welkenraedt
25 et 26 juin 1988

	(1)				
Liège-Guil.	09.44	-	-	-	Welken- 11.14 13.15 14.45 16.50 19.20 raedt
Ver- viers C.	10.31	-	-	-	Ver- 11.34 13.41 15.11 17.11 19.46 viers C.
		10.37	12.03	14.02	15.49 18.31
Welken- raedt	10.57	12.23	14.22	16.09	18.51 Liège- Guil. - - - 19.50 - 20.38

(1) Seulement le 26 juin 1988

Autocarril : Welkenraedt - Aachen Hbf : 25 et 26 juin 1988

	(1)				
Aachen Hbf	10.47	13.01	14.42	16.51	Welkenraedt 12.24 14.00 16.08 18.55
Welkenraedt	11.02	13.16	14.57	17.06	Aachen Hbf 12.41 14.17 16.25 19.10

(1) Seulement le 26.06.1988 Sous réserve de modifications.

zaterdag 3 september 1988

organiseert de

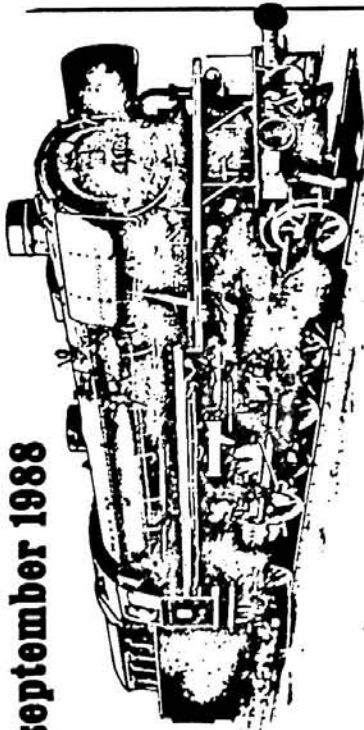

**STOOM
STICHTING
NEDERLAND**

"De SSN - Miljoenenlijn Expres"

Na een 2½ jaar durende grote revisie komt op zaterdag 3 september de grootste bedrijfsvaardige stoomlocomotief van Nederland weer in actie: de 41 105 van de SSN. Speciaal voor deze machine is een bijna vijfhonderd kilometer (1) lange stoom-rit gekozen: van Rotterdam CS naar Zuid-Limburg. Het is tevens een "afschiedrit" van de schitterende Miljoenenlijn, waarvan op 29 mei het eerste gedeelte gesloten wordt (Kerkrade - Simpelveld). Omdat de toekomst van het mooie gedeelte tussen Simpelveld en Schin op Geul ook niet zeker is, zou dit wel eens de laatste stoom-rit tot Simpelveld kunnen worden.

Voor de liefhebbers van historie is deze rit dus een must én de genietters van een zeer lange stoomrit komen aan hun trekken. Maar ook de fotografen: maar liefst 10 fotostops (met diverse schijnvertrekken) zijn er in Limburg gepland. De eerste bijvoorbeld op het armein bediende rangeeremplacement van Susteren. Maar ook op diverse plaatsen waar automobilisten praktisch niet kunnen komen. En als verrassing zal er een goederenlijn worden bereiden met een stijging van 12 promille. De treinreizigers krijgen hier een uitgebreide pauze om zich langs de lijn op te stellen en de mooiste plaatjes te schieten van stoomloc 41 105 hijgend op de helling.

De hele rit zal ruim 14 uur duren. Speciaal voor stoomcichtgenotes stoppen we 2x in Valkenburg, zodat deze de middag daar kunnen doorbrengen. U kunt ze helemaal verleiden mee te gaan, als u weet dat wij de mogelijkheid nagaan om een 4-gangen diner te serveren in ons eigen restauratierijtuig, de RD 7659. Omdat dit alleen bij voldoende belangstelling door kan gaan, verzoeken wij uw interesse hiervoor zo spoedig mogelijk te laten blijken en te reserveren door f35,00 p.p. extra bij uw ritbedrag over te maken, onder vermelding van het gewenste aantal diners. De opbrengst komt uiteraard ten goede van de SSN (mocht c.c.a. niet doorgaan, dan wordt uw geld teruggestort). In de trein is ook minibarservice met broodjes en dranken.

RITPRIJS VOOR SSN DONATEURS EN DEELNEMERS: f75,00 PER PERSOON

BIJ BOEKING VOOR 1 JUNI 1988: f7,50 KORTING! (f67,50 P.P.)

Bent u nog geen donateur, dan kunt u dit gelijk worden door f30,00 + de ritprijs voor donateurs over te maken. U ontvangt dan ook ons kwartaalblad **STOOMTRACTIE**. U kunt ook mee als introducee voor f90,00 p.p. (tot 1-6-88 f82,50).

Plaatsbewijzen zijn uitsluitend te bestellen door storting van het juiste bedrag op postgirorekening 4168810 t.n.v. SSN-Excursies, postbus 2968 te Rotterdam met vermelding van "SSN Miljoenenlijn Expres" en de gewenste plaatsbewijzen.

U helpt onze organisatie enorm door vroeg te boeken. Uj geven daarvoor korting, maar ook nog een annuleringsregeling: voor annuleringen tot 15 augustus brengen wij slechts f10,- administratiekosten in rekening. Na deze datum is terugbetaling niet meer mogelijk.

Uw boekingsbevestiging en dienstregeling worden pas na 15 augustus verstuurd. Informatie via de SSN-stoomtelefoon: 010-4622337. Tot ziens in de

MANIFESTATIE "DORDT IN STOOM" - STOOMRITTEN MET 65.018

Tijdens de grote stoom-manifestatie Dordt in Stoom 88, zal op 4 en 5 juni SSN 65-018 pendelritten maken met 6 NWBS AK-rijtuigen op het traject NS-station Dordrecht - Merwehal, Baanhoekweg.

Deze niet-geëlectriceerde spoorlijn is buitengewoon geschikt voor het maken van foto's, omdat het spoor grotendeels op een dijk verloopt in onbebouwd stadsgebied. Tevens wordt een oude vakwerkbrug gepasseerd en is de treinsamenstelling uniek.

Per dag wordt deze 10-kilometer 10 maal gepasseerd.

De vertrektijden zijn weergegeven in een folder welke tijdens het evenement gratis verkrijgbaar is.

Daarnaast zijn beide dagen in Dordrecht 19 stoomschepen verzameld, en zijn er stoommachines, een stoomkraan en een stoomkermis te bewonderen aan het Groothoofd, nabij de oude rivierhaven.

In de Merwehal, de bestemming van de trein, is een grote modelspoorbeurs tussen 10.00 en 18.00 geopend.

Ruim 600 meter modulebaan, modelbouwartikelen, een modelspoor-ruilbeurs met 100 stands, miniatuurmachines: er is van alles te zien en te koop in Dordrecht.

Informatie: Vreemdelingenverkeersdienst VVV Dordrecht, tel. 078 - 13 28 00

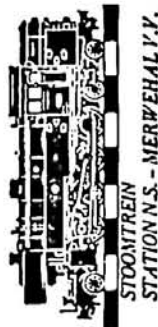

Algemene Diensten
Externe betrekkingen

Frankrijkstraat 85 - 1070 Brussel
Oplegen op 3 minuten bezuidend van het station Brussel-Zuid
Parking: Frankrijkstraat 87

Nationale
Maatschappij
der Belgische
Spoorwegen



OPEN HUIDSDAGEN IN VEURNE EN AALTER

VEURNE
130 JAAR SPOORWEGEN
PROGRAMMA

Van zaterdag 14 mei tot en met dinsdag 17 mei van 10 tot 18 uur.

TENTONSTELLINGEN

IN DE WACHTZAAL VAN HET STATION
OP DE GOEDERENKOER : RIJTUIGEN, LOCOMOTIEF,
SPOORWERKTUIGEN

IN DE LOODS VAN DE BUURTSPOORWEGEN (enkel 14 en 15 mei)
IN DE INKOMHALL VAN HET ASLK-KANTOOR

IN HET SPAANS PAVILJOEN

IN DE STADSBIBLIOTHEEK (heel de maand mei ;
alleen tijdens de openingsuren van de bibliotheek).

Per trein naar Veurne tegen sterk verminderde prijzen (evenementen-tarief).

Fietsenverhuur tegen voordeeltarief voor de treinreizigers.

De dienst toerisme biedt voor 360 frank een bezoek aan het stadhuis, de Sint-Niklaasstoren en het Dakkerijmuseum aan. Een middagmaal en een wandelbrochure zijn in de prijs begrepen.

De overdruk "De spoorweggeschiedenis te Veurne" uit het Heemkundig Tijdschrift "Bachten de Kupe" zal te koop zijn.

Zaterdag 14 en zondag 15 mei 1988 onbeperkt sporen tussen Lichtervelde, Kortemark, Diksmuide, Veurne, Koksijde en De Panne voor 50 frank per dag.

Zaterdag 14 en zondag 15 mei 1988 houdt het Rode Kruis op het stationsplein demonstraties.

Zaterdag 14 mei om 14u.30 : Optreden van de Veurnse Volksdansgroep ZANNEKIN nabij het station en op de Grote Markt.

Zondag 15 mei om 14u.00 : Optreden van de dansgroep BRABO nabij het station en op de Grote Markt.

Maandag 16 mei om 16u.00 : Concert door de RAILWAY BIG BAND in de Stenen Zaal van het stadhuis. Als toegangskaart geldt de sticker die verkocht wordt.

AALTER
INHULDIGING VAN HET NIEUWE STATIONSGEBOUW
150 JAAR SPOORWEGEN
PROGRAMMA

Van zaterdag 21 tot en met zondag 29 mei van 10 tot 18 uur.

TENTONSTELLINGEN IN HET NIEUWE STATIONSGEBOUW
OVER : 150 JAAR SPOORWEGEN TE AALTER

MINIATUURTREINTJES

POSTZEGELTENTONSTELLING MET SPECIALE AFSTEMPELING

TENTONSTELLING OP DE LOSKOER VAN HET STATION

MODERNE TREINEN

ONDERSTOP-NIVELLEER-RICHTMACHINE

DIENSTMATERIEEL

BIOSCOOPRIJTUIG MET DIAVOORSTELLINGEN OVER DE

VERKEERSVEILIGHEID EN OVER DE "AALTERSE BUIZE"

INFOBUS VAN DE NMVB

WINKELZOEKTOECHT TOT ZONDAG 22 MEI 19 UUR IN DE

BEVLAGDE EN VERSIERDE STRATEN, VOOR 15 000 BF AAN PRIJZEN.

Stoomtreinrit met de "Aalter-Express".

vrijdag : rit van Gent St. Pieters naar Aalter

Gent S.P. : 18.42 u.
Landegem : 18.57 u.
Landegem : 19.05 u.
Aalter : 19.20 u.

zaterdag : rit van Aalter naar Oostende heen en terug

Aalter : 8.32 u. Oostende : 11.15 u.
Brugge : 9.06 u. Brugge : 11.45 u.
Brugge : 9.24 u. Brugge : 11.52 u.
Oostende : 9.55 u. Aalter : 12.31 u.

rit van Aalter naar Gent St. Pieters

Aalter : 15.16 u.
Landegem : 15.32 u.
Landegem : 15.34 u.
Gent S.P. : 16.00 u.

De trein zal samengesteld zijn uit zes rijtuigen en twee pakwagens. De prijs voor de stoomrit naar Oostende (heen en terug) zal 150 F per persoon, 350 F per familie en 100 F voor WVG en kinderen bedragen. Een praatprijs van 50 F zal gevraagd worden voor de stoomrit naar Gent en de terugkeer naar Aalter per dubbeldektrein.

Sporen naar Aalter vanuit elk Belgisch station tegen sterk verminderde prijs.

DE HEEIKUNDIGE KRING BIEDT EEN SPECIALE UITGAVE TE

KOOP AAN : "Op het goede spoor : 150 jaar IJzeren weg te Bellem - Aalter - Aalter-Ste.-Marie."

Zaterdag 21 mei en zondag 22 mei 1988 onbeperkt sporen op de lijn Gent-Sint-Pieters - Brugge voor slechts 50 F per dag.

Vrijdag 20 mei 1988

18.30u : Opening van de "Statiekermis" met optocht vanaf de markt met de fanfares van Aalter en Lotenhulle in het gezelschap van de reus.

19.00u : Adagio serenade.

19.15u : Aankomst van de stoomtrein "Aalter-Express" met de prominenten. Plechtige openstelling van de voetgangerstunnel en het stationsgebouw.

20.00u : Receptie aangeboden door het Gemeentebestuur van Aalter aan alle inwoners in de feesttent, rechtover het nieuwe station.

21.00u : Doop van de reus "Goliath" met als peter "Montje Brandt" en als meter "Reintje van Cis".

22.00u : Muzikale avond in de feesttent met discobar.

Zaterdag 21 mei 1988

08.32u : Morgengrit van Aalter naar Oostende en terug met de "Aalter-Express". Inschrijving voor deze treinrit in het station van Aalter, 150 F per persoon; gezinsbiljet 350 F (max. 4 personen); w.i.g.w. en kinderen beneden 12 jaar : 100 F.

10.00u : Old-timershow met rondritten door Aalter (parking feesttent).

10.30u : Demonstratie Zazou's telegeleide auto's (esplanade station).

13.30u : Jeugdnamiddag met kinderaanimatorie m.m.v. de Jeugddienst van Aalter.

14.30u : Zazou's telegeleide auto's in de feesttent voor de kinderen.

15.00u : Jogging Halestra, inschrijving 100 F, vanaf 14.00u.

Afstanden 3, 5, 8 en 12,5 km.

15.16u : Namiddagrit van de "Aalter-Express" : Aalter - Gent-Sint-Pieters. De Aalterse kinderen komen terug met de dubbeldektrein vanuit Landegem om 15.44u. Kostprijs 50 F per kind.

15.30u : Basketbalwedstrijd : Sgolba - Nationale Spoorwegploeg.

Terrein Sgolba, St-Gerolfiaan, Aalter.

18.00u : Oplaten van een warme luchtballon aan de feesttent door Joan Spriet.

19.30u : Live in concert : MAXWELLSTREET - THE COUSINS

Inkom : 200 F, voorverkoop : 170 F.

Muzikale omlijsting, Flor en Studio On The Run.

Zondag 22 mei 1988

09.30u : Boerenmarkt op de parking aan de tent met verkoop van verse produkten m.m.v. de "Boerenmarkt van Tielit".

10.00u : Stoot vanaf de markt met de fanfare van Lotenhulle.

11.00u : Aperitiefconcert in de feesttent tot 12 uur 30.

13.30u : Optocht en concert door diverse fanfares :

13.30u : Ruiselede.

14.30u : Knesselare.

15.30u : Zomergem.

16.30u : Aalter.

Omloop voorzien in de straten rond het station.

14.00u : Spel zonder grenzen ingericht door de Aalterse brandweer met medewerking van de korpsen uit de omtrek (op de weide nabij de feesttent).

15.00u : Fietstocht m.m.v. de Wielertoeristenclub Albert De Roo, inschrijving vanaf 14.00u in de tent.

19.30u : "VETKUIJ-FUIJ" met Studio on the run.

Live "THE SAMANTHA BROTHERS + FAMILY"

Entree : 100 F, voorverkoop 80 F.

Abonnement zaterdag en zondag : 250 F.

voorverkoopadressen : Dandy, Santens, Music House, Druk. Latré, allen in de Stationsstraat te Aalter en bij Caracalia in Bellem.

Maandag 23 mei 1988

10.30u : Hondendresseur door de Adegemse hondenschool, "Hond en Meester" (op de weide naast de feesttent).

14.00u : Namiddag voor de derde leeftijd.

Optreden van "LA ESTERELLA". Dansgelegenheid met

DJ Geert van Wijcklandt.

Inkom : 50 F (gratis consumptie).

17.00u : Uitreiking van de prijzen van de winkelzoektocht.

18.00u : Oplaten van een warme luchtballon door onze Aalterse ballonvaarder Joan Spriet.





NATIONALE MAATSCHAPPIJ VAN BUURTSPOORWEGEN - LIMBURG

Grote Broomstraat 4, 3500 Hasselt - 011/25.31.46

PROGRAMMA 100 JAAR BUURTSPOORWEGEN IN LIMBURG

NMBV-Limburg wil bij gelegenheid van het eeuwfeest van de eerste tramlijn in Limburg in 1888 naar buiten treden met een aantal aantrekkelijke levendige activiteiten waarbij DE BUS in het dagelijks gebeuren centraal staat.

- 5 maart: evenement in het kader van het radioprogramma "Te bed of niet te bed"; in 5 drukke winkelcentra wordt een autobus beschilderd (van 10u 's morgens tot 16u00 's namiddags); deze bussen worden gebruikt om pendeldiensten te verzekeren bij twee bijkomende evenementen, gepland op 29 mei en 21 augustus; verder doen zij gewone dienst op de buslijnen en zullen een gans jaar in Limburg de aandacht trekken;
- 29 mei: grote jubileumkermis van Leopoldsburg over Hechtel-Eksel, Wijchmaal-Peer tot Bree, ter herinnering van de feestelijkheden bij de officiële opening van de eerste tramlijn; de NMBV zorgt voor een optocht: een stoomlocomotief, een dieseltractor, een rode bus van de jaren '50 en verschillende types bussen die nu in dienst zijn; hopelijk zal ook een paardentram meereijden (op luchtbanden...) en zullen ook old-timers (auto's) aan de optocht deelnemen; deze bonte stoet blijft de ganse dag actief op de lijn en er wordt een permanente en gratische pendeldienst verzekerd op de lijn met beschilderde bussen;
- 21 augustus: "autobus-gymkana" te Hasselt op het Kolonel Dusartplein: een behendigheidswedstrijd voor bestuurders van autobussen;
- 28 augustus: deelname met historische voertuigen aan de reünie van old-timers "La Belle Epoque" te Hasselt;
- tentoonstellingen in samenwerking met Heemkundige Kringen, Toeristische Diensten, VVV's, enz.:
 - Bree, van 9 januari tot 17 januari;
 - Wijchmaal-Peer, van 28 mei tot 5 juni;
 - Hechtel, van 11 juni tot 19 juni;
 - Leopoldsburg, van 24 juni tot 26 juni (+ feest-weekend).
- Er wordt ook een brochure gepubliceerd waarin de geschiedenis wordt besproken van de eerste buurttramlijn van Limburg; deze brochure wordt voorgesteld te Bree op 28 mei.
- In oktober vinden studiedagen plaats over het openbaar vervoer in Limburg (in samenwerking met gemeentebesturen, verkeersspecialisten, enz.)

MIVA - Grote Hondstraat 58 - tel. 03/218.14.20
2018 Antwerpen

In de loop van de maand juni 1988 zal de MIVA vermoedelijk enkele opendeurdagen inrichten; het publiek zal dan o.a. de tramtunnel onder de Schelde kunnen gaan bekijken!
Info: zie bovenstaand adres/tel.nr.

EVENTUELE NAGEKOMEN BERICHTEN: COMMUNICATIONS EVENTUELLES DE DERNIERE MINUTE:

G.T.F. - B.P. 191, 4000 LIEGE-J.
Lundi 2 mai 1988: voyage exceptionnel d'un jour dans les Fagnes et l'Eifel en autocarail série 43.
Itinéraire: Liège-Raeren-Weywertz-Biltgenbach-Losheimergraben-Jünkerath (D) - Euskirchen (D) - (Xöln) - Aachen (D) - Montzen-Viège-Liège.

Prix d'inscription: membres: 850,- FB
non-membres: 950,- FB

Renseignements/inscriptions de dernière minute:
F. Beckers, Rue de la Douix 15, 4050 Esneux



Nederland

- 12 mei. Nationale Stoomtreindag
- SHM: Hoom vertrek 11.15 en 14.45. Medemblik vertrek 13.15 en 16.45.
- MBS: Haaksbergen vertrek 10.30, ieder uur tot en met 16.30.
Bockelo dorp vertrek 11.00, ieder uur tot en met 17.00.
Er wordt met twee treinen gependeld.
- VSM: Pendeldienst met afwisselende tractie van de locomotieven 80 036 en 64 415 tussen Deekbergen en Appel-droom. Eén loc blijft telkens een trein overslaan te Beckbergen en kan worden bezichtigd; bovendien op deze plaats diverse attracties.
- Apeldoorn vertrek: 10.15, 11.30, 12.50, 14.05, 15.30, 17.50 (laatste rit in voorspan).
- Beekbergen vertrek: 10.50, 12.10, 13.25, 14.40, 16.10, 17.05
- SGB: Goes vertrek 14.05. Oudclande vertrek 15.10. Goes aankomst 16.45.
Bovendien extra stoomtrein voor fotografen Goes vertrek 13.35. Goes aankomst 17.00, onderweg inhalingskruisingen met de diensttram.
Tractie extra: loc 1 Wittouck, tractie diensttram: loc 4 Ing. H.F. Enter.
- SSN: Open Dag op het depot Spaanse Poelder te Rotterdam. Onder stoom: 23 023, 65 018, 41 105, vuurtoez en smalspoorloc NSS; bovendien modelspoor en verkoopstand.
- NSS: Rijdt niet op eigen traject, maar bij de SSN.
- RTM: In verband met de verhuizing naar Ouddorp staat het RTM dit jaar de Nationale Stoomtreindag over.

Decor: M.V.B. op de rails

LES ÉDITIONS GÉRARD BLANCHART & CIE



Histoire du chemin de fer au Congo (ex-belge)

Nous tenons avant tout à éditer un livre richement illustré de cartes, de photos (en noir et blanc et en couleur) racontant tout le développement du chemin de fer au Congo. C'est ainsi que nous parlerons :

- du chemin de fer Matadi-Leopoldville
- du chemin de fer Bas-Congo - Katanga (BCK)
- des autres liaisons principalement sur le fleuve Congo
- de la ligne Katanga-Lobito (le Benguela)

Il sera question dans ce livre :

- du tracé et du développement du réseau, des options et des choix faits tant pour le tracé, que pour l'écartement de la voie et le matériel;
- des gares et de leur développement;
- des problèmes et difficultés rencontrés et de leur solution;
- de l'évolution des projets, du matériel et des techniques;
- de l'électrification et du choix de l'alimentation;
- des projets futurs conçus encore durant la présence belge au Congo.

Nous pouvons enfin enchaîner sur le passage de ce magnifique réseau à la S.N.C.Z. en terminant avec des photos couleurs des dernières locomotives et wagons livrés par la Belgique. Ce dernier point est sans doute facultatif, car ce qui nous importe c'est la réalisation belge, mais ce serait ainsi l'occasion rêvée d'en faire un livre de base pour les Africains également et de donner la vraie histoire, sans flagorneries, de ce réseau construit par nous.

Pour cela il sera fait appel à toute personne possédant des documents intéressants sur cette histoire, à toute personne, directeur, ingénieur et constructeur ayant participé à cette oeuvre, à toute personne disposée à écrire des pages de ce livre à partir de ses souvenirs ou expériences personnelles. Dans la mesure du possible, nous aimerions, faire appel à la mémoire vivante pour réaliser ce livre de référence, qui inscrira à tout jamais cette époque et surtout cette réalisation magnifique.

C'est pourquoi, nous veillerons particulièrement à la qualité du livre pour qu'il puisse tant par la qualité de l'iconographie que par le style et le sérieux de sa rédaction, intéresser à tout jamais toute personne désirant posséder un ouvrage précieux à lire pour en déduire une idée précise et directe du transport par rail au Congo ex-belge. Un livre dont on ne pourra se passer !

Avis à tous ceux que cela intéresse !...

ANNONCES / DEMANDES D'INFORMATIONS / OFFRES
AANKONDIGINGEN / VRAGEN OM INLICHTINGEN / AANBIEDINGEN

- J. VAN OLMEN, Holle Elkaard 45, 2550 Kontich, vraagt inlichtingen, documentatie, eventueel foto's over "radiotreinen" in de jaren '30. (met het oog op het voorbereiden van enkele tijdschriftartikels).
- Te koop: kleine, volledig demonteerbare spoorbaan HO (3,60 m x 0,40 m), bestaande uit twee elementen + "fiddle yard" met 5 opstel-sporen. Rails en wijsels = scaleway fine scale. Zeer geschikt voor tentoonstellingen. Prijs: 12.000,- fr. Ook te koop: 300 m rail (speciale legering, onroestbaar, correct profiel, 3500 dwarsslagers in hout) voor aanleg live-steam-baan 5" of 7 1/4". Paul Van Herwegen, Statiestraat 9, 8570 Anzegem - 056/68.83.15 na 19u00.

'Is er iemand die informatie kan geven rond het bestann van een tram-museum in Istanbul te Turkije. Een adres en eventuele openingsuren zijn steeds welkom bij Dirk Claes, Pauwenlaan 47, 1980-Tervuren.'

- J.-P. HAMBLENNE :
En vue de la réalisation d'un travail historique, je recherche tout document (livres, photos, cartes postales, tickets de trains, extraits d'indicateurs, etc.) concernant la ligne 128 Cincy - Yvoir. Retour assuré des documents après utilisation.

- Le "GRUPO DE TRABAJOS FERROVIARIOS" (M. Alfredo Vega Fernandez, C/. Ribadesella nº 8 - 6ºH a 33207 GIJON / Asturias / España) demande des informations au sujet du chemin de fer de LANGREO (écartement 1435 mm) et les 9 locomotives construites par les F.U.F. de Haine St.-Pierre entre 1906 et 1914 - type 0-6-0 T, N° 863, 864, 945, 946, 1057, 1235, 1236 + deux locos non identifiées. Qui peut répondre à nos amis espagnols ?

FEBELRAIL

AGENDA

N^o 33
N^o

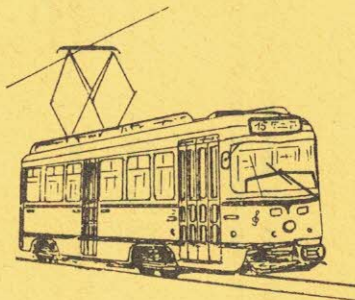

FEBELRAIL AGENDA
Driemaandelijks tijdschrift
Nr. 33 - 3de trimester 1988

AGENDA FEBELRAIL
Périodique trimestriel
N^o 33 - 3ème trimestre 1988

● **Verantwoordelijke uitgever:**

J. Van Olmen
Holle Eikaard 45, 2550 Kontich

● **Inhoud:**

Kalender der activiteiten van de verenigingen aangesloten bij FEBELRAIL

Nieuws omtrent publicaties

Diverse mededelingen van allerlei clubs en organisaties van spoorwegbelangstellenden

- FEBELRAIL *is niet verantwoordelijk* voor vergissingen die eventueel in de inhoud van deze agenda zouden geslopen zijn. Voor alle inlichtingen omtrent de vermelde activiteiten wordt verwezen naar de betrokken clubs en organisaties !

● **Abonnement:**

180,- BF per jaar
(buitenland: 280,- BF)
Bankrek: 068-0918460-91
Postrek: 000-1482295-38

● **Editeur responsable:**

J. Van Olmen
Holle Eikaard 45, 2550 Kontich

● **Contenu:**

Calendrier des activités des associations membres de FEBELRAIL

Informations concernant de nouvelles publications

Communications diverses de plusieurs clubs et organisations d'amis du rail

- FEBELRAIL *ne peut pas être tenu responsable* des erreurs qui se seraient éventuellement glissées dans cet agenda. Pour tous renseignements concernant les activités mentionnées, nous renvoyons aux différentes associations et organisations concernées !

● **Abonnement:**

180,- FB par an
(étranger: 280,- FB)
Compte bancaire: 068-0918460-91
C.C.P.: 000-1482295-38

FEBELRAIL v.z.w.
Federatie van Belgische Verenigingen van
Spoorwegbelangstellenden
Postbus 44, 1040 Brussel-42

FEBELRAIL A.S.B.L.
Fédération des Associations belges
d'Amis du Rail
Boîte Postale 44, 1040 Bruxelles-42

ALAF (Association Liégeoise des Amateurs de Chemins de Fer)
R. Orban, Rue Dommier 49, 4300 Ans
041/63.33.26

ARBAC/KBVVS (Association Royale belge des Amis des Chemins de Fer - Koninklijke Belgische Vereniging der Vrienden van het Spoor)
Gare Centrale, 1000 Bruxelles
Centraal Station, 1000 Brussel
015/41.90.19

ASVI (Association pour la Sauvegarde du Vicinal)
Rue Belliard 187, 1040 Bruxelles
02/673.48.63 - 02/770.96.25

CFC (Club Ferroviaire du Centre)
Sect. Centre: P. Hauteffin, Chaussée de Mons 125, 7160 Haine St.-Pierre
Sect. Bruxelles: M. Broigniez, Allée des Jonquilles 18, 5865 Walhain Perbais
064/22.39.43 - 010/65.87.48

CFV3V (Chemin de Fer à Vapeur des Trois Vallées)
L. Parant, Les Viaux 11, 5140 Naninne
060/31.24.40 (depot) - 081/71.11.22 (F) -
012/74.19.07 (N)

DE PIJL (Miniatuurspoorwegclub Mechelen "De Pijl")
W. Buyle, Wandelingstraat 51, 2570 Duffel
015/31.09.46

LOCOMOTION

J. Caebérgs, Berkenlaan 23, 2540 Hove
03/457.53.71 - 03/455.08.75

MSTB (Museumstoomtrein der Twee Bruggen)
J. Duvier, Harensesteenweg 494,
1800 Vilvoorde
02/252.03.19

AMUTRA (Association pour le Musée du Tramway - Vereniging voor het Trammuseum)
R. Dieudonné, Av. des Buissonnets 42,
1020 Bruxelles
02/268.05.40 - 03/239.07.78

ASMOCO (Association de Modélistes et Collectionneurs Ourthe-Ambève)
A. Mouvet, Rue Vieille Voie
de Liège 6, 4060 Sprimont
086/38.91.14 - 041/82.14.98

BVS (Belgische Vrienden van de Stoomlocomotief)
L. Blommaerts, Ten Berg 101, 9300 Aalst
053/70.38.37

CFS (Chemin de Fer de Sprimont)
P. Dykmans, Rue Bawepuce 7,
4060 Sprimont
041/82.22.27

SCM (Stoomcentrum Maldegem - vroege "De Blauwe Wimpel")
Postbus 29, 9990 Maldegem
050/36.11.52 - 059/80.14.43

GTF (Groupement belge pour la promotion et l'exploitation Touristique du Transport Ferroviaire)
Boite Postale 191, 4000 Liège-1

MTUB/MSVB (Musée du Transport Urbain Bruxellois - Museum voor het Stedelijk Vervoer te Brussel)
M. Grieten, Av. des Meuniers 64,
1160 Bruxelles
02/660.65.32

BMSC (Brussels Model Steam Club)
c/o DMP Vacances, Bd. A. Max 126,
1000 Bruxelles
02/219.55.50

MVB (Modelspoorvrienden Brugge)
F. Waeyaert, Jasmijnstraat 32, 8020 Oostkamp
050/82.42.54 - 050/35.65.30

RMM (Rail Miniature Mosan)
P. Segers, Rue des Champs 22,
5800 Gembloux
081/61.39.42 - 081/46.07.92

TTA (Tramway Touristique de l'Aisne)
L. Opdebeek, Nerviersstraat 21,
2018 Antwerpen
03/239.67.10

VEBOV (Vereniging voor Belangstellenden in het Openbaar Vervoer)
B. Boogaerts, Joos Robijnslei 24,
2200 Borgerhout
02/735.12.99 - 02/269.84.51 - 03/321.41.95

VMV (Vilvoordse Modelspoorvrienden en Verzamelars)
C. Happaers, Leuvensestraat 129,
1800 Vilvoorde
02/251.42.08

AFCC (Association Ferroviaire des Cheminots de Charleroi)
Y. Schoevaerts, Rue de la Source 32,
6280 Loverval

FEBELRAIL - LIJST VAN DE AANGESLOTEN VERENIGINGEN LISTE DES ASSOCIATIONS-MEMBRES

Adressen waar inlichtingen kunnen bekomen worden over de initiatieven van de betrokken clubs.

Telefoonnummers: in principe enkel geldig 's avonds.

Adresses où on peut se renseigner concernant les initiatives des clubs respectifs.

Numéros de téléphone: en principe uniquement possible de contacter la personne le soir.

RCSATIB/KKSIVVB (Royal Cercle Sportif et d'Agrement de la S.T.I.B. - Koninklijke Kring voor Sport en Vermaak van de M.I.V.B.)
M. Vincent, Av. Ed. Candries, 7 bofte 1,
1080 Bruxelles

RRR (Rail Rebecq Rognon)
G. Tyteca, Rue des Prés 6, 7491 Steenkerke
02/268.49.12 - 067/63.69.95

TTZ (Toeristische Trein Zolder)
J. Casier, Radiostraat 19, 3700 Tongeren
012/23.76.61

MOBOV (Modelbouw Openbaar Vervoer)
F. Geens, De Oude Landen 94, 2070 Antwerpen
03/647.13.82 - 03/237.27.64 - 03/455.53.17

TDM (Tram 2000)
Th. Hamal, Avenue des Héros 39,
1160 Bruxelles



Mededeling vanwege het secretariaat van FEBELRAIL

Wil u a.u.b. zo vriendelijk zijn, steeds een zegel van 13,- fr. toe te voegen (of een internationale antwoordcoupon), wanneer u ons schriftelijk om inlichtingen vraagt.

Gelieve ook uw abonneenummer te vermelden (zie adresetiket), wanneer u ons een eventuele adreswijziging ter kennis brengt. Het secretariaat van FEBELRAIL en de redactie van de AGENDA worden waargenomen door vrijwilligers, die er een groot deel van hun vrije tijd aan besteden!

Zie als heelst op de laatste Algemene vergadering van FEBELRAIL, die op zaterdag 10 oktober 1988 om 10h tot 14h in de Lokalen van De Pijl, Leuvensesteenweg 443 te 2060 Muizen, dit op zaterdag 10 oktober 1988.

Wil herhalen graag nogmaals dat elke lid van een aangesloten vereniging. Het is de plicht van elke vereniging om andere hobby-fisten te helpen om de activiteiten van de aangesloten verenigingen te maken.

Communication du secrétariat de FEBELRAIL

Nous prions de bien vouloir joindre un timbre de 13,- fr. à un coupon-réponse international, à toute demande de renseignements.

Si vous avez des suggestions que le secrétariat de FEBELRAIL est en mesure de faciliter la tâche en mentionnant brièvement votre numéro d'abonnement lors d'un éventuel contact, nous vous en remercions.

Nous avons le plaisir de vous informer que la Fédération des Associations Belges d'Amis du Rail "FEBELRAIL" organise le 3e forum des Amis du Rail belges.

Cette manifestation qui est organisée avec la collaboration du club de modélistes "De Pijl" aura lieu le samedi 8 OCTOBRE 1988 de 10h à 18h dans les locaux de cette association à Muizen, Leuvensesteenweg 443.

Non seulement elle rassemble des associations affiliées à la Fédération des Associations Belges d'Amis du Rail, mais elle invite tous les amateurs de chemins de fer à participer à cette rencontre, qu'ils soient membres ou non d'associations ou clubs affiliés ou non à FEBELRAIL. Tous sont donc réellement bienvenus!

Effectieve verspreiding van FEBELRAIL AGENDA Nr. 33: 1150 exempl.
Distribution réelle de l'AGENDA FEBELRAIL N° 33: 1150 exemplaires

Musée du Transport Urbain Bruxellois asbl "Musée du Tram - Woluwe"
Museum voor het Stedelijk Vervoer te Brussel vzw "Tramuseum - Woluwe"
av. de Tervuren, 364B 1150 BRUXELLES - Tervurenlaan, 364B 1150 BRUSSEL

Une journée inédite à Bruxelles?

Oui...en tram historique, pour découvrir, en un circuit de près de 3 heures, tout ce qui peut être vu. Visite touristique commentée avec documentation! Chaque dimanche des mois de juillet et d'août, rendez-vous à 10h15 au musée pour ce circuit "original", au prix de 200FB.

Au retour, possibilité de restauration chaude ou froide à l'Estraminet du musée et pourqu'il pas, l'après-midi, un aller-retour Woluwe - Tervuren en tramsways du début du siècle à travers la forêt de Soignes, comme chaque samedi, dimanche et jours fériés jusqu'au 2 octobre 1988.

Une autre journée tout à fait inédite à Bruxelles?

Le JEUDI 21 JUILLET 1988, jour de la Fête Nationale, circulations non-stop de tramsways historiques entre 17h00 et 21h00 rue Royale, après le défilé militaire et avant le feu d'artifice traditionnel.

Ces tramways historiques sont accessibles au public à hauteur du "arc de Bruxelles pour 50FB une boucle, soit vers la pl.Louise via la pl.Royale, le Sablon et la r. de la Régence, soit vers l'église Ste-Marie via la Colonne du Congrès et le Botanique

- Nieuw initiatief van de MTUB/MSVB: elke zondag in juli en augustus, rendez-vous aan het tramuseum te Woluwe om 10u15, voor een toeristische rondrit per historische tram doorheen Brussel!
Prijs: 1,00,- fr.; duur: ongeveer 3 uur; toeristische documentatie en commentaar tijdens de rit... Na de excursie kunnen de deelnemers in het "Estraminet" te Woluwe een koude of warme maaltijd gebruiken.

- Elke zaterdag, zondag en feestdag tot 2 oktober 1988: 's namiddags historische tramritten Woluwe-Tervuren doorheen het Zoniënwoud.

- 21 juli 1988: na het militair defilé n.a.v. de nationale feestdag: opnieuw non-stop ritten met historische trams in de Koningsstraat, van 17u00 tot 21u00 (tot het traditioneel vuurwerk aanvangt).

Deze historische trams zijn toegankelijk voor het publiek (instappen ter hoogte van het Park van Brussel); prijs per ritje: 50,- fr.

ALLE TRAMVRIENDEN EN TOERISTEN HARTELIJK WELKOM!



N.M.B.S. - SPOORWEGMUSEUM

S.N.C.B. - MUSEE DES CHEMINS DE FER - BRUXELLES NORD



Het museum is toegankelijk voor het publiek het ganse jaar door, van maandag tot vrijdag, telkens van 9u00 tot 16u30; het museum is ook open op elke eerste zaterdag van de maand, behalve wanneer deze zaterdag een feestdag is.

Le musée est accessible pendant toute l'année, du lundi au vendredi, de 9h00 à 16h30; le musée est également ouvert au public chaque premier samedi du mois, sauf si ce samedi est un jour férié.

- Lijst van de publicaties die te koop aangeboden worden in het museum: zie FEBELRAIL AGENDA NR. 31.

- Liste des publications mises en vente au musée: voir AGENDA FEBELRAIL N° 31.



MALDEGEM

Programma seizoen 1988

Vanaf Pasen tot eind september:
Smalspoortreinen met Stoomtractie: alle weekeinden en feestdagen
Vertrek Station Maldegem: 11h15-13h15-15h15-17h15.
Het Stoommachinemuseum is open alle weekeinden en feestdagen van
10h00 tot 18h00;
Evenementen 1988

SPOORFEESTEN: 3e weekeinde van augustus.
EXPO LIFE STEAM EN MINIATUUR: 3e weekeinde van september.

Stoomcentrum Maldegem, Stationsplein 5, Postbus 29, 9990 Maldegem

Het Stoomcentrum Maldegem is een vereniging van mensen, die hun hart hebben verpand aan oude treinen, lokomotieven en andere stoomtuigen. Naast het Industriel museum met modelbouwafdeling (LGB en Live-steam) werken de leden met medewerking van de gemeente volop aan de aanleg van de spoorverbinding Maldegem-Denk in 600 mm-spoor. Op het depot worden alle werkzaamheden tijdens het weekend uitgevoerd.

Iedereen is welkom om met of zonder vakkenis ons te komen helpen bij de restauratiewerkzaamheden. Wij zijn volledig verzekerd tegen ongevallen. Overall, handschoenen en veiligheidsschoenen meebrengen.

Depot : Station, 9990 Maldegem. Tel. 050/71.68.52

Te bereiken met NMVB-bus lijn 58 bis Brugge-Eeklo-Gent, halte Maldegem-station.

- zondag 21 augustus : SPOORFEESTEN met o.a.
grote wedstrijd voor zelfgebouwde
spoorfietsen, spoorlopen, enz.
- september : Live steam en modelbouwweekend
- Oktober : Trein-Tram-Busdag

Bezoek ons gezellig clubhuis
THE STEAMING INN
in het station van Maldegem

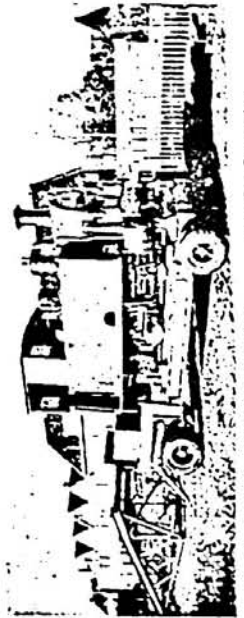

Stoomlok 'La Meuse', ex Metallurgie Olen

Foto Rik Degruyter

M.S.T.B.

DIORAMA WEDSTRIJD VAN MINIATUURTREINEN

MET TALRIJKE PRIJZEN TER WAARDE VAN MEER DAN 10.000,-BF

WAAR ? Zaal Scat, N. De Brauwerestraat 20 te 1800 Vilvoorde.

WANNEER ? 27 november 1988 van 09.00 tot 13.00 uur.

WIE ? Iedereen, zowel verenigingen als individuen.

WAT ? Diorama-wedstrijd van miniatuurtreinen, alle schalen, met maximum afmetingen : 100 cm op 50 cm.

HOE ? Vanaf 08.00 kunnen de Diorama's opgesteld worden, schragen of tafels zijn te voorzien door de deelnemers. In eventuele elektrische aansluiting kan voorzien worden, mits voorafgaandelijk bericht bij de inschrijving.

INSCHRIJVEN ? Inschrijvingskosten bedragen 100,-BF, te storten op rekeningnummer 429-7118001-56 van de vzw M.S.T.B., met vermelding van naam, adres en de ref. DIORAMA. Er zijn geen verdere kosten.

PRIJSUITREIKING!! Om 13.15 worden de winnaars van deze wedstrijd bekend gemaakt.

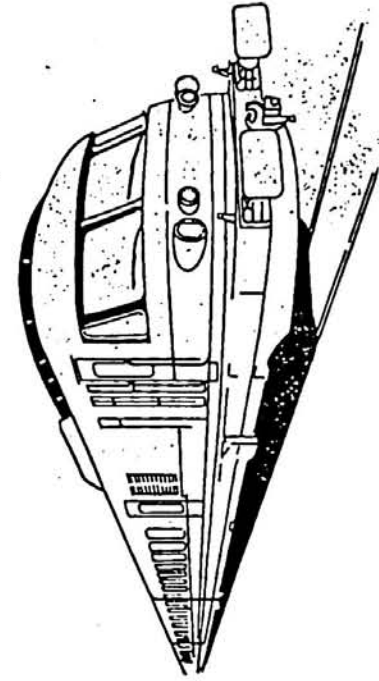

Inlichtingen

vzw M.S.T.B.
Harensteenvweg 494
1800 VILVOORDE

Tel. : 02/252.03.19
(na 18.00 uur)

02/751.54.78
(maandag tot
vrijdag, van
14.00 uur tot
18.00 uur).

vzw M.S.T.B. Museumstoomtrein der Twee Bruggen - Harenssesteenweg 494 - B-1800 Vilvoorde. Tel.: 02/252.03.19 (na 18.00 uur) of 02/251.54.78 (maandag tot vrijdag, van 14.00 tot 18.00 uur).

Aktiviteiten - 3e kwartaal 1988.

Geniet van een treinreis langsheen het kanaal Brussel-Willebroek.

Rijdagen met motorwagen : 10/07/1988, 24/07/1988, 31/07/1988, 14/08/1988, 28/08/1988, 25/09/1988.

Vertrekuren : 14.30 en 16.30 uur.

Rijdagen met stoomtraktie : 03/07/1988, 17/07/1988, 07/08/1988, 21/08/1988, 04/09/1988, 11/09/1988.

Vertrekuren : 14.30 en 16.30 uur.

Gastronomische Avondritten : 09/07/1988, 27/08/1988, 24/09/1988.

Ruilbeurs voor miniatuurtreinen, auto's en postkaarten in zaal Star, N. De Brauwerestraat 21 te 1800 Vilvoorde. Open van 09.00 tot 13.00 uur : 18/09/1988.

3e Eetfestijn in het M.S.T.B. Buffetrijtuig in Intercom Park : 17/09/1988, 18/09/1988

Activités - 3ième trimestre 1988.

Jouitez d'un voyage le long du canal Bruxelles-Willebroek.

Jours de conduite avec Autorail : 10/07/1988, 24/07/1988, 31/07/1988, 14/08/1988, 28/08/1988, 25/09/1988.

Heures de Départ : 14.30 et 16.30 heures.

Jours de conduite avec Train à Vapeur : 03/07/1988, 17/07/1988, 07/08/1988, 21/08/1988, 04/09/1988, 11/09/1988.

Heures de Départ : 14.30 et 16.30 heures.

Voyages Gastronomiques Nocturnes en Train à Vapeur : 09/07/1988, 27/08/1988, 24/09/1988.

Bourse d'Echange : 18/09/1988.

3ième Banquet en Voiture Restaurant M.S.T.B. dans le Parc Intercom : 17/09/1988, 18/09/1988.



M O B O V - MODELBOUW OPENBAAR VERVOER - VZW.
De Oude Landen 94, 2070 Antwerpen.
Tel.: 03/647.13.82 - 03/457.57.63 - 03/237.27.64

MOBOV MODELTREIN EXPO

In november richt onze vereniging een modelspoorbouwtentoonstelling in. Deze wordt gehouden in het Kulturcentrum DE KERN (Winkelcentrum), Kern 18 te Antwerpen-Wilrijk, en wel op VRIJDAG 11 NOVEMBER van 14 tot 17 uur,
op ZATERDAG 12 " " " 10 " 17 " "
en op ZONDAG 13 " " " 10 " 17 " "

Het hoogtepunt wordt de voorstelling van de door de MOBOV-leden gebouwde drie grote modulebanen in de schaalgroottes HO, HOe en N. De halfnuibaan telt een 21 meter lengte en wordt zowel door gelijkstroom-als door wisselstroommaterieel bereiden. De smalspoorbaan heeft een zes meter lengte, en de N-baan telt acht meter.
Daarnaast worden een tiental diorama's en werkende modelbanen van eigen leden gebouwd evenals verzamelingen oude treinen. Ook NMBS, NMVB, MIVA en het ATAM werken mede.
Een bijzonder iets, en voor de eerste keer op een modelspoor tentoonstelling te zien, vormt de grote afdeling modelbouw op tram- en busgebied, met diorama's, met een grootschalige buurttram, en een radiobestuurde Antwerpse stadstram.
Een tweedehandsmarkt, videovertoningen over modelspoorbouw, een infostand en een gezellig buffet ronden het geheel af.

De toegangsprijs wordt 60 frank, of 30 frank voor kinderen tot 12 jaar.
De KERN is met de MIVA-buslijnen 17 (vanaf Centraal Station), 18, 25, 26 en 33 vlot bereikbaar, en ligt vlakbij de Ring en de Autoweg Brussel-Antwerpen.

La grande exposition MOBOV-EXPO se tiendra les 11, 12 et 13 novembre 1988. Tous nos amis francophones sont invités et seront les bienvenus! Le Centre Culturel DE KERN se trouve tout près de l'autoroute Bruxelles-Anvers, à Antwerpen-Wilrijk.

Chemin de Fer de Sprimont asbl en abrégé C.F.P.S.
siège social : Rue Bawapuce, 7 Président : Mr. DYKMANS Pierre
4060 SPRIMONT tél. 041/82.22.27

A quelques mètres des carrières et dans un cadre verdoyant, venez faire connaissance avec notre chemin de fer - musée minier et carrier. Vous pourrez parcourir les 1000 m de notre ligne reconstitué en voie de 60 cm, installés sur d'agréables baladeuses tractées par l'une de nos 7 locomotives. Notre buvette rustique vous permettra également de vous rafraîchir ou de goûter aux spécialités que nous vous proposons en petite restauration.

Ouvert les ler et 3ème dimanche de mai à septembre 1988, de 14h00 à 19h00. SPRIMONT-DAMRE (autoroute E9 - sortie 45).

Prévu en 1988: relation par autobus ancêtre (Renault 1933) avec le musée de la Pierre de Sprimont.

1000 m lange smalspoorlijn - open rijtuigjes - 7 locomotieven - op enkele meter van de steengroeven, in een groene omgeving te Sprimont/Damré (autosnelweg E9 - uitrit 45).
Verfrissingen en snacks beschikbaar in ons buffet.

Open: 1ste en 3de zondag van mei tot september 1988 - van 14 tot 19 u

Voorzien in 1988: verbinding per oude autobus (Renault 1933) met het Musée de la Pierre te Sprimont.

G.T.F. asbl

B.P. 191, 4000 LIEGE-1

Les prochains voyages du G.T.F.:

- le 27 août 1988: en G.L.T. de Jemelle à Han et Lavaux Ste-Anne, avec arrêts photos - en plus: parcours de la ligne de tram à Han et visite du château de Lavaux

- en septembre 1988: autorail spécial au départ de Libramont: vers Bastogne et le Grand-Duché de Luxembourg

- en octobre 1988: chemin de fer industriel de Vilvorde et visites d'industries

Renseignements à l'adresse ci-dessus en joignant une enveloppe timbrée pour la réponse avec nom et adresse. Les membres G.T.F. seront informés par le périodique Trans-Fer.

Eerstvolgende uitstappen van G.T.F.:

- 27 augustus 1988: G.L.T.-rit van Jemelle naar Han en Lavaux Ste-Anne, met fotostops; bovendien tramrit te Han en bezoek aan het kasteel van Lavaux

- september 1988: dieselmotorwagen vanuit Libramont naar Bastogne en het Groothertogdom Luxemburg

- oktober 1988: C.F.I.-industrialiespoorweg te Vilvoorde

Info: op bovenstaand adres (enveloppe met zegel 13 fr. toezenden)



CHEMIN DE FER A VAPEUR (HET GROUPE) DES 3 VALLEES

CHIMAY - MARIEMBOURG - TREIGNES



Laatste berichten van de CFV3V

- De draaischijf van Florennes (!) werd door de CFV3V verworven, in zal nog in de loop van dit jaar gemonteerd worden te Treignes.
- De restauratie van de Wismar-motorwagen en de ELNA-stoomloc werden aangevat.
- Stoomfestival 24/25 september 1988:
 - de stoomtrein met loc 140C komt niet naar Mariembourg (om reden van niet-beschikbaarheid van de historische CIWL-rifjtuigen)
 - de komst van de stoomtrein met loc 141R is nog niet zeker (om technische redenen - goeukeuring van de machine)
 - de CFV3V zal vermoedelijk een speciale (stoom)rit inrichten naar Mariembourg, ter gelegenheid van het festival; de voorbepaalde planning is of dit ogenblik nog niet afgesloten; waarschijnlijk zal het een zeer bijzondere rit worden...

Voc: de definitieve inlichtingen over het festival kan u vanaf midden augustus contact opnemen met de CFV3V: de heer L. PARANT, Les Viaux 11, 5140 Naninne; telefonische inlichtingen: nrs. 060/31.24.40 (d'op' Mariembourg) 081/71.11.22 (F) 012/74.19.07 (NL)

Derniers nouvelles du CFV3V

- La plaque tournante de Florennes (!) vient d'être sauvée par le CFV3V; elle sera installée à Treignes pendant l'année 1988.
- La restauration de l'autorail Wismar et de la locomotive à vapeur ELNA vient de débuter.
- Festival vapeur du 24/25 septembre 1988:
 - le train à vapeur tracté par la machine 140C ne vient pas à Mariembourg, contrairement à ce qui avait été annoncé (par cause de non-disponibilité des voitures historiques CIWL).
 - le train tracté par la machine 141R (également annoncé dans le dernier AGENDA) risque d'être supprimé (pour des raisons techniques - épreuves/agrégation de la locomotive)
 - le CFV3V prévoit la mise en marche d'un train spécial (vapeur) vers Mariembourg, à l'occasion du festival vapeur; probablement il s'agira d'une excursion encore inédite...

Informations définitives au sujet du festival: écrivez (à partir du mi-août) au CFV3V: c/o L. PARANT, Les Viaux 11 à 5140 Naninne, ou téléphonez au n° 060/31.24.40 (dépôt Mariembourg) 081/71.11.22 (FR) 012/74.19.07 (NL)

AMUTRA - Vereniging voor het Trammuseum
E. KLUJGENS, Fruithoflaan 74 bus 6, 2600 Antwerpen - Berchem
Tel.: 03/239.07.78 na 19 h OO
ANTWERPS TRAM - EN AUTOBUSMUSEUM - FORT 5 - 2520 EDEGEM

• Bezoek het Antwerps Tram - en Autobusmuseum in het Fort 5, Fort V-straat te Edgем. Toegankelijk van Pasen tot het laatste weekend van oktober, elke zaterdag- en zondagmiddag en op wettelijke feestdagen van 14 h. tot 18 h.
Meer dan honderd jaar geschiedkundig overzicht van het streek- en stadsvervoer in de provincie Antwerpen. Een bezoek overwaard!

Sinds Pasen 1988 zijn er nieuwe aanwinsten, o.m. de MIVA-kipwagen 8821 (ex-1) van de Dienst Spoor en Wegenis, een schuilhuisje en verschillende Kleinere onderdelen, die het didactisch materiaal zijn komen aanvullen.

Noteer alvast in uw agenda : zaterdag 17 en zondag 18 september 1988, verkoop in het museum van oude voorwerpen, tekeningen, postkaarten, enz.. met betrekking tot de trein, tram en bus.

• Visitez le Musée du Tram et de l'Autobus, au Fort 5, Fort V-straat, à Edgем.
Le Musée est accessible les samedis, dimanches et jours fériés légaux, de 14 à 18 heures, de Pâques au dernier week-end d'octobre.
Plus de cent ans d'histoire des transports régionaux et urbains dans la Province d'Anvers. Une visite exceptionnelle !
A partir de Pâques 1988, de nouvelles acquisitions sont à considérer notamment la motrice 8821 (ex-1) de Voies et Travaux de la MIVA, un abri et différentes petits éléments qui viennent compléter le matériel didactique.
- Notez déjà dans votre agenda les dates suivantes : samedi 17 et dimanche 18 septembre 1988, au Musée : vente d'objets anciens, de dessins, de cartes postales etc... se rapportant au train, au tram et au bus.



LIJST VAN DE HISTORISCHE TREINEN, meegeedeeld door de NMBS
LISTE DES TRAINS HISTORIQUES, communiquée par la SNCF

- toe te voegen aan de lijst, verschenen in de AGENDA nr. 32:
- 21/22/23/24 juli 1988: 29.013 te Brussel Zuid, ter gelegenheid van Brussel Kermiss
 - 27 augustus 1988: 29.013 - Oostende-Brugge-Oostende, ter gelegenheid van het 150-jarig bestaan van de betrokken spoorlijn
-
- à ajouter à la liste, parue dans l'AGENDA n° 32:
- 21/22/23/24 juillet 1988: 29.013 à Bruxelles Midi, à l'occasion de la kermesse de Bruxelles
 - 27 août 1988: 29.013 - Oostende-Bruges-Oostende, à l'occasion du 150ème anniversaire de la ligne de chemin de fer concernée

onder voorbehoud van wijzigingen ! Sous réserve de modifications

TRAMWAY TOURISTIQUE DE L'AISNE

L. Opdebeeck, Nerviersstraat 21, 2018 Antwerpen

Laatste berichten van de T.T.A.:

Na aanschaffing van rijtuig nr. 19578 (type S), herbouwd in bar-rijtuig, en platte wagens A3694, A7295 en A17823 wordt verder geen aankoop van andere rijtuigen voorzien. Rijtuigen A3539, A3711 en A59757, reeds 20 jaar in dienst bij de T.T.A., worden gerestaureerd. Herstelling van de dakgoten met volledige herschildering van rijtuigen 19572 en 19566 wordt voorzien in 1988/1989. ART 50 is herschilderd in crème/rood en rijtuig A14436 in het grijs. Teak rijtuig nr. 50 (ex MIVG) zal dit seizoen waarschijnlijk op lijndienst ingezet worden. ...Er worden deze lente 40 ton boomstammen vervoerd!

Les voitures n° 19578 (type S), A3694, A7295 et A17823 sont arrivées. Cela nous permettra de restaurer les voitures n° A3539, A3711 et A59757 et service au T.T.A. depuis 20 ans. Les voitures n° 19572 et 19566 seront repeintes extérieurement avec remplacement des corniches. ART 50 et une nouvelle livrée crème/rouge et la A14436 grise. La voiture teak n° 50 (ex MIVG) sera mise en marche cette saison.

Ritdagen 1988 T.T.A.: Weekends en feestdagen tot 9 oktober alle dagen van 1 juli tot 28 augustus

Dagen de circulation 1988 du T.T.A.:

Week-ends et jours fériés jusqu'au 9 oct. tous les jours du 1er juillet au 28 août

TRAMWAY TOURISTIQUE DE L'AISNE

SERVICE VAPEUR aux mois de juillet et août 1988

sauf annulé technique de dernière minute, les trains de 14h00, 15h30 et de 17h00 au départ du Pont d'Erezée seront assurés en traction vapeur, les:

jeudi 21 juillet

vendredi 22 juillet

samedi 23 juillet

dimanche 24 juillet

samedi 13 août

dimanche 14 août

lundi 15 août

NB. Possibilité de circulation en traction vapeur à d'autres dates.

Renseignements conc. la vapeur:

+él. 08t/47.72.69 vers 10h00 ou 13h30 (juillet et août)
041/59.60.13 et 03/239.67.10 (tous les jours)

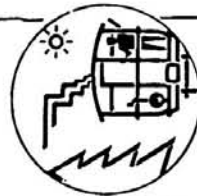

Rames "vapeur" composées de voitures à plats-formes ouvertes (voitures n° A2402/A1348/A165°/A1208/A2355/A18253

°Alt5: voitures-salon ex-"voiture royale"(supplément + réservation obligatoires !)

ASVI - Association pour la Sauvegarde du Vicinal)

Rue Belliard 187, 1040 Bruxelles
02/673.48.63 - 02/770.96.25 - 02/673.48.63

13-14-15 août 1988 - CIRCULATIONS SPÉCIALES

ligne Anderlues - Thuin

matériel prévu: - PCC 10409

- motrice 9073

- motrice 9924

+ différentes remorques

- ART 300

Prévu, mais pas certain: autorail SNCB Thuin-Thuillies

13-14-15 augustus 1988 - BIJZONDERE RITTEN MET HISTORISCHE TRAMS

lijn Anderlues - Thuin

voorzien materieel: PCC 10409, motorrijtuigen 9073 en 9924, ART 300 mogelijk, maar niet zeker: NMBS-motorwagen Thuin-Thuillies

ASVI - JOURS DE CIRCULATION / RITDAGEN 1988 :

DIMANCHES ET JOURS FÉRIES EN JUIN/JUILLET/AOÛT/SEPTEMBRE

ZON- EN FEESTDAGEN IN JUNI/JULI/AUGUSTUS/SEPTEMBER

+ SAMEDIS / ZATERDAGEN EN JUILLET/AOÛT

ASVI - Jours de circulation en 1988 :

dimanches et jours fériés en juin/juillet/août/septembre + samedis en juillet/août

- Ritdagen in 1988 :

zon- en feestdagen en juni/juli/augustus/september

+ zaterdagdagen in juli/augustus

LOBBES - THUIN

RAIL REBECO - ROGNON

Guy Tyteca, Rue des Prés 6, 7491 Steenkerque
02/268.49.12 - 067/63.69.95

Onzième année d'activité. Ligne exclusivement exploitée en traction vapeur. Alternativement utilisation d'une des deux locomotives Orenstein & Koppel O20 T. De mai à septembre, circulation les dimanches et jours fériés de 14h30 à 18h30. Trains spéciaux sur demande (en principe possible tous les jours).

Elfde exploitatieperiode: Uitsluitend stoomtractie - alternatieve inzet van onze twee locomotieven Orenstein & Koppel O20T. Ritdagen: alle zon- en feestdagen, teikens van 14u30 tot 18u30. (periode mei-september)

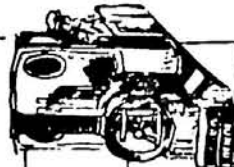

VOIE ÉTROITE, 60 cm

STOOMTRACTIE op de T.T.A.: op bovenstaande data in juli en augustus, bij vertrek uit Pont d'Erezée om 14u00, 15u30, 17u00.

Trams samengesteld uit platformrijtuigen, waaronder het ex-Koninklijk Rijtuig nr. 165 (voor dit rijtuig moet een supplement betaald worden, en dien: vooraf gereserveerd).

Inlichtingen: zie bovenstaande telefoonnummers.

RAIL MINIATURE MOSAN - NAMUR

SECRETARIAT ET DIFFUSION FERRO FLASH NAMUR :

RAIL MINIATURE MOSAN

NAMUR

P. SÈGERS RUE DES CHAMPS 22, 5800 GEMBLOUX; TEL : 081/613942

ACTIVITÉS :

Reunions mensuelles : un vendredi par mois à 19h30

Prochaines réunions les 22/07, 19/08, 23/09 et 31/10. Le programme est annoncé dans le bimestriel du club : FERRO FLASH NAMUR

Bibliothèque - exposés sur le modélisme et ses techniques - projections de diapos sur le chemin de fer réel.

Réunions libres : tous les autres vendredis (sauf fériés) à 20h00

Construction du grand réseau du club - travaux pratiques

Local : Centre Culturel de Géronsart rue du Tréfle à 5100 Jambes

Cartes annuelles : membres ordinaires 1000 frs, - de 18 ans : 500 frs. sympathisant (uniquement service Ferro Flash : 600 frs pour 6 numéros consécutifs)

Nouveau numéro de compte bancaire à partir du 01/06/88 :

360 - 003310 - 69 du Rail Miniature Mosan à Namur

Activiteiten van de club :

Maandelijkse bijeenkomsten op vrijdag (vanaf 19u30) op de vermelde data (zie hierboven). Het programma van deze bijeenkomsten wordt aangekondigd in het tijdschrift FERRO FLASH NAMUR.

Overige vergaderingen : vanaf 20u00 - vrije bijeenkomsten - clubbaan in aanbouw.

Lokaal : Centre Culturel de Géronsart rue du Tréfle te Jambes

Spoorgroep Luxemburg

Hugo De Bot Acacialaan 8 2508 Kessel tel 03/480.57.59

Deze gemengde Belgische-Nederlandse vereniging groepeerde de geïnteresseerde in de spoorwegen in Luxemburg. De vereniging vergadert in regel tweemaal per jaar alternatief in België en Nederland.

Uitwisseling van informatie over grootbedrijf en modelspoor. Gelegenheid tot diaprojecties en het laten rijden van modeltreinen.

Volgende vergadering vindt plaats in het lokaal van de Lierse Modelspoorwegen op zaterdag 1 oktober 1988 (Trein-tram-bus weekend !)

Plaats: Liers Ontmoetingscentrum

Den Brill 6

Lier

"Spoorgroep Luxemburg" est un groupement pour les amateurs ferroviaires intéressés au chemin de fer luxembourgeois. Les réunions ont lieu alternativement en Belgique et en Hollande. Les amateurs francophones sont également bienvenues, mais la connaissance passive du néerlandais sera très utile.

Modelspoorvrienden Brugge



MODELSPoorVRIENDEN BRUGGE

P/A Jasmijnstraat 32

8020 Oostkamp tel. 050/824254

Mededeling

Tweede modelspoor tentoonstelling in het kader van 150 jaar spoorlijn Gent-Brugge-Oostende.

28 oktober 1988 : officiële opening

Opening voor het publiek van 29 oktober 1988 tot en met

1 november 1988 telkens van 10 tot 18 uur in de zalen

van het parochiaal centrum "De Koepel" Geeraard Davidstraat 10,

8000 Brugge, wijk Kristus Koning.

Bereikbaar met stadsbus, lijn 9, vanaf het IC IR station Brugge.

Mogelijkheid tot bezoek aan de drie clubbanen van onze vereniging.

Modulebanen, tentoonstelling 150 jaar Brugge-Oostende, enz...

Deuxième exposition de modélisme ferroviaire dans le cadre du 150 ième anniversaire de la ligne Gand-Bruges-Ostende

le 28 octobre 1988 - ouverture officielle

Exposition du 29 octobre 1988 au 1 novembre, tous les jours de 10 à 18 heures, dans les salles du centre paroissiale

"De Koepel", Geeraard Davidstraat 10, 8000 Bruges (Kristus-Koning)

L'exposition est accessible par l'autobus Ligne 9 à partir de la gare IC IR de Bruges.

Possibilité de visiter les trois réseaux de notre club.

Réseaux modulaires, exposition 150 ans Bruges-Oostende etc...

Mededeling van dhr. A. Vercauteren,

Kan. De Meyerlaan 8, 9160 Hamme Tel. 052/474402

- 34ste internationale veiling van oude speelgoedtreinen:

zaterdag 3 september 1988 om 15u00 (spoor O-I-II-varia)

zondag 4 september 1988 om 10u00 (spoor OO-HO-varia)

- 35ste veiling:

zaterdag 17 december 1988 om 15u00 (spoor HO- 2-rail)

zondag 18 december 1988 om 10u00 (spoor OO-HO-varia)

Plaats: hotel SERWIR te Sint-Niklaas

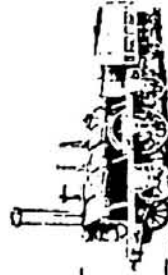

STOOMPOORLIJN
CHEMIE DE FER A VAPEUR
DAMPFELSBRENN
STEAMRAILWAY



VZW. B.V.S.
Ten Bets, 101
B-9300 AALST
tel. 053/703837

DENDERMONDE - PUURS

Geexploiteerd door
Stoomlokomotief vzw.
Exploite par
Belgische Stoomlokomotief vzw.
Betrieben durch
Belgische Dampflokomotief vzw.
Operated by
Belgian Friends of Steam Locomotives

1988 - DIENSTREGELING - HORAIRE - FAHRPLAN - TIMETABLE - 1988

	M1	SS	M8	FM11
St-Gillis-Dendermonde	14.35	18.10	18.05	
Baasrode-Noord	14.50	18.25	18.20	
Baasrode-Noord	12.50	15.00		
St. Anands	13.05	15.20		
Oppuurs	13.20	15.37		
Puurs	13.30	15.50		
	M2	SS		
Puurs	13.40	16.50		
Oppuurs	13.50	17.05		
St. Anands	14.00	17.25		
Baasrode-Noord	14.10	17.40		
	D4S	M8	FM10	
Baasrode-Noord	14.15	17.50	18.45	
St. Gillis-Dendermonde	14.30	18.05	18.00	

S = stoom, vapore, Dampf, steam.
M = motorwagen, autorail, V-Triebwagen, railcar.
D = diesellok, loco diesel, V-rangierloek, dieselschunter.
F = facultatief, facultatif, bei Bedarf, facultative.

RIJDAGEN - JOURSE CIRCULATION - BETRIEBSTAGE - OPERATION DAYS.

3/4, 4/4, 22/5, 28/6, 3/7, 10/7, 17/7, 21/7, 24/7, 31/7, 7/8,
14/8, 21/8, 28/8, 11/9.
Speciale dienst - service special - Sonderfahrplan - special
timetable: 17/8 (Pukeana), 1/10, 2/10 (TTB-weekend).

Afin de stimuler et de faciliter l'emploi du train lors d'une visite du Chemin de Fer à Vapeur de Termonde à Puurs, une carte ferroviaire schématique est ajoutée. L'heure du départ et du retour est indiquée à chaque gare. (par exemple: Enghien: 12.33 et 20.08). Les correspondances sont indiquées par l'interruption du trajet dans la gare de correspondance. (par exemple: le voyageur venant de Nivelles doit changer à Bruxelles-Midi.) La visite du S.D.P. commence à St-Gilles-lez-Termonde: le terminus du S.D.P. se trouve à 150m du point d'arrêt de la S.N.C.B. de St-Gilles. Arrivée de Termonde à 14.14 et de Bruxelles à 14.28. Le train à vapeur quitte le terminus du S.D.P. à 14.35 et amène les voyageurs à Puurs ou une heure d'arrêt est prévue (de 15.50 à 16.50). Le voyage de retour en train à vapeur se termine à Baasrode-Noord. Dans cette gare les voyageurs montent en autorail (série 43 ou 46) qui effectue le dernier tronçon du trajet. Arrivée à St-Gilles: 18.05. Départ de St-Gilles/S.N.C.B. vers Bruxelles à 18.14, vers Termonde à 18.28.

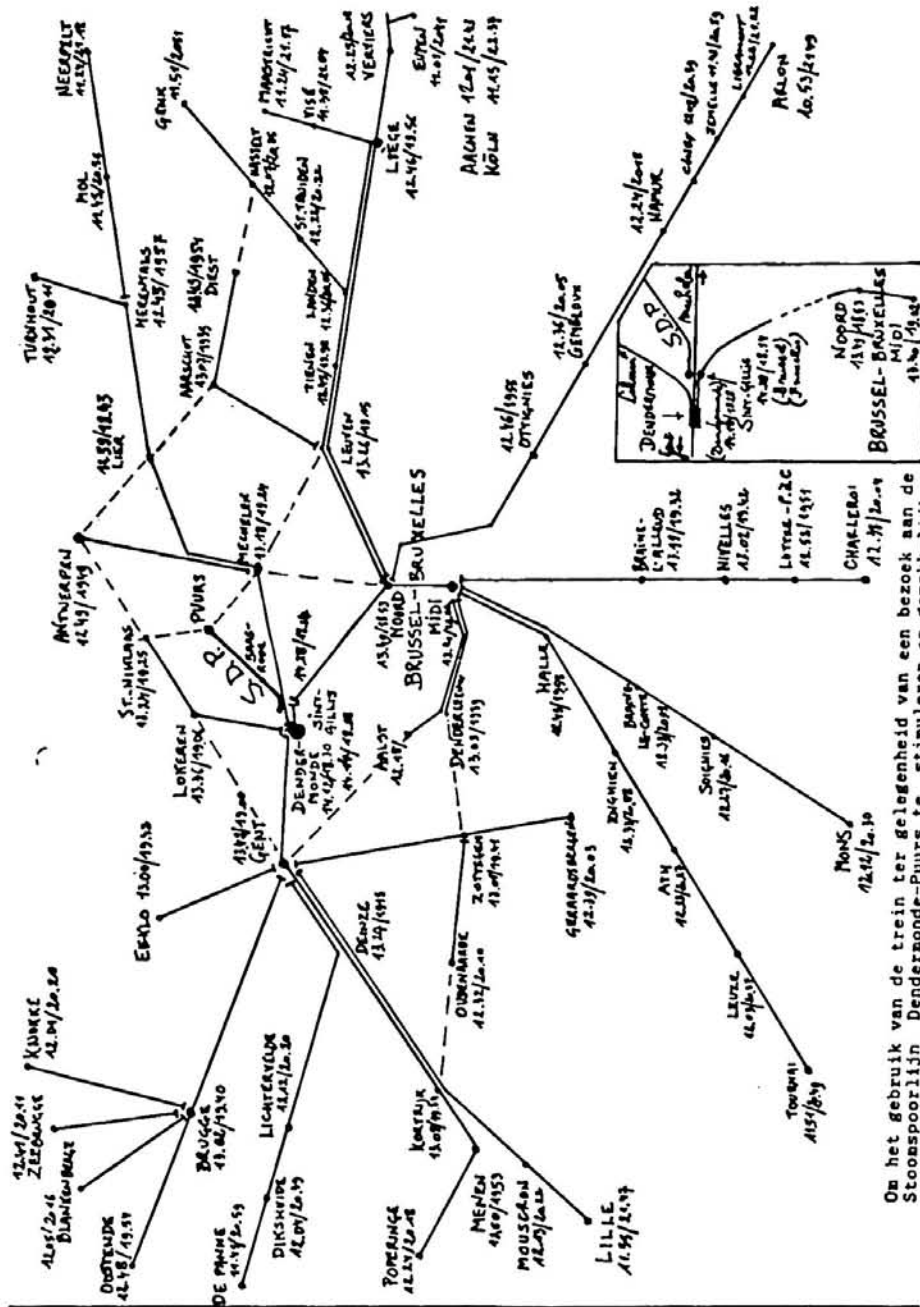

Om het gebruik van de trein ter gelegenheid van een bezoek aan de Stoomspoorlijn Dendermonde-Puurs te stimuleren en gemakkelijker te maken, is een schematische spoorwegkaartje met de spoorverbindingen naar de S.D.P. bijgevoegd. Bij elk station is het uur van vertrek en het uur van terugkeer vermeld. Bij voorbeeld: Brugge: vertrek 13.02 en terugkeer 18.40. Bij overstappen loopt de lijn die de reisweg aanduidt in het overstapstation niet door. Voorbeeld: een reiziger uit Denderleeuw moet in Brussel-Zuid overstappen. Het bezoek aan S.D.P. begint in Sint-Gillis-Dendermonde. De terminus van de S.D.P. ligt 150m verwijderd van de N.H.B.S.-halte van St-Gillis-Dendermonde. Aankomst uit Dendermonde: 14.14 en uit Brussel: 14.28. De stoomtrein vertrekt om 14.35 en brengt de reizigers via Baasrode-Noord naar Puurs waar een ophoudband van een uur voorzien is (vzn 15.50 tot 16.50). De terugreis gaat per stoomtrein tot Baasrode-Noord. Aldaar stappen de reizigers over op een motorwagen van de reeks 43 of 46, die hen naar St-Gillis brengt. Aankomst: 18.05. Vertrek St-Gillis/N.H.B.S.: naar Brussel: 18.14, naar Dendermonde: 18.28.



B.V.S.
BELGISCHE VRIENDEN VAN DE STOOMLOKOMOTIEF v.z.w.
AMIS BELGES DES LOCOMOTIVES A VAPEUR SAAL
BELGISCHE DAMPFLOKOMOTIEF
BELGIAN FRIENDS OF STEAMLOCOMOTIVES

Secretariaat: Ten Bets 101, 9300 Aalst

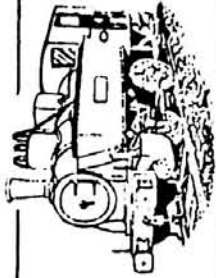

Toeristische Trein Zolder vzw.

Radios. nr. 19
3700 Wijkseken

012/23 76 61

Programma ritseizoen 1983

* gewone rittagen : alle zondagen en feestdagen tot 11/09
1-2 oktober (TTZ-dag) : aangepast programma
13, 20, 27 november, 4 december : St-Wiklaarritten

Sporevegeffestivaal : 14 - 15 augustus
uitgebreide dienstregeling met alle bedrijfsklare Lokomotieven

tentoonstelling MBS-Lokomotieven van Antwerpen-
dam en van K.S.-Lokomotieven

op 15 augustus :
rit met de "nieuwe" 4903 van Antwerpen-CS
naar Zolder
rit tussen Zolder en Eisden
(dit enkel bij voldoende belasting)

voorstelling van de "nieuwe" smalspoorlokomotie-
ven van de K.S.
opendeur-dagen op de mijn

De toekomst :
De TTZ heeft opties genomen op de lijn
Winterslag - Waterschei - As - Eisden
Indien er geen bijkomende problemen naar voren ko-
men wordt een eerste (beperkte) dienst gestart in
de loop van 1990 met verder een uitbouw van een
vervoermuseum te As. Hierdoor is de TTZ trouwens
een groter aantal onderdelen aan het verzamelen en
aan het restaureren.

T.T.Z. - Toeristische Trein Zolder

FESTIVAL DU RAIL: les 14 et 15 août 1988

...avec exposition de locomotives de la SNCB et du
charbonnage de Zolder

le 15 août: excursion en autorail 4903 d'Anvers C.
à Zolder !

Pour information: le T.T.Z. a pris une option sur la
ligne SNCB Winterslag-Waterschei-As-Eisden
un service limité de trains est prévue pour l'année
1990 !

Vanaf dit seizoen, wijziging we grondig het concept van de muse-
umlijn : bij voorkeur wordt er thans vertrokken vanuit Genebos.
Reden hiervan is dat de infrastructuur daar sneller gevorderd is dat
de reiziger en toerist daar beter op te vangen is op het ogenblik
dat hij een tijdje voor het vertrek van de trein aankomt.

Trouwens, gedurende het lopende seizoen zal Genebos verder uit-
gebouwd worden met de tentoonstelling aangaande de spoorwegen en
door de aankomst van de eerste smalspoordiesels van de mijn.

Om deze regeling mogelijk te maken, is het nodig dat twee losse
ritten - die echter wel toegankelijk zijn van de reizigers - inge-
legd worden. Een ritdag ziet dan ook als volgt uit :

* omstreeks 8u30 wordt de Lokomotief aangestoken, de ganse voorbe-
reiding - die zeer interessant is - kan trouwens na telefonisch
contact door de spoorwegentrouwens vastgesteld worden. Om 12u00
worden de rijtuigen aan het perron gebracht.

* Om 13u00 is de eerste rit vanuit Zolder - in stoomtractie - voor-
zien en deze moet de reizigers die om 14u00 te Genebos aanwezig
zijn, gaan oppikken.

* Tussendeels is er om 14u00 een eerste doorrit doorheen de mijn met
het dieselsstel 554.14, dit om de mensen die getrouwen naar Zolder
kwamen, boeiend bezig te houden.

* Na aankomst van de stomer, doet de 554.14 om 14.30 een nieuwe
doorrit, dit terwijl de stomer zich bevoorraadt.

* Om 15.15 gaat de tweede slag naar Genebos van start en deze ver-
loopt op analoge wijze.

* De laatste rit - om 17.15 - wordt, na zijn doorrit doorheen de
mijn, door het dieselsstel afgevoerd.

* Op de topdagen, zijn er twee stomers in dienst. De dienstregeling
blijft in principe gelijk, doch de tweede stomer gaat los (zo vroeg
mogelijk) naar Genebos, en zal hier gebruikt worden om tijdens de
tussenperiodes de mensen korte ritjes in het machinistenhuis te
laten beleven. Eventueel kunnen extra ritten met deze stomer uit-
gevoerd worden.

== De dienstregeling voorstelt dus :

Lijn Zolder - Genebos :

Zolder	13.00	15.15	17.15*	Genebos	14.00	16.00	18.00*
Genebos	13.30	15.40	17.40*	Zolder	14.25	16.25	18.25*

Doorrit mijn (set 1A 554.14) :

Zolder	14.00	14.35	16.35
Speer 8	14.15	14.50	16.50
Zolder	14.30	15.05	17.05

26/VII	Magda - Simone	03/VII	Bebert
10/VII	Magda	17/VII	Simone
21/VII	Simone - Bebert	24/VII	Magda
31/VII	Magda - Simone	07/VIII	Bebert
14/VIII	3 Loks	15/VIII	3 Loks
21/VIII	Bebert	28/VIII	Magda - Simone
04/IX	Simone	11/IX	Bebert
01/X	Magda - Bebert	02/X	Magda - Bebert

* inzet van de stomers

Verder zijn er de St-Wiklaarritten, met vertrek vanuit Zolder
om 14.00. In principe wordt voor deze ritten Bebert ingezet.

15^e grande bourse internationale de l'AS.MO.CO

(Internationale ruilbeurs voor verzamelaars
van automodellen, oud speelgoed en treinen)



ECHANGE
de modèles
réduits,
autos, trains,
maquettes et
jouets anciens

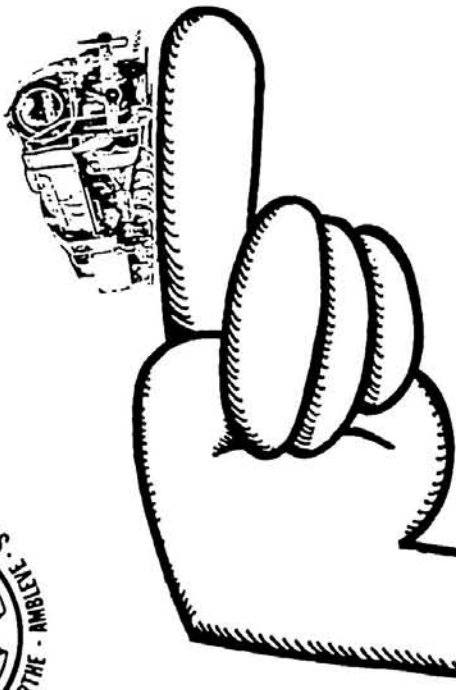

DIMANCHE
2 OCTOBRE 1988
de 10 h. à 15 h., salle Saint-Raphaël, AYWAILLE

organisation : AS.MO.CO. a.s.b.l. — rue Vieille-Voie-de-Liège, 6, 4060 Sprimont

Exempli de timbre

Bulletin de réservation à remplir et à retourner avant le 23 septembre 1988, à
Invulter en zenden naar

AS.MO.CO., a.s.b.l. — rue Vieille-Voie-de-Liège, 6 - 4060 SPRIMONT
(BELGIQUE)
☎ 041 - 67.08.70 - 041 - 82.17.98 - 086 - 38.91.14

Nom : _____ Prénom : _____
Naam : _____ Voornaam : _____

Adresse : _____
Adres : _____

Je réserve _____ table(s) au prix de _____ 500 FB / 240 x 65 cm.
Ik reserveer _____ tafel(s) tegen prijs van _____ 300 FB / 120 x 65 cm.
Supplément de 100 F
par table
pour inscription
le jour de la bourse.

Je verse _____ 500 FB = _____ FB au compte 197 - 1625201 - 97 AS.MO.CO - Aywaille
Ik betaal _____ X 300 FB _____ par/per Eurochèque ou mandat postal international

Je suis collectionneur de : _____
Ik ben verzamelaar van : _____
Signature / Handtekening _____

Date : _____
Datum : _____

La 15^e bourse d'échanges de modèles
réduits organisée par l'AS.MO.CO se
tiendra le dimanche 2 octobre 1988, de
10 h. à 15 h.

(L'exposant et un seul accompagnateur
seront admis dès 9 h.30).

En la salle ST-RAPHAEL
avenue de la Porallée, 40
4070 AYWAILLE.

Boissons et sandwiches disponibles
sur place.
Vaste parking gratuit.

De 15^e internationale ruilbeurs voor
verzamelaars door AS.MO.CO
georganiseerd zal op zondag 2 oktober
1988, plaats hebben van 10 tot 15 uur.

Vanaf 9.30 worden uitsteller en één
begeleider toegelaten.

In de zaal ST-RAPHAEL,
avenue de la Porallée, 40
4070 AYWAILLE.

Ter plaats broodjes en drank
verkrigbaar.
Gratis uitgestrekte parking.

Pour renseignements complémentaires
Voor alle bijkomende inlichtingen :

AS.MO.CO.

rue Vieille-Voie-de-Liège, 6
4060 SPRIMONT (Belgique)
☎ 041 / 67.08.70
☎ 041 / 82.17.98
☎ 086 / 38.91.14

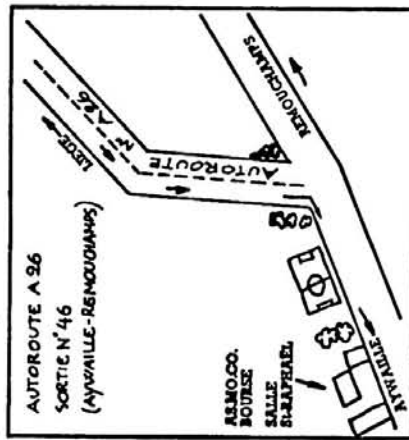
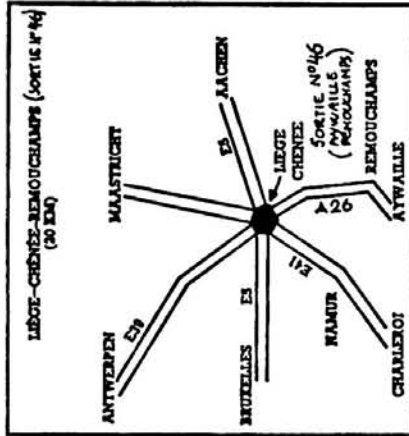

Quinzième bourse d'échange AS.MO.CO., asbl Dimanche 2 octobre 1988

Voire réservation :

Uw reservering :

Date :

Datum :

table(s) au prix de :

tafel(s) tegen de prijs van :

Signature (pour AS.MO.CO)

Handtekening (voor AS.MO.CO)



125 JAAR SPOORWEGEN TE AARSCHOT

In het kader van deze viering worden er te Aarschot talrijke manifestaties gepland :

- Tentoonstelling " 125 jaar spoorwegen te Aarschot"

Voor deze tentoonstelling, die gehouden wordt in het Museum voor Heenkunde en folklorie, Begijnhof, Aarschot, van 24 september tot 2 november 1988, worden talrijke documenten en voorwerpen in bruikleen verkregen, ondermeer ook vele modelbouwlocomotieven en rijtuigen

Daarbij wordt een geïllustreerd werk 125 jaar spoorwegen te Aarschot uitgegeven. toegankelijk : elke dag van 9u. tot 12 u. 14 u. tot 17 u.

- Uitgave van een sticker

Door de Aarschotse Kring voor Heenkunde is er een gelegenheidssticker "125 jaar spoorwegen te Aarschot" uitgegeven.

Exemplaren kunnen bekomen worden aan 20 fr.,

Bestellingen kunnen gebeuren langs prk 000-0610786-74 van de Aarschotse Kring voor Heenkunde, te Aarschot of bij F. Brusselaers, Dennenstraat 15, 3220 Aarschot.

Voor de verzendingskosten zal een vast bedrag van 13 fr. per bestelling worden aangerekend.

- Open deur in het nieuw knooppunthehuis te Aarschot

Op 25 September, 's namiddags, is er een open-deur in het nieuw knooppunthehuis, demerstraat, te Aarschot.

Dit seinhuis een spoorwegprimeur, is uitgerust met een treinmeldingssysteem en een elektronisch logboek waarbij iedere beweging die een trein maakt geregistreerd wordt.

- Geleide bezoeken aan de O.L. Vrouwekerk en bezoek van de toren

Op 25 september en 2 oktober (trein-tram-busdag) zullen er telkens om 13.30; 14.30 u. en 15.30 u. geleide bezoeken plaats hebben in de kerk.

De deelnamekosten daarvoor bedragen 20 fr.

Op die zelfde dagen kan men vanaf 13.30 tot 16.30 ook de toren tot aan de gewelven bezoeken.

Voor dit laatste bezoek dient er eveneens een bijdrage van 20 fr. Betaald.

Mededeling van de dienst Public Relations en Promotie van MIVA, Grote Hondstraat 58, 2018 Antwerpen - tel. 03/218.14.11

OPENDEURDAGEN TRAMTUNNEL ONDER DE SCHELDE:

voorzien voor einde september / begin oktober 1988

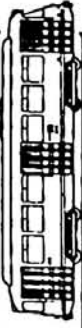

TREIN-TRAM-BUS-DAGEN
JOURNEES TRAIN-TRAM-BUS : 1 - 2 OKTOBER 1988

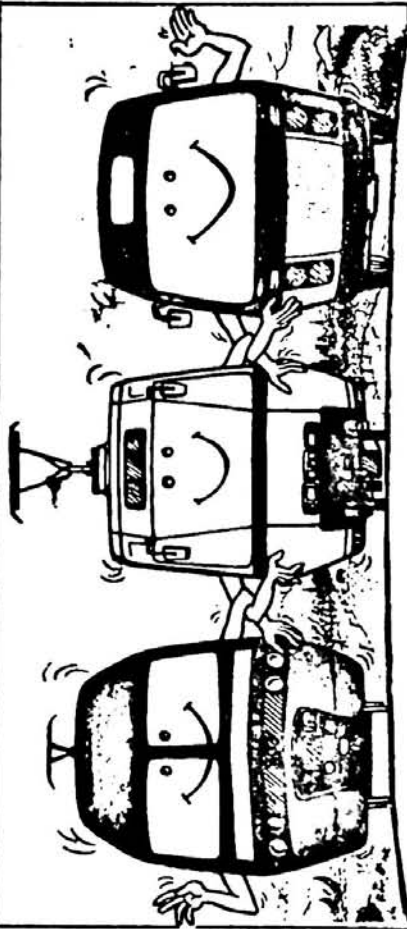

GLT



CIRCUIT TOURISTIQUE
JEMELLE - ROCHEFORT - MAN - LESSVE
CORRESPONDANCE DIRECTE AVEC LA SNCB

Tous les jours - Alle dagen - du ven 01/08 au loi 15/09 Week-end - du op 17/09 et en 24/09

ALLER-METN		RETOUR-TERUG	
JEMELLE	10.30	LESSVE	11.50
ROCHEFORT	10.30	MAN-BURAISSÉ	12.00
MAN-BURAISSÉ	10.30	ROCHEFORT	15.20
LESSVE	10.45	JEMELLE	15.30
			16.54
			17.10
			17.20
			17.30

Penningmeester - Inhoudingen - Totaal opzet: SNCB - Alle NMBS stations ouvol - GLT Conduit 02 511 39 00

EXTRAIT INDICATEUR SNCB
UITTRAAK SPANDELEZE 1970-3



B R U G G E
150 JAAR SPOORWEGEN

PROGRAMMA

Zaterdag 13, zondag 14 en maandag 15 augustus 1988 van 10 tot 20 uur.

IN HET STATION BRUGGE

N.M.B.S.-tentoonstelling van moderne treinen en baanwerktuigen.

N.M.B.S.-tentoonstelling over 150 jaar spoorwegen.

Tentoonstellingen van miniatuurtreintjes, maquettes van de Brugse stations, kunstwerken, postzegels en oude prentkaarten.

Sporen naar Brugge vanuit elk Belgisch station tegen sterk verminderde prijs

Op deze drie dagen onbeperkt sporen op de lijn Brugge - Zeebrugge met een opendeurticket voor slechts 50 F per dag en per persoon.

Ritten met dubbeldektreinen tussen Brugge en Zeebrugge.

Dienstregeling	
Brugge	09.56
Brugge-Sint-Pieters	11.56
Lissewege	13.56
Zwankendamme	14.00
Zeebrugge	14.06
	14.08
	14.11
	14.31
	14.34
	14.36
	14.42
	14.46
	15.56
	16.00
	16.06
	16.08
	16.11
	16.31
	16.34
	16.36
	16.42
	16.46
	17.56
	18.00
	18.06
	18.08
	18.11
	18.31
	18.34
	18.36
	18.42
	18.46

Rondvaarten in de haven van Zeebrugge voor 50 F per persoon en per trip.	
Afvaartpunt naast de vismijn op 15 minuten van het station.	
Vertrekuren :	10.40 12.40 14.40 16.40
Aankomsturen :	12.10 14.10 16.10 18.10

Wedstrijd voor spoorweggebruikers met belangrijke reisprijzen. Prijsuitreiking : dagelijks om 19 uur.

Voor een bezoek aan het Groeninge-, Gruuthuse- en Brangwijnmuseum, de Gotische Zaal en het Museum voor Volkskunde wordt op vertoon van het treinticket naar Brugge of het opendeurticket een prijsreductie toegekend.

Georganiseerde fietstochten van 30 km met vertrek en aankomst aan het station Brugge. Start om 13uur30. Inschrijvingsprijs : 100 F ; een natje en een droogje inbegrepen.

Tevens zijn een miniatuurstoomtrein en snookerdemonstraties voorzien en zorgen de Blankenbergse visbakkers voor wat lekkers.

Gratis parkeren op de N.M.B.S.-parking.

VOOR DE JONGSTEN.

Zaterdag 13 augustus 1988 van 10uur30 tot 15 uur prondelmarkt voor kinderen. Voorinschrijving in het inlichtingskantoor van het station is verplichtend.

Zondag 14 augustus 1988 vanaf 15 uur kindersanimatie en bekendmaking van de winnaars van de tekenwedstrijd voor de lagere scholen.

SFEERVOL KADER.

Zaterdag 13 augustus 1988 om 11 uur optreden van de "Muzikale Kring Spoor Oostende". 's Namiddags accordeonist, voorstellingen door de "Heistse Klakkertjes" en vanaf 17 uur speelt de "Railway Big Band".

Op zondag 14 augustus 1988 start de muzikale omljisting om 11 uur met het "West-Vlaams Koperkwartet Fughetta". In de namiddag brengt een accordeonist zijn deuntjes en brengt de groep "t Wieltje" volksdansen. 's Avonds, om 19uur30 treedt de "Noordzee Brass-Band" op.

Maandag 15 augustus 1988 om 11 uur aperitiefconcert door de "Hot Club de Bruges". 's Namiddags accordeonist en optredens van de Antwerpse dansgroep "Brabo" en van de "Heistse Klakkertjes". Om 17 uur besluit het "Nationaal Symfonisch Spoorwegorkest" op het Burgplein de feestelijkheden rond 150 jaar spoorwegen te Brugge.

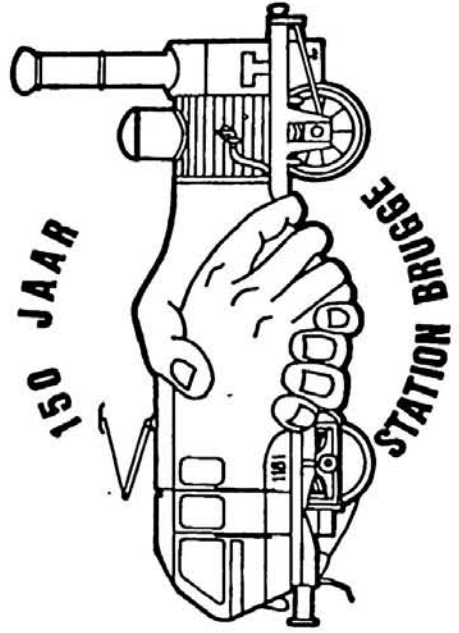



O O S T E N D E

150 JAAR SPOORWEGEN

zaterdag 27 en zondag 28 augustus 1988.

OPEN HUIS IN HET STATION EN DE STAD.

Tentoonstellingen in het station van :

Moderne treinen van de N.M.B.S.

Franse Pullmann-trein van de C.I.W.L.T.

150 Jaar Spoorwegen

Historische voorwerpen van de C.I.W.L.T.

Historische tentoonstelling van de R.M.T.

Sporen naar Oostende vanuit elk Belgisch station met het evenementenbillet.

Dit houdt een vermindering van 40 % * in voor de individuele reiziger of voor de eerste reiziger van een groepje van maximum 6 personen, en een vermindering van 60 % * voor de overige leden van zo'n groepje. (* vanaf de 5de kilometer).

Onbeperkt heen en weer sporen met een opendeurticket tussen Brugge en Oostende voor de éénmalige prijs van 50 F per persoon en per dag.

Ritten met dubbeldektreinen tussen Oostende en Brugge.

Dienstregeling.

Oostende Brugge	09.55	10.55	11.55	12.55	13.55	14.55	15.55	16.55
	10.10	11.10	12.10	13.10	14.10	15.10	16.10	17.10
Brugge Oostende	10.30	11.30	12.27	13.30	14.30	15.30	16.30	17.30
	10.45	11.45	12.41	13.45	14.45	15.45	16.45	17.45

De stad Oostende verwent je met een speciale VIP-kaart, gratis te verkrijgen aan de stadsinfo in het station op vertoon van het evenementenbillet of het opendeurticket.

Met de VIP-kaart krijg je in de stad gratis toegang tot :

het Museum voor Schone Kunsten,

het Heermuseum "De Plate",

het Feest- en Cultuurpaleis op het Wapenplein waar er een expo loopt van Fotoclub "Het Spoor" en van de miniatuurclubs "Stephenson" en "De Lantaarn",

het James Ensorhuis in de Vlaanderenstraat,

het Noordzee-aquarium langs de visserskaai,

het binnenplein van de Wellingtonenbaan langs de Koningin Astridlaan,

de Luchthaven langs de Nieuwpoortsesteenweg,

de Kinderclub "De Dolfijnen" op het Groot Strand langs de Albert I-promenade,

het kustpanorama "TOP 34" boven het Europacentrum,

het provinciaal museum voor Moderne Kunst in de Romestraat,

zeilboottochtjes vanaf de Northsea-Yacht-Club.

Er is 50 % vermindering voor :

de miniatuurtrain- en spoorwegzegtentoonstelling in het SHITO naast het station,

het stedelijk zwembad langs de Koninginnelaan,

de driemaster Mercator in de jachthaven,

de miniaturgolf en boottocht in het Leopoldpark,

het Museum voor Religieuze Kunst in de St.-Sebastiaanstraat.

En verder :

een havenrondvaart vanaf het Westerstaketsel met een Franlis-boot

aan de voordeelprijs van 100 F,

stoomtreinritten Oostende - Brugge - Oostende op zaterdag 27 augustus 1988.

Prijs : 150 F. Kinderen tot 12 jaar : 50 F.

Reservatie verplichtend, tel. : 059-70 11 99.

Vertrekuren : 10.07 14.07 16.07

Op vertoon van je VIP-kaart rijd je met de Nationale Maatschappij voor Buurtspoorwegen op het stadsnet van Oostende aan 15 F per rit (zowel tram als bus).

De Regie voor Maritiem Transport legt speciale Jetfoiltrips in. De vertrekuren op beide dagen zijn 10uur30 en 11uur15. Prijs 300 F per volwassene en 150 F per kind.

De "Compagnie Internationale des Wagons-Lits et du Tourisme" zorgt voor een natje en een droogje in het station Oostende tegen "feestprijzen". En er is een menu van 300 F in het stationsrestaurant "Terminus" en een speciaal menu van 700 F in de "Pullmann-trein".





Open huis bij de Spoorwegen te Leuven van

maandag 12 tot en met zondag 18 september 1988

Naar jaarlijkse traditie organiseert de NMBS in de maand september opendagen te Leuven. Het station en de Museumbewaaraarsplaatsen openen hun deuren van 9 tot 16 uur op de weekdays 12, 13, 14, 15 en 16 september en van 9 tot 18 uur tijdens het weekend van zaterdag 17 en zondag 18 september.

Sedert jaren heeft de NMBS waardevolle getuigen van het spoorwegverleden bewaard en meestal te Leuven samengebracht. Heel wat stoomlocomotieven, rijtuigen en wagens werden hersteld. Sommige werden zelfs rijklar gemaakt.

Naast de vermaarde PACIFIC type 10 van 1912 en de prachtige ATLANTIC locomotief type 12 van 1939, zijn er nog talrijke baan-, tender- en rangeerlocomotieven. Niet enkel treinen uit het stoomtijdperk, maar ook de oudere diesel- en elektrische locomotieven, treinstellen, rijtuigen en goederenwagens zijn er te bewonderen. Tevens bleef de volledige werktuiguitrusting van de tractiewerkplaats behouden zoals ze was tijdens het stoomtijdperk. Leuven bezit bovendien een zeldzaam wordende draaibrug voor het keren van locomotieven en een waterzuil voor de waterbevoorrading van de stomers.

Dagelijks zal een stoomlocomotief ritjes uitvoeren in de installaties van de bewaarplaats. Tussen het station Leuven en de Museumbewaaraarsplaats worden er speciale ritten met een historische dieselmotorwagen ingelegd.

In het station Leuven worden moderne treinen tentoongesteld. Met de nieuwste internationale zitrijtuigen I 10 en een internationaal lig- en slaaprijtuig komt het internationaal reizen extra in het daglicht te staan. Het comfort voor binnenlandse reizen komt aan bod met het nieuwe stoptreintweetje (elektrisch motorstel AM 86), dat als stoptrein wordt ingezet op kortere afstanden, zoals de verbinding Antwerpen - Brussel, en met het M4-rijtuig, dat grotere afstanden bedient, zoals de verbinding Oostende - Eupen.

Uit alle stations van het Belgisch spoorwegnet zijn er verminderde tarieven voor de bezoekers die zich naar de opendeuren te Leuven begeven (evenementtarief).



Louvain : Journées portes ouvertes au dépôt du musée et en gare du

lundi 12 au dimanche 18 septembre 1988

Comme d'habitude, la SNCB organise en septembre des journées portes ouvertes. La gare et le dépôt du musée ouvriront leurs portes de 9 à 16 heures pendant les jours de semaine les 12, 13, 14, 15 et 16 septembre et de 9 à 18 heures pendant le week-end du 17 et 18 septembre.

Au cours des dernières années, la SNCB a mis tout en oeuvre pour conserver les souvenirs de son passé. Ceux-ci sont pour la plupart entreposés dans l'ancienne remise des locomotives de Louvain. Il s'agit essentiellement de locomotives, de voitures et de wagons qui, dans la mesure du possible, furent restaurés et parfois remis en état de marche.

A côté de la fameuse locomotive PACIFIC type 10 du début du siècle et de la superbe ATLANTIC type 12 de 1939, il sera possible d'admirer toute une gamme de locomotives de ligne, de manoeuvres, des engins de traction diesel et électrique, des automotrices, des autorails, d'anciennes voitures en bois GCI, des wagons, des grues, etc. L'outillage de l'ancienne remise a été conservé et est toujours opérationnel. Louvain dispose d'un pont tournant pour virer les locomotives et une colonne d'eau pour l'approvisionnement d'eau des "machines à vapeur".

Chaque jour, une locomotive à vapeur effectuera de courtes évolutions dans l'enceinte de la remise. Entre la gare et le dépôt, des parcours spéciaux seront assurés par des autorails historiques.

En gare de Louvain, des trains modernes seront présentés. Citons : les voitures internationales les plus modernes "I 10" et une voiture-couchettes ainsi qu'un voiture-lits. Le confort pour les voyages en train à l'intérieur du pays sera présenté, avec la nouvelle automotrice double AM 86, qui sera mise en service sur les relations à courte distance telle que Anvers - Bruxelles, et par la voiture M 4, qui dessert des grands parcours tel que Ostende - Eupen.

Des tarifs réduits seront prévus au départ de toute gare belge pour ceux qui se rendront en train aux journées portes ouvertes.



Offene Tür bei der Eisenbahn in Löwen

vom Montag, dem 12. bis zum Sonntag, dem 18. September 1988 einschliesslich

Nach jährlicher Tradition veranstaltet die belgische Eisenbahn im Monat September Tage der offenen Tür in Löwen. Der Bahnhof und der Lokomotiv- und Wagenschuppen für Museumsfahrzeuge öffnen die Türen von 9 bis 16 Uhr an Wochentagen, den 12., 13., 14., 15. und 16. September und von 9 bis 18 Uhr am Wochenende, am Samstag, dem 17. und am Sonntag, dem 18. September.

Seit Jahren hat die NGBE/NMBS/SNCB sich bemüht wertvolle Zeugen der Vergangenheit zu bewahren und diese Gegenstände meistens in Löwen zusammengebracht. Sehr viel Lokomotiven, Reisezug- und Güterwagen wurden restauriert und manchmal auch betriebsfertig gemacht.

Im Schuppen sind da nicht nur die berühmte Pazifik-Lokomotive Baureihe 10 aus dem Anfang dieses Jahrhunderts und die prächtige Atlantik Baureihe 12 aus 1939 zu bewundern, sondern auch zahlreiche Strecken-, Tender- und Rangierlokomotiven, sowohl aus dem Dampfzeitalter wie auch alte Diesel- und elektrische Lokomotiven, Triebzüge und Triebwagen, alte GCI-Holzswagen und dergleichen. Die vollständige bewegliche Ausrüstung des Bahnbetriebswerks blieb erhalten und funktioniert noch. Ausserdem verfügt Löwen über eine heutzutage seltene Drehbrücke, um Lokomotiven zu drehen, und eine Wassersäule für die Wasserbevorratung der "Dampfmaschinen".

Täglich wird eine Dampflokomotive kurze Strecken innerhalb der Schuppenanlagen, zurücklegen. Die Anlagen werden ab dem Bahnhof mittels Sonderfahrten in historischen Dieseltriebwagen erreichbar sein.

Im Löwener Bahnhof werden moderne Züge ausgestellt. Met den neuesten internationalen Reisezugwagen I 10 und einem internationalen Liege- und Schlafwagen werden internationale Bahnreisen starke Beachtung finden. Der Komfort für Bahnreisen in Belgien kommt mit den neuen zweigleisigen elektrischen Triebwagen AM 86, die als Nahschnellverkehrszüge fahren, z.B. von Antwerpen nach Brüssel, an die Reihe wie auch mit dem M 4-Reisezugwagen, der längere Strecken bedient wie Ostende - Eupen.

Für Bahnreisende zu den Löwener Tage der offenen Tür wird eine Preismässigung ab allen belgischen Bahnhöfen gelten.



Leuven, 12 up to and including 18 September 1988.

Open house in the railway museum depot and station.

In September the SNCB/NMBS traditionally organizes a "open house" in Leuven. The station and the museum depot open their doors from 9 to 16 h on weekdays 12, 13, 14, 15, 16 September and from 9 to 18 h in the weekend, on Saturday 17 and Sunday 18 September.

For years the Belgian Railways have brought together all possible witnesses of the past, most of them are kept in Leuven. Quite a lot of old locomotives, coaches and wagons have been restored and sometimes even kept in working order. All the tools for the traction equipment were kept in good running order. Leuven has also a turntable, to turn round locomotives, and a water column for the water provision of the steam-engines.

The locomotive "Pacific" class 10, dating from the beginning of the century, should also be mentioned as well as the beautiful 1939 "Atlantic" class 12 and many other tender- and shunting locomotives of the steam period and also diesel and electric locomotives, rail motor units, motor coaches and the wooden "GCI" coaches.

Every day, a steam locomotive will make local runs through the installations of the depot. Special runs of an old diesel railcar will be organized between the station and the museum depot.

In the station modern trains will be on show. Chosen are the newest international coaches I 10, an international coach with reclining berths (couchettes) and a sleeper. The new electric railcar AM 86, used as a stopping train on short distances like Antwerp - Brussels and the M4-coach, used on long-distance services like Ostend - Eupen, display the comfort on trains in internal services.

Reduced fares will be offered from all Belgian stations, allowing visitors to attend Leuven's open house.

vzw TOERISTISCH SPOORPATRIMONIUM

Op 14 juni 1988 werd officieel de vzw Toeristisch Spoorpatrimonium, afgekort vzw T.S.P. - opgericht.

Het doel van deze vzw, die opgericht werd door een aantal spoormannen, is enerzijds het behoud en restauratie van historisch NMBS-rollend materieel en anderzijds de inrichting van speciale treinen waar de spoorweggeïntresseerden een zo volledig mogelijk programma aangeboden krijgen.

Het rollend materieel dat door de vzw op dit ogenblik beheerd wordt zal in de toekomst gerestaureerd worden en daarna zal bepaald materieel dan op het NMBS net ingezet worden.

Bij de aankoop en restauratie van al dit materieel is er benevens en in de mate van het mogelijke, een grote financiële inbreng van de verschillende leden ook een enorme tijdsinzet en manuele hulp bij het weer rijvaardig stellen van het materieel.

De vzw T.S.P. staat open voor alle spoorweggeïntresseerden die samen met de pioniers-oprichters het gestelde doel willen bereiken. Verdere inlichtingen kunnen steeds bekomen worden op het volgend adres:

vzw TOERISTISCH SPOORPATRIMONIUM
(inlichtingen)
Twee Huizenweg 25
1200 BRUSSEL

(B)

Diesel-elektrische locomotief type 210 N.M.B.S.

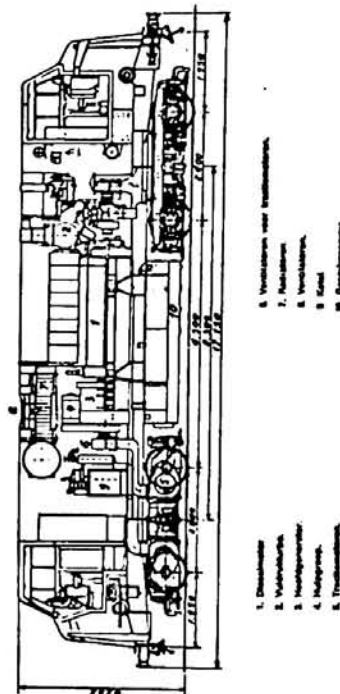

TELEPHONE: 41725

asbl PATRIMOINE FERROVIAIRE TOURISTIQUE

L'asbl Patrimoine Ferroviaire Touristique est créée officiellement le 14 juin 1988 (asbl P.F.T.).

Fondée par des cheminots, son but est double: d'une part la restauration et l'entretien de matériels roulants historiques de la SNCB, et d'autre part l'organisation de trains spéciaux dont la programme comblera au mieux les souhaits des amateurs de chemins de fer.

Les matériels roulants gérés actuellement par l'ASBL, seront prochainement restaurés et certains seront remis en marche sur réseau SNCB.

La tâche de l'ASBL est énorme. C'est pourquoi elle espère l'aide de ses membres selon la capacité de chacun et queles que soit sa forme: aide financière, aide manuelle, occupation des loisirs, aide technique ...

L'asbl PATRIMOINE FERROVIAIRE TOURISTIQUE est ouverte à tout amateur de chemin de fer qui souhaite avec les fondateurs réaliser le but de l'ASBL.

Toute information complémentaire peut s'obtenir à l'adresse suivante:



asbl PATRIMOINE FERROVIAIRE TOURISTIQUE
(informations)
Chemin des 2 Maisons 25
1200 BRUXELLES

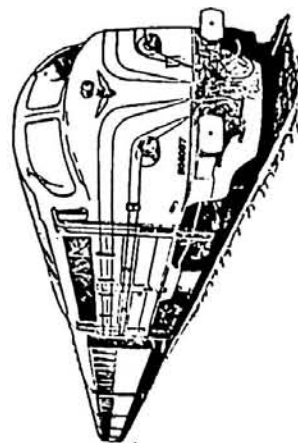

OPROEP VOOR HET BEHOUD VAN DE LAATSTE LOCOMOTIEF VAN DE REEKS 60

De laatste 9 serie locomotieven van de reeks 60 (type 210) hebben hun laatste diensten op zaterdag 28 mei te St Ghislain beëindigd. Enkel de prototypeloc 6005 zal nog blijven rijden tot september 1988 waarna waarschijnlijk ook deze loc zal afgebroken worden.

De NMBS acht het niet nuttig één exemplaar van deze grote serie, bestaande uit 106 locs, te behouden. In de gegeven omstandigheden ziet het er naar uit dat al deze locomotieven voor het einde van het jaar definitief zullen verdwenen zijn, hetzij verschroot, hetzij verkocht aan het buitenland zoals in de 50-60 erjaren met de stoomlocomotieven gebeurde.

Wij stellen dat het zeer spijtig zou zijn om deze diesellocomotieven totaal te laten verdwijnen. De vzw TSP heeft dan ook beslist om een locomotief reeks 60 van de 2^e schijf te redden.

Doordat de aankooprijks van deze loc hoog is hebben wij besloten een voorintekening te financieren. Indien U geïnteresseerd bent in dit initiatief kan U steeds bijkomende informatie bekomen op het volgende adres "TSP * PTF", dienst materieel, Twee Huizerweg 25 1200 Brussel. Gelieve bij uw vraag een antwoordzegel van 13 Bfr bij te voegen.

Als slot vestigen wij er nogmaals uw aandacht op dat de redding van een locomotief reeks 60 afhenkelijk is van de verschillende financiële bijdragen van de echte Belgische spoorwegliefhebbers. In ons land is de redding van ons Spoorpatrimonium voor toekomstig behoud nog geen vaste waarde.

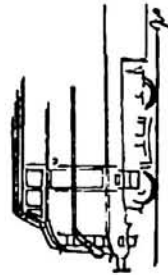

WIJ REKENEN OP UW STEUN!

Bij voorbaat dank.

Nadat alle aanvragen zullen gecentraliseerd zijn zullen de formulieren verzonden worden.

*** TOERISTISCH SPOORPATRIMONIUM ***

APPEL POUR LE SAUVETAGE DE LA DERNIERE LOCOMOTIVE SERIE 60

Les 9 dernières locomotives série 60 (type 210 de série) ont cessé toute activité à Saint Ghislain, le samedi 28 mai 1988. Une seule prototype, la 6005, continuera à circuler jusqu'en septembre 1988, ensuite, elle sera probablement démontée.

Le SNCB ne juge pas utile de préserver un exemplaire de cette grosse série de 106 locomotives et le contexte actuel laisse présager qu'avant l'année, elles auront définitivement disparu, soit à la ferraille, soit à l'étranger, comme à l'époque, les locomotives à vapeur.

Nous pensons que c'est regrettable de laisser ainsi disparaître totalement ce type de locomotives diesel et le PFT asbl a décidé de tenter de sauver un exemplaire d'une 60 de 2^{ème} série.

Le prix de vente de cette machine étant élevé, nous avons pensé financer une partie de son achat par le principe de la souscription. Si cette initiative vous intéresse et que vous désirez en savoir davantage, faites le nous savoir par écrit au "PFT * TSP", service du matériel, Chemin des 2 Maisons 25, 1200 BRUXELLES en joignant 1 timbre de 13 fr.

Dites-vous bien que la sauvegarde d'une type 60 dépend des versements de chacun des amateurs réels du chemin de fer belge; il n'y en a pas encore beaucoup, seuls ceux du sauvetage de son patrimoine pour le futur. Nous comptons sur vous.

D'avance merci.

Le temps de centraliser vos demandes, nous vous enverrons les formulaires, ceci pouvant cependant demander un certain temps.

*** PATRIMOINE FERROVIAIRE TOURISTIQUE ***

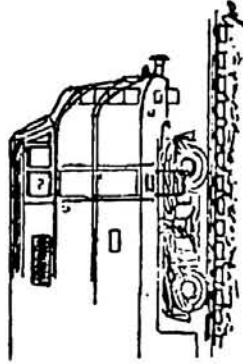

AFSCHEIDSRIJ DIESELLOC 6005



Na de definitieve buitendienststelling op 28 mei 1980 van de serie locomotieven (2^o en 3^o schijf) reeks 60 (ex type 210) en de afstelling van de 5 prototypes van St Ghislain blijft enkel van deze 106 locs de 6005 als rijvaardig exemplaar over.

De NMBS en ABC hebben besloten om het proefkontraat van de motor waarmee deze lok uitgerust is niet te verlengen na september 1980 waardoor een buitendienststelling van de 6005 mag verwacht worden. Door zijn speciale uitrusting voor de elektrische verwarming van de rijtuigen is deze lok in een typische blauwe livree geschilderd.

De vzw Toeristisch Spoorpatrimonium die reeds (geheel of gedeeltelijk) medewerking verleende aan de organisatie van de afscheidsrit van de reeks 54 en de serieuitvoering reeks 60 kon deze lok dan ook zomaar niet laten verdwijnen. Op 6.8.80 wordt er dan ook een "blauwe afscheidsrit" vanuit Gent St Pieters (V +/- 7.30 u) naar Gouvy georganiseerd. Verdere opstapplaatsen zijn Brussel Zuid (+/- 8.10 u), Brussel Noord (+/- 8.30 u.), Leuven (+/- 9.00 u), Liège Gs (+/- 10.00 u)

Fotostops zijn zowel op de heen- als de terugrit op het ganse traject, maar hoofdzakelijk op lijn 42 van Rivage naar Gouvy, voorzien. Een fotobus zal vanaf Remouchamps ingelegd worden.

Ter gelegenheid van deze unieke afscheidsrit zullen andere blauwe diesels die op de NMBS rijden of gereden hebben ingezet worden. Een éénmalige verrassing wordt aan de deelnemers te Gouvy aangeboden. (éénmalig en niet te missen want deze verrassing zal na de rit nooit meer kunnen herhaald worden.)

Het is logisch dat een dergelijke organisatie een massa geld kost. Steeds is er de onzekerheid om niet uit de kosten te komen. De eventuele financiële overschot zal door de vzw aangewend worden voor de restauratie van de 4333 en de aankoop van een serieuitvoering reeks 60.

We hopen dan ook dat alle Belgische en buitenlandse autofolgers hun financiële duif voor het welzijn van deze rit willen bijdragen. "Fotogenieke" elementen zullen op de lok aangebracht worden indien deze FAIR-PLAY niet gerespecteerd wordt waardoor alle, ook de betalende, autofolgers benadeeld zullen worden.

De mogelijkheid om een lunchpakket (3 broodjes + 1 drank) te bestellen, zoals bij de rit van de diesels 204, is eveneens mogelijk voor deze rit. In de pakwagens zal een verkoopstand + mini-bar aanwezig zijn.



FEB. AG.

INSCHRIJVINGSFORMULIER VOOR DE AFSCHEIDSRIJ VAN DE 6005 op 6.8.1980
(terug te zenden naar Twee huizenweg 25, 1200 BRUSSEL)

TSP

Ondergetekende (naam + adres)
..... schrijft in voor de "blauwe afscheidsrit" van de 6005 op 6.8.80

.... x aantal deelnemers aan 600 fr = fr

Ik wens (niet) (1) gebruik te maken van de fotobus x 200 fr = fr

Ik reserveer een lunchpakket (1) x 70 fr = fr

TOTAAL: fr

Ik volg de speciale trein per wagen met ... amateurfotografen en stort 400 fr inschrijvingsgeld/PERSOON (1)

Ik stort het overeenkomstige bedrag op rekening n° 001-1201789-35 van de VZW Toeristisch Spoorpatrimonium met de melding "afscheidsrit 6005". De organisator behoudt zich het recht voor om in geval van te geringe belangstelling het betaalde bedrag - 20 fr administratiekosten terug te storten op rek n° / per chq terug te betalen (1)

(1) het onnodige doorhalen.

HANDTEKENING

VOYAGE D'ADIEU A LA LOCO DIESEL 6005



Depuis la mise hors service définitive des locomotives série 60 de 1^{ère} et 3^{ème} tranches (ex Type 210) le 28 mai 88 et la garage des prototypes de St Ghislain, il ne subsiste plus comme représentant en ordre de marche de ces 106 machines que la célèbre 6005 de Morelbeke.

La firme ABC et la SNCB ne comptent pas prolonger le contrat d'essai du moteur qui équipe cette rescapée au delà de septembre 88; ceci annonce donc une fin prochaine. Equipée pour l'alimentation électrique des voitures, elle revêt une livrée bleue qui la caractérise et qui lui est propre.

L'asbl Patrimoine Ferroviaire Touristique déjà connue depuis les voyages d'adieu des 54 et de 60 série ne pouvait laisser disparaître cette magnifique machine sans réagir et a décidé d'organiser un "voyage d'adieu au bleu" le samedi 6.8.88 au départ de Gent St Pieters (d vers 7.30 h) vers Gouvy. L'embarquement sera également possible à Bruxelles Midi (1/- 8.10 h), Bruxelles Nord (1/- 8.30 h) Leuven (1/- 9.00) et Liège Cs (1/- 10.00 h)

Des arrêts photos sont prévus tout le long du parcours à l'aller et au retour aux plus beaux endroits et principalement sur la ligne 42 de Rivage à Gouvy. Pour les sites difficilement accessibles du train, un photo-bus sera à la disposition des amateurs à partir de Remouchamps.

A cette occasion unique, seront mises en marche d'autres locomotives diesel SNCB en version bleue qui existent et ont existé. Une surprise de taille attendra les participants à Gouvy (A ne pas rater car elle ne pourra jamais être rééditée)

Nous rappelons encore une fois que l'organisation de ce genre de parcours coûte très cher, que nous ne sommes pas certains de rentrer dans nos frais et que nous ne sommes pas non plus une oeuvre de charité. Le bénéfice éventuel de ce parcours sera totalement consacré à la remise en état du 4333 et au sauvetage d'une Type 60.

Nous espérons donc que tous les amateurs belges et étrangers qui seront en voiture de bien vouloir participer financièrement aux dépenses occasionnées par ce spécial. Des décorations photogéniques seront placées à l'avant des locos en cas de non respect de cette règle au détriment de tous les sulveurs motorisées.

Vu le succès remporté par les paniers repas (3 petits pain + 1 boisson) lors du voyage des 204, ce principe sera à nouveau d'application ainsi que pour les boissons.

FORMULAIRE D'INSCRIPTION POUR LE VOYAGE D'ADIEU DE LA 6005 le 6.8.88

(à renvoyer à PFT - TSP, section voyages, CHEMIN DES 2 MAISONS 25, 1200 BRUX

Le soussigné (nom + adresse)

..... s'inscrit pour le "voyage d'adieu en bleu" de la 6005 le 6.8.88

..... x nombre de participants à 600 fr = fr

Je souhaite (ne souhaite pas) (1) utiliser le photobus x 200 fr = fr

Je reserve un panier repas (1) x 70 fr = fr

TOTAL : fr

Je suivrai le train spécial en voiture avec amateurs photographes et verse 400 fr de participation PAR PERSONNE.

Je verse la somme correspondante sur le compte 001-1201789-35 de l'asbl Patrimoine Ferroviaire Touristique avec mention "voyage d'adieu 6005" L'organisation se réserve le droit d'annuler le voyage par manque de participants et de rembourser la somme correspondante avec déduction de 20 fr pour frais administratifs sur le compte n°/ par chq (1)

(1) biffer la mention inutile.

SIGNATURE

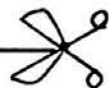

FEB.
AG.

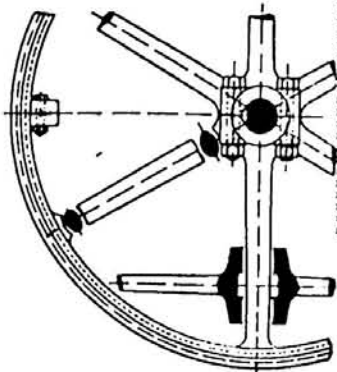

**STOOMSTICHTING
MIDDEN- EN ZUID-
WEST-VLAANDEREN
v.z.w.**

***** persbericht *****
OP 18 SEPTEMBER
STOOM IN DE KIJKER IN ZUID WEST-VLAANDEREN

Stoommachines zijn de symbolen van de eerste industriële revolutie, maar ook vandaag nog wordt stoom in tal van processen gebruikt: voor stadsverwarming, elektriciteitsopwekking, in vasserijen, ... tot en met in een snelkookpan. In het Zuiden van West-Vlaanderen, tussen Izegem en Zvevegem, kan men zóvel het verleden, als het heden en de toekomst van de stoomtechnologie terugvinden. Door een toeval bevinden ruim 2/3 van de bekende historische stoommachines van Vlaanderen zich in deze streek. In de regio worden thans nog steeds stoomketels gebouwd voor moderne toepassingen. En stoom wordt er nog gebruikt voor verschillende hedendaagse toepassingen.

Naar aanleiding van de redding van twee unieke stoommachines in Aalbeke, einde 1986, werd de vzw Stoomstichting Midden en Zuid West-Vlaanderen opgericht. Deze heeft de bedoeling het stoom-patrimonium van de streek op een toeristische en pedagogisch verantwoorde wijze te behouden en te valoriseren. Intussen werd de grootste stoommachine van Vlaanderen, in Izegem, wettelijk beschermd en worden de mogelijkheden bestudeerd om deze terug aan het draaien te brengen. De elektrische centrale van Zvevegem, met zijn unieke reeks stoomturbines, wordt tot energie-museum omgevoerd. Het Nationaal Vlasuseum van Kortrijk verwierf een typische stoommachine, die tijdens het najaar geïnstalleerd wordt. En met eigenaars wordt onderhandeld voor het veiligstellen van verschillende machines, terwijl één machine reeds opgeknaapt is en terug kan draaien.

Om te tonen welke rijkdom de streek nog bezit, om belangstelling van overheid en publiek te wekken, en om aandacht te vragen voor het behoud van deze unieke reeks machines, organiseert de Stoomstichting op ZONDAG 18 SEPTEMBER e.k., van 10 tot 18 u. een eerste STOOMDAG. Op die dag zal het publiek een tiental machines kunnen bezoeken, en zal er o.a. een opendeurdag gehouden worden in het Zvevegemse energieuseum en in een modern stoomketelbedrijf. Ter gelegenheid van deze dag zal ook één van de machines voor het eerst terug in werking gesteld worden. Ter gelegenheid van deze stoomdag zullen de nodige brochures en informatieve vzw-bladen over deze machines gepubliceerd worden. Op alle sites zullen bevoegde gidsen technische en historische uitleg geven. Toegang tot deze activiteiten is GRATIS.

Dit initiatief is een aanzet tot de uitbouw van een Stoom-route in deze regio, en wil eveneens een bijdrage vormen tot de uitbouw van een Gedecentraliseerd industrieel-archeologisch Ecomuseum van de Vlasvallei.

Het volledige programma van deze stoomdag zal vanaf midden augustus e.k. beschikbaar zijn. Belangstellenden kunnen alle informatie verkrijgen bij de STOOMSTICHTING MIDDEN EN ZUID WEST-VLAANDEREN vzw
p/a Lendreef 36 8560 Vichte
telefonisch via 056/359102 of 056/779624

HAVENRONDRIT Z E E B R U G G E - O O S T E N D E

Wanneer ? Zaterdag 3 september 1988
Tractie ? Per motorwagen (beperkt aantal plaatsen)
Uurregeling ? Brugge : vertrek om 9 U. - terug rond 18 U.
Middaghalte Te Blankenberge (anderhalf uur)
Prijzen ? 470 B.F.

Inschrijvingen : door overschrijving op 000-1479847-15 van
Ph. Dejonckere, Weggevoerdenlaan 2, 8500
Kortrijk. Tel. 056/22 16 01

EXCURSION DANS LE PORT DE Z E E B R U G G E S - O S T E N D E

Date ? Samedi le 3 septembre 1988
Traction ? En autorail (nombre de places limitées)
Horaires ? Bruges : départ à 9 H. - retour vers 18 H.
Arrêt de midi A Blankenberge (une heure et demie)
Prix ? 470 F.B.

Inscriptions : par versement de la somme au 000-1479847-15
de Ph. Dejonckere, Weggevoerdenlaan 2, 8500
Kortrijk. Tél. 056/22 16 01

**N I E U W ! ! ! D E Z E Z O M E R ! ! !
N O U V E A U ! ! ! C E T E T E ! ! !**

Toeristische trein De Panne - Dunkerque (op zondag in juli en augustus)

Train touristique La Panne - Dunkerque (les dimanches en juillet et août)

Uurregeling	De Panne	10.06	heen / aller
Horaire	Dunkerque	10.43	
	Dunkerque	17.56	terug / retour
	De Panne	18.36	

Deze treinen stoppen ook te Bray-Dunes en te Leffrinckoucke.
Ces trains s'arrêtent également à Bray-Dunes et à Leffrinckoucke.

GROUPEMENT DES AMIS DU RAIL

G.A.R. - Association sans but lucratif - LUXEMBOURG B.P. 513, L-2015 LUXEMBOURG

LUXEMBOURG-BLANKENBERGE-EXPRESS



SAISON 1988

Verkehrstage

Der Luxembourg-Blankenberge-Express wird 1988 an allen Sonntagen der Monate Juli und August verkehren, sowie am Montag, dem 15. August.

Die Daten sind folgende:

Juli 3, 10, 17, 24, 31
August 7, 14, 15, 21, 28

Fahrpläne

Die Fahrzeiten gegenüber dem Vorjahr bleiben unverändert; auf dem belgischen Streckenabschnitt wird der Halt in Marbehan entfallen. Der daraus resultierende Zeitgewinn wird zur Verbesserung der Pünktlichkeit benützt.

Luxembourg	7h20	22h29
Kleinbettingen	7h32	22h16
Brügge	10h31	19h00
Blankenberge	10h45	18h48

Der Luxembourg-Blankenberge-Express stellt die einzige direkte Tagesverbindung zwischen dem Grosaherzogtum Luxemburg und der belgischen Küste dar.

Kurswagen

In Luxemburg werden direkte Wagen nach und von Blankenberge von folgenden Strecken beigelegt:

Linie 1 Troisvierges-Ettelbruck-Luxembourg
Linie 3 (Trier-) Wasserbillig-Luxembourg
Linie 9/6 Rodange-Pétange-Esch-Bettembourg

Somit besteht von allen Bahnhöfen dieser Strecken eine direkte Verbindung nach Blankenberge.

Fahrpreise

Die Fahrpreise werden 1988 unverändert bleiben gegenüber der Vorsaison unverändert.

	2. Klasse	1. Klasse
Erwachsene ab 26 Jahre	699 F	1022 F
Jugendliche von 12 bis 26 Jahre	594 F	852 F
Kinder von 4 bis 12 Jahre	522 F	746 F

In diesen Preisen ist ein Gratis-Getränk während der Fahrt enthalten.

Gruppen, Gesellschaften

Für Gruppen ab 8 Personen (in der ersten Klasse ab 6 Personen) können Abteile reserviert werden.

DE BAKKERSMOLEN - Essen / Wildert
F. De Medts, Sint-Jansstraat 184, 2190 Essen/Wildert
tel. 03/667.26.93 (na 20u00)

VIERDE INTERNATIONALE STOOMDAGEN

In samenwerking met de NMBS organiseert "De Bakkersmolen" een stoomtreinrit Leuven - Wildert en Antwerpen - Wildert heen en terug, dit ter gelegenheid van de Vierde Internationale Stoomdagen op 13 en 14 augustus 1988. Informatie kan men bekomen op alle stations waar de trein zal stoppen (voor meer informatie: zie ook de bijgevoegde folder).

Verder is er het groot feest op de Bakkersmolen, waar o.a.: 55 stoomwerktuigen in werking zullen zijn en het publiek alles van nabij zal kunnen bezichtigen. Bovendien maakt een smalspoortreintje doorlopend ritten rondom de bekende windmolen en zullen diverse folkloristische groepen optreden.

Voor verdere inlichtingen verwijzen wij naar het bovenstaand adres. Alle stoomliefhebbers zijn alvast hartelijk welkom!

Belangrijk nieuws voor stoomliefhebbers!

Voor de eerste maal zal er aan de Bakkersmolen op de stoomdagen een onderdeelmarkt aanwezig zijn, waar de stoomliefhebber allerlei miniatuuronderdelen zal kunnen vinden. Personen, die miniatuurmaterialen, stoomtreinen, stoommachines, boeken over stoom en dergelijke willen verkopen, mogen gratis komen deelnemen!

Voor inlichtingen: zie bovenstaand adres et telefoonnummer (bellen na 20u00 's avonds a.u.b.)

Avis aux amateurs de la vapeur et du "live steam":

Pour la première fois, le Bakkersmolen organisera une vente d'accessoires "live steam", modèles réduits vapeur, livres sur la vapeur, etc. Vous voudriez mettre de tels articles (gratuitement) en vente? Prenez contact avec nous! (voir adresse et n° de téléphone ci-dessus; veuillez téléphoner après 20h00 s.v.p.)

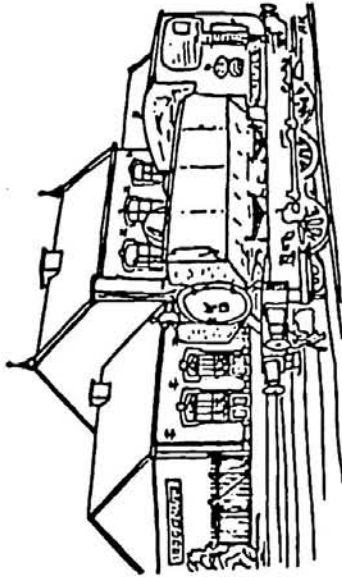

ZAT 3 SEPT 9 - 19 H
 ZON 4 SEPT 9 - 19 H
 WOE 7 SEPT 14 - 21 H
 ZAT 10 SEPT 9 - 19 H
 ZON 11 SEPT 9 - 19 H

VLEESHUIS GROTE MARKT LIER

TENTOONSTELLING

LIERSE MODELSPORWEGEN

IN
 EEN KLEIN
 STATIONNEKE

DE STATIONS
 IN DE
 PROVINCIE

ANTWERPEN

Uitgegeven ter gelegenheid
 van de tentoonstelling van
 de Lierse Modelspoorwegen.

Prijs 255 F (+55 F porto)
 Verkrijgbaar ter plaatse of
 na bestelling bij LBS
 p/a A. Koninx
 Stijn Strevelsiana 185
 2580 Lier 07/410.83.25

EEN LMS UITGAVE

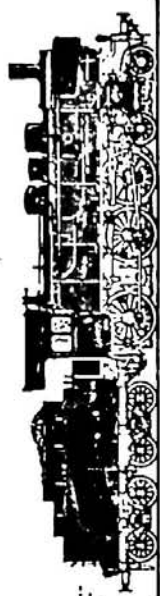

HOESELTSE TREINCLUB

EEN WEEKEND OM NIET TE VERGETEN , HOU DEZE DATA VRIJ !!!!!
 INTERNATIONALE EXPO MODEL TREINEN EN MODELBOUW TE HOESELT OP 17 EN 18 SEPTEMBER 1988.

6 0 0 0 M2 M O D E L T R E I N - E X P O 8 8 .

Te Bezichtigen zijn :

- TIENTALLEN MODELSPORBANEN IN VERSCHILLENDE SCHAALGROOTTE.
- LIFE STEAM BANEN - STOOMTREINEN DIE BIJTERITTEN VERZORGEN
- VOOR GROOT EN KLEIN - SPOOR 1 EN LGB TREINEN ZULLEN DOOR AAN-GELEGE TUJNEN RIJDEN. - BOTENSHOWS OP EEN OVERDEKTE VIJVER
- AFSTANDBESTUURDE TRUCKS, BULLDOZERS, AUTO'S... - SHOWS
- MET AFSTANDBESTUURDE VLIEGTUIGEN EN HELIKOPTERS - DIORAMA'S
- RIJTBELURS EN OCCASIE MARKT - EN VELE ANDERE DINGEN MEER....

Met deelname van IMPORTEURS en Winkeliers .

Dit alles gaat door in de SPORT EN CULTUURCOMPLEXEN TE HOESELT (Belgisch Limburg)

Openingsuren : ZATERDAG 17.09 VAN 12 TOT 20.00 u ZONDAG 18.09 VAN 9.30 TOT 19.00 u.

Voor Inlichtingen of suggesties kunt u zich steeds wenden tot het contactadres of op volgende telefoonnummers : 011/415372 of 011/412318.

UN WEEKEND A NE PAS OUBLIER, GARDEZ CES JOURS LIBRE !!!!!

EXPOSITION INTERNATIONALE DE TRAINS MODELE ET DE MAQUETTISE A HOESELT LE 17 ET 18.09.88

6 0 0 0 M2 M O D E L T R E I N - E X P O 8 8 .

Sont à visiter : BEAUCOUP DE CIRCUITS MODELES A DIVERSES ECHELLES. - DES LOCOMOTIVES A VAPEUR LIFE - DES TRAINS LGB ET MARKLIN 1 ROULLE DANS DES JARDIN ARTIFICIELLES - DES BATEAUX ET DES BATEAUX A VAPEUR COMMANDES A DISTANCE, SUR UN LAC ARTIFICIEL. - DES TRUCKS ,BULLDOZERS, AUTO'S COMMANDES A DISTANCE - DES AVIONS ET DES HELIKOPTERS COMMANDES A DISTANCE - DIORAMA 'S - BOURSE D'ECHANGE ET MARCHÉ D'OCCASION - ET BEAUCOUP D'AUTRES CHOSES.

OU : DANS LES LOCAUX DU CENTRE CULTUREL ET SPORTIF A HOESELT. (Limbourg)

Heures de ouverture : SAMEDI 17.09 DE 12 à 20 h. DIMANCHE 18.09 DE 9.30 à 19 h.

Vous pourrez nous attelindre tant par écrit que téléphoniquement à l'adresse du Club.
 Nr Tel: 011/415372 OU 011/412318.

Kontaktadres : Danny SMETS, Lindkapelstraat 7, 3730 Hoeselt tel. 011/41.53.72

DE KUSTTRAM. EEN ZEE VAN ATTRAKTIES.

Van 1 juni tot 15 september staat de Belgische kusttram, voor de tweede achtereenvolgende zomer, centraal in het vakantieleven van de kustganger.

Onder de motto "De kusttram. Een zee van attracties" brengt de kusttram u, onder begeleiding van een hostess, naar liefst 28 speciale attracties in de kuststreek. Attractieve bestemmingen zoals b.v. de vismijnen, de zeehaven, het Zwin, de Casino's, de pretparken... Maar ook Brugge, Veurne, Ieper, Damme-Brugge en Lissewege kan u deze zomer bezoeken via de kusttram, mits overstap op een speciaal daartoe ingelegde bus. Zelfs Engeland staat op de tramroute, mits overstap op de Oostende-Dover boot.

U kan overal naartoe in een echte vakantiefeer. U krijgt het gezelschap van een N.M.V.B.-hostess die u alle informatie verstrekt tijdens de rit. Ook ter plaatse krijgt u een voorkeursbehandeling: een exclusief lage toegangsprijs, extra kortingen op maaltijd, kafeteria enz..., rondleiding door een deskundige gids en zelfs een verrassingsgeschenk. Je merkt het: met de tram, da's pas echte vakantie!

De trams die naar die bestemmingen rijden worden thematrains genoemd. Zij rijden binnen de normale uurregeling en kunnen dus ook voor vervoer naar andere plaatsen worden genomen.

Deelnemen aan de actie is echt zeer eenvoudig. Het volstaat een gewoon vervoersbewijsje voor de tram en een (gratis aangeboden) voordeelkaart op zak te hebben, want die vormt de sleutel tot de schat aan rekreative, kulturele en sportieve kustgenogens. Met de voordeelkaart kan u zich bij de verschillende attracties laten identificeren als tramreiziger, waardoor u automatisch van alle voordelen kan genieten. Bij sommige thematrains is het voor u voordeliger een "All-in ticket" te nemen. Dit wil zeggen dat u direct een combinatie van vervoersbewijsje voor de tram + voordeelkaart op zak heeft. Bij de attractie ter plaatse krijgt u dan gratis toegang.

Alle informatie over de tramen toegangsbewijsjes, krijgt u van de agenten in de tramhuisjes. In de tramhuisjes kan u ook een nederlandsstalige info-folder krijgen met informatie over alle attracties van de kusttramactie en hun specifieke voordelen.

Wij wensen u veel vakantiepret toe met de kusttram.

LE TRAM DU LITTORAL. UN FLOT D'ATTRACIONS.

Pour la deuxième année consécutive, de 1er juin au 15 septembre, le Tram du Littoral sera l'attraction privilégiée de milliers de vacanciers.

Sous le mot d'ordre "Le Tram du Littoral - Un flot d'attractions", le Tram du Littoral vous emmènera, accompagné d'une hôtesse, vers 28 attractions parmi les plus marquantes de la côte belge: les criées au poisson, le port maritime, le Zwin, les casinos, les parcs d'attractions... vous pourrez aussi visiter Bruges, Furnes, Ypres, Damme-Bruges et Lissewege grâce à un bus spécial qui sera mis à votre disposition. Et par la malle Ostende-Douvres, l'Angleterre elle-même fait partie des destinations du Tram du Littoral.

Quelle que soit votre destination, le Tram du Littoral vous y conduit dans une véritable atmosphère de vacances. Pendant toute la durée du voyage, une hôtesse de la S.N.C.V. vous donne toutes les informations utiles. Et arrivé à destination, vous restez un voyageur privilégié: droit d'entrée préférentiel, réductions sur les prix des repas, dans les cafétérias, etc... visite guidée par un spécialiste et même un cadeau de bienvenue! Avec le tram, les vacances n'ont jamais été aussi réussies!

Les trams à destination de ces attractions circulent aux horaires normaux et desservent également leurs destinations habituelles.

Vous désirez participer à l'action "Tram du Littoral"? Rien de plus simple. Il suffit d'être titulaire d'un titre de transport ordinaire et d'une carte d'avantage (gratuite). Cette carte est votre passeport pour les manifestations récréatives, culturelles ou sportives et vous confère automatiquement, en tant qu'utilisateur du Tram du Littoral, tous les avantages offerts aux participants.

Pour certaines destinations, il est plus avantageux de disposer d'un billet "tout compris". Ce billet combine le titre de transport et la carte d'avantage. Vous bénéficiez alors de l'accès gratuit à l'attraction choisie. Toutes les informations, relatives aux destinations du Tram du Littoral et à leurs avantages respectifs, vous seront données par les agents des aubettes.

Nous vous souhaitons un séjour agréable sur la côte.

DE BUURTSPORWEGEN
Wetenschapssstraat 14
1040 Brussel
Tel. : 02/237.62.11

THE SEASHORE TRAM. A LINE-UP OF ATTRACIONS.

For the second year in a row, from June 1 to September 15, the Belgian Seashore Tram will be the special attraction for thousands of vacationers.

Under the watchword "The Seashore Tram - A Line-up of Attractions", the Seashore Tram will take you away, in the company of a hostess, to 28 of the most outstanding attractions of the Belgian coast: the fish auctions, the seaports, the Zwin (natural reserve), the casinos, the fun fairs... But you can also visit Bruges, Furnes, Ypres, Damme-Bruges and Lissewege. A special bus is at your disposal. And with the Ostend-Dover mail steamer, even England comes within the destinations of the Seashore Tram.

Whatever your destination may be, the Seashore Tram will take you there in a holiday atmosphere. Throughout your trip, a hostess of the Belgian Bus Authority (S.N.C.V.) will provide you with all useful information. And once you arrive at your destination, you'll remain a privileged traveller: right of preferential admission, reductions in meal prices, in the cafeterias, and so forth, a guided tour by a specialist, and even a welcoming gift! With the tram, your vacation was never so successful!

The trams bound for the seashore attractions on regular timetables and also connect up with their usual destinations.

Would you like to take part in the "Seashore Tram" excursion? It couldn't be easier. All you have to have is a regular travel ticket and a participator's card (free). This card is your passport to the recreational, cultural and sports events. As a passenger on the Seashore Tram, you automatically get all the advantages offered to participators.

On certain trams, it is more advantageous to have an "all included" ticket. This ticket combines the regular ticket and the benefit card. You will then benefit by free admission to the visited attraction.

All information relative to the destinations of the Seashore Tram and their respective advantages will be given to you by the personnel in the kiosks.

We wish you a pleasant trip on the seashore.

LES VICINAUX
Service commercial
Rue de la Science, 14
1040 Bruxelles
Tél : (02) 237.62.11

DIE KÜSTENBAHN. EIN MEER VON ATTRAKTIONEN.

Vom 1. Juni bis zum 15. September steht die belgische Küstenbahn im zweiten aufeinanderfolgenden Sommer im Brennpunkt des Interesses der Küstenurlauber.

Unter dem Motto "Die Küstenbahn - ein Meer von Attraktionen" bringt die Küstenbahn Sie in sachkundiger Begleitung einer Reiseführerin zu 28 besonderen Attraktionen im Küstenbereich.

Attraktive Ziele wie z.B. die Fischmärkte, der Seehafen, der Zwin, die Casinos, die Vergnügungsparks usw. Aber auch Brugge, Veurne, Ieper, Damme-Brügge und Lissewege können Sie diesen Sommer mit der Küstenbahn besuchen, mit Umsteigen in einen speziell dafür eingesetzten Bus. Selbst England steht auf der Fahrtroute der Bahn, mit Umsteigen in die Fähre Ostende-Dover.

Sie kommen in wahrer Urlaubsatmosphäre überall hin. Sie erhalten Gesellschaft von einer N.M.V.B.-Reisebegleiterin, die Ihnen während der Fahrt alle Auskünfte erteilt. Auch an Ort und Stelle erhalten Sie jeweils eine Vorzugsbehandlung: einen exklusiv niedrigen Eintrittspreis, Sonderermäßigungen beim Essen, in der Cafeteria usw., Führung durch einen fachkundigen Führer und sogar ein Überraschungsgeschenk. Sie haben es schon gemerkt: Mit der Bahn erlebt man erst die wahren Ferien!

Die Bahnen zu den Zielorten fahren nach dem normalen Fahrplan und können daher auch zur Fahrt nach anderen Orten genommen werden.

Es ist sehr einfach, an der Aktion teilzunehmen. Es genügt, einen normalen Fahrschein für die Bahn und eine (gratis angebotene) Vorteilskarte bei sich zu haben, denn sie bildet den Schlüssel zu einem Schatz von erholsamen, kulturellen und sportlichen Vergnügen an der Küste. Mit der Vorteilskarte können Sie sich bei den verschiedenen Attraktionen als Bahnreisender zu erkennen geben, wodurch Sie automatisch alle Vorteile genießen können.

Bei einigen Zielorten ist es für Sie vorteilhafter, ein "All-in-Ticket" zu lösen. Das bedeutet, daß Sie direkt eine Kombination von Fahrschein für die Bahn + Vorteilskarte bei sich haben. Bei der Attraktion erhalten Sie dann freien Eintritt.

Alle Informationen über Fahrscheine, Eintrittskarten, und speziellen Vorteile, erhalten Sie vom Personal der Stationshäuschen.

Wir wünschen Ihnen viel Spaß im Urlaub mit der Küstenbahn.



CEUVRES DE SOLIDARITE
SOCIALE DE LA S.N.C.B.
Déplacements sportifs
et intellectuels.

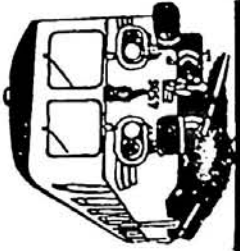

Association Ferroviaire des Cheminots de Charleroi

L'A.F.C.C. a le plaisir de vous annoncer la sortie de nombreux articles ferroviaires, en plus des séries de photos n° 1 à 6 (détaillées dans l'agenda précédent) nous vous proposons des chopos ornées d'une représentation de la locomotive à vapeur 29.013 de la S.N.C.B. Ces chopos sont disponibles au prix de 250 francs pièce en deux versions : flammées ou unies blanches. Elles sont le fruit du travail d'un artisan potier de la région de Charleroi qui a appliqué une touche personnelle à chacune d'elles. Etant donné la fragilité de ces articles, nous n'assurons pas la vente par correspondance, mais vous trouverez cet article sous peu chez DELLICOUR rue de Namur, 49a à 1000 BRUXELLES et chez JOCADIS rue de Bruxelles, 53 à 1390 ENGHEN. Il vous est également loisible de l'acheter au stand A.F.C.C. Nous serons présents aux principales manifestations ferroviaires de cette année 1988 : le 15 août à THUIN, les 2 et 3 septembre à Trazegnies (plaine des sports), au festival vapeur de Mariembourg, en gare de Charleroi-Sud lors de l'opération Train-Fram-Bus sans oublier le forum de FEBELRAIL le 8 octobre à MUIZEN.

Une autre exclusivité A.F.C.C. est la lampe de bureau dont l'abat-jour hexagonal est orné de six représentations différentes de matériel ferroviaire belge (autorail 55137, HL 62004, 64010, 81028, 16034, 20080). Le pied de cette lampe présente l'originalité d'être composé de trois morceaux de rails soudés. Cet article demandant de très nombreuses heures de travail à son créateur ne sera en vente qu'au stand A.F.C.C. et disponible sur commande. Son prix est de 1500 francs.

Il vous est également possible de vous procurer un très vaste choix de cartes postales et livres ferroviaires belges et étrangers.

Nous préparons de nouvelles séries de photos, l'inauguration d'un local pourvu d'un réseau HO 2 et 3 rails pour nos amis modélistes et bien d'autres choses dont nous vous laissons la surprise ...

Pour tout renseignement au sujet de notre Association, activités et articles, contactez : A.F.C.C.

Chaussée de Gilly, 286
6210 RANSART

N'oubliez pas de joindre une enveloppe timbrée pour la réponse.

BOEKBESPREKING

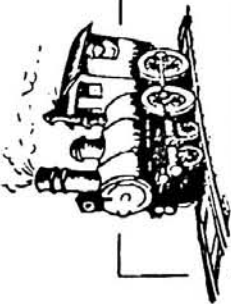

F. BASTIAEN, D. DE REUCK, I. HOSTE, R. SCARPHOUT & M. THYS. Op het goede spoor. 150 jaar yzeren weg te Aalter, Bellem en Aeltre-Ste-Marie, Aalter, 1988, 292 blz., geïllustreerd met talrijke tekeningen en foto's, uitgegeven door de Heemkundige Kring 'Arthur Verhoustraete' te Aalter. Prijs : 500 fr. + 50 fr. verzendingskosten. Te bestellen door overschrijving van 550 fr. op bankrekening nr. 442-6594361-40 van Heemkundige Kring Aalter.

Op 12 augustus 1838, dus 150 jaar geleden, reed de eerste trein over de pas aangelegde spoorlijn Gent-Aalter-Brugge-Oostende. Bovendien werd op 20 mei 1988 een nieuw stationsgebouw te Aalter in gebruik genomen. Dit was een mooie gelegenheid voor de Heemkundige Kring 'Arthur Verhoustraete' uit Aalter om in samenwerking met de N.M.B.S., het gemeentebestuur van Aalter en de Heemkundige Kring 'Emiel Mettenanxt' uit Bellem een tentoonstelling in het nieuwe stationsgebouw van Aalter in te richten en een vierdubbel nummer van hun tijdschrift 'Het Land van de Woestijne' te publiceren onder de titel 'Op het goede spoor'.

Het gebeurt slechts heel zelden dat vanuit de boek van de heemkundige kring geen belangstelling bestaat voor het verleden van de spoorwegmaatschappijen. Ten onrechte trouwens, want de trein heeft het leven in de stad en ook op het platteland grondig beïnvloed en verdient bijgevolg ook de aandacht van heemkundigen en historici. Dit lijvig nummer van 'Het Land van de Woestijne' kan een aansporing zijn voor de heemkundige kringen om eens in hun eigen dorp het verleden van de 'ijzeren weg' te gaan opsporen. Dit boek kan hun wellicht op het goede spoor brengen van bronnen betreffende de aanwezigheid van de trein in hun eigen heem.

Ivan Hoste bijt de spits af met een kort overzicht over het ontstaan en de aanleg van het Belgisch spoorwegnet in de periode 1830-1845. Daarna behandelt hij uitvoerig de pogingen van de stad Tielt om de spoorlijn Gent-Aalter-Brugge om te bouwen tot een lijn Gent-Tielt-Brugge ! Dit mislukte zodat Tielt uiteindelijk vrede moest nemen met een verbinding Tielt-Deinze. Ria Scarphout heeft haar vader Camiel Paeppe, die van 1935 tot 1953 als stationschef van Aalter fungeerde, geïnterviewd over de dagdagelijkse gebeurtenissen in en rond een plattelandstatie. Filip Bastiaen, Dirk De Reuck en Maurice Thys schreven respectievelijk de geschiedenis van het station van Aalter, Bellem en Sint-Maria-Aalter. Daarin pogen zij o.m. het maatschappelijk en economisch impact van een station op het dorpsleven na te gaan. Verder werd ook de urbanistische ontwikkeling van de stationswijken beschreven alsook het leven rond het station en vooral dan in de herbergen die in hun omgeving als paddestoelen uit de grond rezen.

Dit boek werd dus meer dan een louter opsomming van komende en gaande stationscheffs en treinen ! Ik aarzel niet om te schrijven dat dit nummer van 'Het Land van de Woestijne' methodologisch van het grootste belang is en een nieuw onderzoekingsveld opent voor de historische en heemkundige kringen.

Luc Stockman

* B.V.S. - SHOP * B.V.S. - SHOP * B.V.S. - SHOP * B.V.S. - SHOP *
Correspondentieadres: Vangramberenstr 24 - B-3071 ERPS KWERPES
WINKEL: Station Baasrode-Noord. Open elke le + 3e zaterdag v.d. maand.
Tel.: (s zaterdags) 052/33.02.23 Rekening: 423-2019811-21

NIEUWE SPOORWEGPUBLICATIONS:

Les "Consolidation" type 29.

Wij hebben hier in België niet gauw de gelegenheid om zeer uitbundig de loftrampet te steken over nieuwe uitgaven m.b.t. onze eigen Spoorwegen.
De jongste tijd is daar wel verandering in gekomen. o.m. met de publicaties van M. Delie bij Ediblanchart. Niettemin bleven deze boeken hoofdzakelijk kijkboeken, met vooral illustraties, aangevuld met min of meer uitgebreide legendes. In een ander genre, doch evenzeer het vermelden waard, was er het gezamenlijke "monument" van GTF en ARBAC over de rijtuigen.

Hier te lande kenden wij echter (op de inmiddels uitgeputte publicaties van VEBOV na) geen uitgaven specifiek gewijd aan een welbepaald loktype, vergelijkbaar met de bekende reeksen van de Duitse Eisenbahnkurier of de Franse "Cabri".
Daar is nu verandering in gekomen!
Bij de Luikse uitgeverij "Partners" is het reeds lang aangekondigde boek over "onze" type 29 eindelijk van de pers gerold.

Doch ons geduld werd - ruimschoots - beloond!

Wij krijgen nu een werk dat in alle opzichten de vergelijkking met het buitenland kan doorstaan: keurige druk, behoorlijk fotomateriaal, en vooral een uitvoerig dossier over het laatste stoomloctype dat door de NMBS werd aangekocht.
De auteur begint met een beschrijving van de toestand van het Belgisch spoorwagennet bij de bevrijding, de bestelling van de 300 lokks met in detail het geldende bestek ("lastenboek"), de oplevering en het transport van de machines.

Hoofdbrok de montage en de indienststelling.
Waarbij alle onderdelen in detail besproken worden.
Een merkwaaardig gedeelte vormen de getuigenissen van het rijdend personeel: zo verneemt men tal van interessante details.
Andere hoofdstukken zijn gewijd aan de herstellingen en wijzingen die werden aangebracht; interessant zijn ook de gegevens i.v.m. de herbruikte tenderchassis en de mobiele stoomgeneratoren die nog vrij lang na 1966 in dienst waren, en enkele beschouwingen rond de Chinese zustermachines van de 29. Het werk sluit met het einde van de stoom in België het relaas van 20 december 1966 en enkele gegevens over de te Leuven gepreserveerde stoomloks.
Zoals U kan merken: een boek om niet te missen.

Les "Consolidation" type 29" telt 204 pagina's en niet minder dan 386 illustraties plus 4 buitentekst plannen van machine en tender.
Prijs: 1.950 F + 70 F port = 2.020 F.

Teneinde dit werk de bekendheid te geven die het verdient, bieden wij U het aan à 1.900 F franco (aanbod geldig tot 1.8.1988.)
BVS-leden hebben zoals gewoonlijk recht op 10 % korting: 1750 F franco, doch kunnen ook tot 1.8.1988 genieten van een speciale "lancerings"-prijs: 1650 F. franco!!

Wie geïnteresseerd is wachte best niet te lang met bestellen: wij weten dat de uitgever slechts een relatief beperkte oplage liet drukken en alles laat voorspellen dat het succes enorm zal zijn.

Andere nieuwigheden: "France, pays du Rail", van Yves Broncard. 169 pp. en 141 prachtige kleurenfoto's. Dit groot-formaat boek is een ideaal cadeau voor elk spoorwegliefhebber die niet met vakantie gaat, alsook voor hen die terugkeren...
Prijs: 2.086 F + 70 F portkosten. (BVS - leden: 1877 F)

Overtuig U ter plaatse van het ruime aanbod dat BVS-Shop U biedt!
Onze winkel te Baasrode is zeker open elke le en 3e zaterdagnamiddag, alsmede tijdens de SDP-rijdagen van 12 tot 18 uur; andere zaterdagen na afspraak. Bij aankopen in de shop vervallen uiteraard de hiervoor vermelde portkosten.

Voor meer informatie: zie BVS Info 54. Is U geïnteresseerd? Geef ons een seintje en U ontvangt hem gratis gedurende een jaar op proef.

* B.V.S. - SHOP * B.V.S. - SHOP * B.V.S. - SHOP * B.V.S. - SHOP * B.V.S. - SHOP *

Correspondance: Vangramberenstr 24 - B-3071 ERPS KWERPES
MAGASIN: Gare de Baasrode-Noord. Chaque le et 3e samedi du mois.
Tel.: (Le samedi) 052/33.02.23 Compte: 423-2019811-21

NOUVELLES PUBLICATIONS FERROVIAIRES:

Les "Consolidation" type 29.

Nous n'avons pas souvent ici en Belgique, l'occasion de nous réjouir d'une nouvelle publication ferroviaire retraçant l'histoire de nos chemins de fer nationaux...

Il y a bien eu ces dernières années les publications de Max Delie chez Ediblanchart, ainsi que le "monument" commun de l'ARBAC et du GTF sur les voitures mais, hormis les brochures - par ailleurs extrêmement intéressantes - du VEBOV nous ne connaissions pas chez nous les monographies traitant d'un type de matériel spécifique, telles les publications de "Eisenbahnkurier" sur les machines allemandes ou du "Cabri" sur le matériel français.
Mais il y a du neuf!

La maison d'édition liégeoise "Partners" vient de sortir l'ouvrage sur les type 29, annonce il y a environ un an. Et comme l'on pourra le constater, la patience de l'amateur a été largement récompensée!
On nous propose un ouvrage à tout point de vue comparable aux publications étrangères: impression soignée, photos judicieusement sélectionnées, et avant tout un dossier complet sur le dernier type de machines à vapeur acquis par la SNCB.

L'auteur commence son étude sur une description du chemin de fer à la Libération, la commande des 300 machines, avec de larges extraits du cahier des charges, la réception et le transport des machines, et ensuite le montage et la mise en service.

La partie principale de l'ouvrage est constituée des caractéristiques techniques et tous les accessoires de la machine y sont passés en revue. Une partie intéressante nous donne l'occasion d'accompagner le personnel de conduite, ce qui nous fournit des tas de détails intéressants.

Les autres chapitres sont consacrés aux réparations, aux modifications apportées ainsi qu'à la réutilisation des châssis des tenders et des génératrices de vapeur; également quelques considérations sur les machines soeurs chinoises.

L'auteur conclut son ouvrage par le récit du 20 décembre 1966, fin officielle de la vapeur en Belgique et quelques données sur le matériel préservé à la remise de Louvain.

Comme on pourra le constater, un livre à ne pas manquer!

Les "Consolidation" type 29" compte 204 pages et pas moins de 386 illustrations plus 4 planches hors texte de la machine et du tender.

Prijs: 1.950 F + 70 F de port = 2.020 F. (membres BVS: 1.750 F)

Afin de donner à ce remarquable ouvrage la diffusion qu'il mérite, nous le proposons à 1900 F franco et pour les membres BVS à 1.650 F franco (offre valable jusqu'au 1.8.1988.)

Avis aux amateurs: ne tardez pas trop à vous procurer cet ouvrage car nous savons que le tirage est limité et quelque chose nous dit que le succès sera énorme....

Autre nouveauté: "France, pays du Rail", de Yves Broncard. 169 pp. et 141 splendides photos en couleurs. Ce livre grand format constitue un cadeau idéal pour ceux qui ne partent pas en vacances ainsi que pour ceux qui en reviennent...

Prijs: 2.086 F + 70 F de frais d'envoi. (membres BVS: 1.877 F)

Venez nous voir sur Place! Vous serez étonné de l'énorme choix que BVS Shop vous offre! Notre magasin à Baasrode est ouvert les ler et 3e samedi après-midi, ainsi que pendant les jours de circulation de 12 à 18 h; les autres samedis sur rendez-vous. En achetant sur place, vous éviterez les frais de port.

Pour plus de détails: voir BVS Info 54. Si vous êtes intéressé, faites nous signe et vous recevrez BVS-Info gratuitement un an à l'essai!



Frankrijstraat 85 - 1070 Brussel

Bureau : 20.2.01
Sectie : 63
Telefoon : 02/525
Telefonist : 02/525 21 11

Pk : 000-0001010-40
B.T.W. : 203.430.576
Telex :
Telegramadres : railbel

Uw kenmerk :
Oms kenmerk :
Bijlagen :

Brussel, de 24 april 1988.

150 jaar geschiedenis van het reizigersrijtuig.

Vanaf oktober 1830, hadden de leden van de voorlopige regering van het pas geboren België, het idee naar voor gebracht, spoorlijnen aan te leggen, ten einde de gevolgen van de eventuele sluiting, door onze Noorderburen, van de verbindingen van de haven van Antwerpen met de zee en de Rijn te onzeilen.

Op 10 februari 1832 maakten de ingenieurs Simons en De Ridder hun voorontwerp bekend, om een "yzeren weg" aan te leggen van Antwerpen naar Keulen via Mechelen, Leuven, Luik, Verviers, Aken en Düren.

Leopold I, uitgeroepen tot Koning der Belgen sedert 21 juli 1831, na de conferentie van Londen, die de jonge staat alsmede haar grenzen erkend had, spoorde de Belgische volksvertegenwoordigers aan, in zijn troonrede van 9 juni 1833, een ontwerp van spoorwegverbindingen vanuit de zee en de Schelde tot aan de Maas en de Rijn goed te keuren.

Op 11 maart 1834, ging de toenmalige minister van binnenlandse zaken een lening aan voor de aanleg, door de Staat, van een eerste baanvak van de "yzeren weg". De Kamers van Volksvertegenwoordigers keurden het ontwerp goed en er werd besloten een stelsel spoorlijnen aan te leggen, vanuit Mechelen, als centraal punt naar de Pruisische grens, naar Antwerpen, Oostende en Brussel en de Grens met Frankrijk.

De wet werd op 1 mei 1834 door de koning goedgekeurd. De werken werden op 1 juni 1834 aangevat en het eerste baanvak van het Belgisch spoorwegnet tussen Brussel en Mechelen werd plechtig op 5 mei 1835 ingehuldigd.

Indien men stelt dat de afstand Brussel-Antwerpen in vijf à zes uren afgelegd werd door de postkoets, terwijl de tein beide steden in 1h 30 tot 2h 00 sedert mei 1836 verbond, dan is het enthousiasme van de bevolking voor de nieuwe uitvinding begrijpelijk.

De ontwikkeling van België is te danken aan zijn spoorwegen. Bij de eeuwising stond ons land nog op de vierde rang van de industriële wereldmogendheden en op het gebied van export, in relatieve waarde op de eerste plaats, rekening houdend met het bevolkingscijfer.

Voor de uitvoering van het ontwerp, stelden Simons en De Ridder voor de spoorwegtechnieken die in Engeland op punt gesteld werden, aan te nemen.

Aldus werden de eerste spoorstaven (I) voor de aanleg van de "ijzeren weg" in Engeland vervaardigd. De eerste sleepers werden door Stephenson ontworpen en in Engeland gebouwd, alsmede de eerste drie berlines en een diilgence die te Manchester gebouwd werden.

Van meet af aan werden de toeschouwers door de locomotief begeesterd. Victor Hugo, op reis door ons land, maakte er een indrukwekkende beschrijving van in een brief gericht aan zijn echtgenote Adèle.

Het eerste reizigersmaterieel maakte het onderwerp van veel Eritiek van wege de gebruikers. De reizigers van de open rijtuigen waren aan weer en wind blootgesteld en moesten een blauwe kiel aantrekken om hun klederen tegen roet en vuil te beschermen. Om geen kooldeeltjes in de ogen te krijgen, zoals de Brusselse burger Van Pelkom, moest men een bril uit metaalgaas opzetten. Voeg daarbij de stoten die bij elk vertrek of stilstand de reizigers de ene op de andere gooiden.

Men kan zich op heden de voorwaarden niet inbeelden in dewelke de eerste reizigers vervoerd werden.

Wat de tractiemiddelen betreft, is het vanaf 1863 dat onze spoorwegen definitief vrijgevochten werden van de engelse technologie, althans tot in 1898. Dank zij Belpaire werden nieuwe locomotieven ontworpen voor reizigersverkeer (type I) en voor het slepen van de goederentreinen (type 28).

Vanaf deze periode, kregen de rijtuigen, waarvan de vormen tot op heden afgeleid waren van de postkoetsen, hun eigen specifieke vormgeving die een rechthoekig parallelpipedium benaderde.

Een bijzondere merkpaal in de rijtuigbouw is het ontwerp, in 1885 van het rijtuig met groot vermogen dat plaats bood aan 80 reizigers en waarin een WC ingericht kon worden. Daarop volgt in 1900 het groot vermogen doorgangsrijtuig, waar de wachter niet meer verplicht was, tijdens de rit over de buitenvoertreden van het ene rijtuig naar het ander te stappen. Enkele van deze rijtuigen zijn in het museum van Leuven te zien.

Het eerste rijtuig uiterust met draaistellen van het type "Wagons-lits", werd door ons net in 1888 gebouwd. Dank zij deze uitrustingen konden de rijtuigen kasten aanzienlijk verlengd worden en stelden geen problemen bij het berijden van bochten met geringe straal.

Bij de Wapenstilstand op 11 november 1918, bevonden onze spoorwegen zich in een erbarmelijke staat. De uitbating van de spoorwegen hernam met de overgebleven bruikbare 3 467 rijtuigen van de 10 532 eenheden die het effectief in 1914 telde, met daarbij de 4 000 rijtuigen die door de Duitsers afgestaan werden ten titel van schadevergoeding ingevolge het verdrag van Versailles.

De oprichting van de Nationale Maatschappij der Belgische Spoorwegen op 23 juli 1926 stemde overeen met een hernieuwingsperiode van het reizigersmaterieel. De hoofdbekommernis was de veiligheid van de reizigers bij een zwaar ongeval te verzekeren. De ervaringen opgedaan met de ongevallen van Kontich op 21-5-1908, van Halle op 17-4-1929 en van Lagny-Pomponne in Frankrijk op 23-12-1923, toonden dat de houten structuur van de ontsproorde rijtuigen als

(I) Zie het boek "De geschiedenis van de spoorstaven".

26. dodelijke priemen overal rondslingerden en ernstige verwondingen veroorzaakten.

De overheid koos het metalen rijtuig bestudeerd door de "Office Central d'Etude du Matériel de Chemins de fer (O C E M)" dat voor de franse spoorwagens bijzonder bestudeerd was op het gebied van schokweerstand.

Vier reeksen van vijf prototype rijtuigen, werden voor het internationaal verkeer gebouwd. Aansluitend werden de reeksen internationale rijtuigen I₁ en de binnenlandse rijtuigen voor directe treinen (K₁), semi-directe treinen (L) en omnibustreinen (M₁) gebouwd.

Al deze rijtuigen waren uitgerust met Pennsylvania draaistellen die in de Verenigde Staten ontwikkeld werden en door de franse spoorwegen verbeterd werden.

Na de oorlog 1940-1945 werd het I₂rijtuig ontworpen voor internationaal verkeer, dat in 1951 uit de werkhuizen kwam. Men had de kast aanzienlijker lichter gebouwd, maar de loopeigenschappen werden erbarmelijk bij hoge snelheden, omdat het Pennsylvania draaistel alleen geschikt was om onder zware kasten geplaatst te worden.

De Pennsylvania draaistellen van de I₂rijtuigen werden in 1952 door het Schlie-ren draaistel vervangen, dat in Zwitserland ontworpen was.

Het M₂ rijtuig, waarvan 450 eenheden gebouwd werden, werd ook met Schlieren draaistellen uitgerust. Het eerste rijtuig van de reeks werd op de Internationale tentoonstelling van Brussel van 1958 getoond.

Verder werden de K₂ en de K₃ rijtuigen er ook mede uitgerust.

In 1966 besloten zes Europese netten samen te werken (Duitsland, België, Frankrijk, Italië, Zwitserland), ten einde gemeenschappelijk een standaard rijtuig te ontwerpen. 500 eenheden werden door een Europees consortium van constructeurs gebouwd, hiervan werden 80 internationale I₆rijtuigen met Fiat draaistellen uitgerust, door B N voor ons net gebouwd.

In 1979 werd het M₄ binnenlands rijtuig van groot comfort ontworpen, dat uitgerust werd met het Y 32 draaistel, ontworpen door de S N C F.

Het M₄dubbeldekrijtuig dat volgt, is uitgerust met een pneumatisch draaistel Y 36 R eveneens in Frankrijk ontwikkeld door de S N C F en dat aangewend werd om de grote belastingsverschillen te wijten aan het groot aantal vervoerde reizigers, te kunnen opvangen.

Ten slotte heeft men de 95 I₁₀rijtuigen uitgerust met Fiat draaistellen, laatste van de reeks internationale rijtuigen, die naar mate zij uit de bouwketting lopen, in dienst gesteld worden.

De uitgebreide beschrijving van het reizigersmaterieel maakt het onderwerp van een boek dat 350 bladzijden telt, gedrukt op gekoetst papier formaat A₄, door 181 foto's en schetsen opgeluisterd. Voor elk materieeltype werd een schema, een zij-aanzicht van het rijtuig, alsmede beelden van de binneninrichting van de I₁ en 2^{de} klas afdelingen getoond.

Samen met de verzameling van het 2-assig, het 3-assig en het met draaistellen uitgerust reizigersmaterieel, beschikt de lezer over een volledig overzicht van het materieel dat op ons net gereden heeft gedurende het 150 jarig bestaan van onze spoorwegen.

Daarbij werden volgende onderwerpen van de rijtuigtechnologie behandeld:

- de evolutie van de trek- en stootinrichtingen;
- een historisch overzicht van de rem;
- de evolutie van de verwarming, vanaf de voetstoof tot de hedendaagse luchtconditionering;
- de geschiedenis van de verlichting, te beginnen met de kaars, de olielamp, de gaslantaarn tot de hedendaagse fluorescentiebuislampen.

Het document dat bijzonder verzorgd werd, zowel wat de inhoud als de vorm betreft, wordt tegen 900 F verkocht. Tot uitputting van de stock kan men het boek samen met de verzameling 2-assige, 3-assige en draaistelrijtuigentegen I 500 F in stede van I 800 F bekomen, voor zover men de documenten op het Museum komt ahalen.

Betalingsvoorwaarden.

- Afname van het document tegen betaling in speciaal aan het vlakket van Directie A. (Inlichtingsbureau betreffende aanbestedingen, gelijkvloers, Frankrijkstraat 89, 1070 Brussel).

- Betaling per postcheque nummer 000.0249600.19 of bankcheck betaalbaar in Belgische frank aan Directie A, Bureau 81-51, Frankrijkstraat 89, 1070 Brussel.

- Spoorwegmuseum, Station Brussel Noord.

Lezers die de boeken "50 jaar reizigersvervoer" die door de A R B A C en de G T P uitgegeven werden, bezitten, zullen zich afvragen in welke mate het op heden aangekondigd boek er mede geen dubbel gebruik maakt. Zij mogen gerust gesteld worden, het boek vervolledigt de documentatie vervat in de uitgegeven werken, die meer uitvinden over de opeenvolgende hernoemingen van de rijtuigen. Daarbij stellen wij dat het nieuw boek, enerzijds de evolutie omvat van het reizigers materieel gedurende het 150 jarig bestaan van de spoorwegen en zich niet beperkt tot de 50 laatste jaren, anderzijds zal de lezer er een diepgaand overzicht vinden van de vormgeving van de kasten, de technologie van de draaistellen op overzichtelijke wijze voorgesteld, de binnenaafwerking, de rem, de verwarming, de verluchting en de verwarming vanaf 1835 tot op heden.



Rue de France 85 - 1070 Bruxelles

Bureau : 20.201

Section : 63

Téléphone : 02/525

Téléphoniste : 02/525 21 11

C.C.P. : 000-0001010-40

T.V.A. : 203.430.576

Télex :

Adr. télégraph. : railbel

Bruxelles, le 18 avril 1988.

Votre référence :

Notre référence :

Annexes :

150 ans d'histoire de la voiture à voyageurs.

Dès octobre 1830, les membres du gouvernement provisoire de la jeune Belgique, avaient lancé l'idée d'établir, comme en Angleterre, des chemins ferrés, afin de pallier la fermeture éventuelle, par nos voisins du Nord, des liaisons maritimes du port d'Anvers à la mer et au Rhin.

Le 10 février 1832, les ingénieurs Simons et De Ridder présentèrent l'ébauche d'un avant-projet de "route en fer" d'Anvers à Cologne via Malines, Louvain, Liège, Verviers, Aix-la-Chapelle et Düren.

Léopold I^{er}, proclamé roi des Belges depuis le 21 juillet 1831, après la conférence de Londres, qui avait reconnu le jeune Etat et ses frontières, recommanda aux parlementaires belges, dans son discours du trône du 9 juin 1833, un projet de grande communication par voie ferrée à partir de la mer et de l'Escaut jusqu'à la Meuse et au Rhin.

Le 11 mars 1834 un projet du ministre de l'intérieur sollicitait un emprunt affecté à l'établissement de la première partie de la "route en fer" et on proposait l'exécution par l'Etat. Les chambres adoptèrent le projet et il fut décidé de créer un "système de chemins de fer" ayant pour point central Malines et se dirigeant vers la frontière de Prusse, sur Anvers, vers Ostende et vers Bruxelles et les frontières de la France.

La loi fut sanctionnée par le roi le 1^{er} mai 1834. Les travaux débutèrent le 1^{er} juin 1834 et le premier tronçon du réseau ferré belge entre Bruxelles et Malines était solennellement inauguré le 1^{er} mai 1835.

Si l'on sait que le trajet de Bruxelles à Anvers était parcouru jusqu'à ce moment par les messageries en cinq à six heures, tandis que le train reliait les deux villes en 1 h 30 à 2 h 00, depuis le mois de mai 1836, on comprend l'enthousiasme de la population pour la nouvelle invention.

C'est le chemin de fer qui a permis à la Belgique de naître et de se développer, à tel point qu'au début de ce siècle, elle était encore la quatrième puissance industrielle et commerciale du monde et de très loin la première en valeur relative sur le plan des exportations, compte tenu de sa population.

En ce qui concerne la réalisation du projet, Simons et De Ridder proposèrent d'adopter la technologie ferroviaire mise au point en Angleterre. C'est ainsi que les premiers rails destinés à "la route en fer", furent fabriqués en Angleterre. De même les premiers remorqueurs furent conçus par Stephenson et construits en Angleterre, ainsi que les trois premières berlines et une diligence qui ont été réalisées à Manchester.

Dès le début, le public a été fasciné par la locomotive à vapeur.

Victor Hugo en voyage en Belgique en fit une description saisissante dans une lettre adressée à son épouse Adèle. "Il ne faut pas beaucoup d'efforts pour ne pas se figurer que le cheval de fer est une bête véritable. On l'entend souffler au repos, se lamenter au départ, japper en route, il sue, il tremble, il siffle, il hennit, il se ralentit, il s'emporte, il jette tout au long de sa route une fiente de charbons ardents et une urine d'eau bouillante, d'énormes raquettes d'étrécilles jaillissent à tout moment de ses roues ou de ses pieds comme tu voudras, et son halcine s'en va sur nos têtes en beaux nuages de fumée blanche qui se déchirent aux arbres de la route ..."

Le premier matériel à voyageurs fit l'objet de nombreuses critiques de la part des usagers.

Nisart, chroniqueur français en fit la description suivante:

"On monta à la hâte dans les wagons remorqués par la machine, espèce de chars à bancs dont les uns sont couverts d'une sorte de capote en cuir, les autres d'une simple toile, figurant trois degrés de fortune et trois catégories de prix ..."

Les voyageurs des voitures découvertes étaient exposés à toutes les intempéries et devaient endosser une blouse bleue pour protéger leurs vêtements contre la pluie et les souillures. Pour ne pas recevoir dans les yeux les escarbilles rejetées par la locomotive, on devait s'équiper de lunettes à toile métallique. De plus, à chaque démarrage et à chaque arrêt, les véhicules étaient soumis à des chocs répétés qui précipitaient les voyageurs les uns sur les autres ...

On ne peut s'imaginer actuellement les conditions dans lesquelles on transportait les premiers voyageurs.

En ce qui concerne les moyens de traction, c'est à partir de 1863 que notre réseau s'affranchit définitivement, grâce à Belpaire de la technologie anglaise en créant de nouveaux types de machines pour le service à voyageurs (type I) et pour les trains à marchandises (type 28).

À la même époque, les formes inspirées des malle-postes, dont les voitures étaient issues, vont se rapprocher de la forme géométrique d'un parallépipède rectangle.

Une étape importante de l'histoire de la voiture à voyageurs, sera la construction en 1875 par l'arsenal de Malines, du premier véhicule à 3 essieux, capable de transporter 36 voyageurs et en 1885 la voiture de grande capacité offrant 80 places voit le jour. Elle sera suivie en 1900 de la voiture à grande capacité à intercircularion, dont quelques exemplaires se trouvent au Musée de Louvain.

(I) Voir le "mémoire " Les Rails " .

La première voiture équipée de bogies type " Wagons-lits " fut construite par notre réseau en 1888.

A l'Armistice du 11 novembre 1918, notre chemin de fer se trouvait dans un état de délabrement total. L'exploitation du chemin de fer redémarrera avec le matériel sauvé de la tourmente auquel il faut ajouter près de 4 000 véhicules remis par les allemands au titre de dommage de guerre.

La création de la Société Nationale des Chemins de Fer Belges le 23 juillet 1926 fut le prélude d'une période de rénovation du matériel à voyageurs.

La préoccupation d'améliorer la sécurité des voyageurs en cas de collision grave (accidents de Contich le 21-5-1908, de Hal le 17-4-1929, de Lagny-Pomponne en France le 23-12-1933) fit choisir la voiture métallique étudiée par l'Office Central d'Etude du Matériel de chemins de fer (O C E M) français.

20 voitures prototypes I_1 seront construites par les constructeurs belges. Ce seront ensuite les séries de voitures I_1 pour le service international, K_1 pour les trains directs, L pour les semi-directs et M_1 pour les omnibus qui verront le jour.

La période d'avant-guerre sera l'ère du bogie Pennsylvania conçu aux Etats-Unis et amélioré par les français.

Après la guerre 1940-1945 on concevra le matériel international I_2 qui verra le jour en 1951. Il avait été fortement allégé, ce qui eut pour conséquence un roulement déplorable. En cause le bogie Pennsylvania qui ne convenait que pour des caisses lourdes.

La S N C B mit dès 1952 le bogie Schlieren en oeuvre, conçu en Suisse, qui remplace dès ce moment le bogie Pennsylvania qui est dépassé.

La voiture allégée M_2 , dont 450 unités ont été construites, était destinée à assurer le service intérieur, était équipée du bogie Schlieren. La première a été présentée à l'Exposition de Bruxelles de 1958.

En 1966, six réseaux européens décident de s'unir (Allemagne, Belgique, France, Italie, Suisse), pour créer en commun une voiture standard européenne dont 500 unités seront construites par un consortium de constructeurs européens. 80 voitures internationales I_6 , équipées de bogies Fiat seront construites par B N pour notre réseau.

En 1979 naît la voiture M_4 de grand confort pour service intérieur. Elle est équipée de bogies Y 32 mis au point par la S N C F.

La voiture M_5 à deux étages qui suit est équipée d'un bogie pneumatique Y 36 R qui a également été étudié par la S N C F.

Finalement 95 voitures I_{10} , dernières nées de la lignée des voitures internationales, équipées de bogies Fiat, sont actuellement progressivement mises en service.

La description du matériel à voyageurs fait l'objet d'un ouvrage de 350 pages sur papier couché, format A_4 , illustré par 181 photos et croquis du matériel à voyageurs depuis 1880 jusqu'à nos jours. Pour chaque type de matériel on trouve un schéma, une vue d'ensemble ainsi qu'une photo de l'aménagement intérieur en I^e et en 2^e classe.

Avec les recueils du matériel à 2 essieux et à 3 essieux et à bogies publiés antérieurement, le lecteur disposera d'une vue d'ensemble complète de l'évolution du matériel à voyageurs au cours des 150 ans d'existence de notre chemin de fer

Il faut y ajouter:

- une description des appareils de choc et de traction;
- l'histoire du frein;
- l'évolution des modes de chauffage depuis la chaudière jusqu'à la conditionnement d'air;
- l'histoire de l'éclairage depuis la bougie et la lampe à l'huile de colza, jusqu'à l'éclairage fluorescent de nos jours.

Ce document particulièrement soigné en ce qui concerne le contenu et la présentation est vendu au prix de 900 F.

Jusqu'à épuisement du stock, il peut être obtenu avec les recueils des voitures à 2 et 3 essieux et à bogies, au prix de 1 500 F au lieu de 1 800 F, pour autant que l'on vienne chercher les documents au Musée de la gare du Nord.

Conditions de paiements.

- Achat du document contre paiement en espèces au guichet de la Direction A (Bureau des Pénalités des adjudications, rue de Châteaufort, Rue de France 89 à 1070 Bruxelles).

- Paiement par C.C.P. au numéro 000.0249600.19 ou chèque bancaire libellé en français auprès de la Direction A, Bureau 81.51 Rue de France 89 à 1070 Bruxelles.

- Au Musée du Chemin de fer, gare de Bruxelles Nord.

Les lecteurs qui sont en possession des 2 tomes publiés par le G T F et l'Arbac: " 50 ans de transports voyageurs " se demanderont si le présent document ne fait pas double emploi avec les ouvrages précités.

Qu'ils soient rassurés, le présent mémoire complète harmonieusement ceux-ci. D'abord il englobe les 150 ans de l'évolution du matériel à voyageurs et ne se limite pas aux 50 dernières années.

En plus le lecteur y trouvera l'évolution des caisses, des bogies, des garnitures, du frein, du chauffage, de la ventilation et de l'éclairage depuis 1835 jusqu'à nos jours.

Ajoutons pour nos lecteurs étrangers que notre pays est depuis de longue date un croquet dans lequel toutes les nouvelles techniques ferroviaires européennes se sont amalgamées. C'est ainsi que l'on a de tout temps mis le meilleur de la technique ferroviaire allemande, française, suisse et italienne en oeuvre sur notre matériel.

: NIEUWE PUBLICATIES te verkrijgen in het spoorwegmuseum
NOUVELLES PUBLICATIONS disponibles au musée des chemins de fer

- Recueil des schémas des voitures ex-allemandes de la SNCB (traduction en français d'un ouvrage déjà existant en néerlandais), J. Vandenberghen, prix: 500,- FB

- Chemin de fer du Nord-Belge: Etat du matériel (voitures, fourgons et wagons, locomotives et tenders) au 1er juin 1911, J. Vandenberghen, prix: 200,- FB

- Chemin de fer du Nord-Belge: Etat du matériel (voitures, fourgons G.V.) en janvier 1930, J. Vandenberghen, prix: 150,- FB

- Le Nord-Belge 1845 - 1940, J. Vandenberghen, env. 300 p.; prix: 600,- FB



G.T.F.M.A.N

Table des matières

Prefaces
 Le chemin de fer, facteur de développement de la région liégeoise depuis 1838, par Marcel LAMBOU
 Ce premier chapitre du livre donne le sens du jubilé célébré en 1988. L'auteur y étudie toutes les étapes de la mise en service de la ligne dite "de l'Est" entre 1835 et 1842, de Malines à Louvain, Ans, Liège, Verviers et la frontière prussienne de l'époque. Il en retrace les problèmes et les péripéties politiques. Il passe notamment en revue les problèmes posés par le franchissement des contreforts de la vallée de la Meuse d'Ans à Liège, l'exploitation des célèbres plans inclinés depuis la machine conçue par Henri Maus, jusqu'à l'utilisation des locomotives d'allège vapeur, diesel puis électriques, la localisation excentrique de la gare des Guillemins et les plans jamais concrétisés de création d'une station centrale à Liège. Il évoque aussi les problèmes posés par le franchissement de la Meuse (pont du Val-Benoît), le relief de la vallée de la Vesdre, la localisation des diverses gares de Verviers, la jonction avec le réseau prussien et les connexions avec les autres lignes de chemin de fer et vicinales de la région.
 Les lignes ferrées liégeoises concurrentes des plans inclinés d'Ans par Roland MARGANNE

Trente ans de traction des trains sur le groupe de Liège de la S.N.C.B. par Michel VAN USSEL

Dans la foulée du chapitre précédent, Michel Van Ussel propose un panorama exhaustif de l'exploitation diesel et électrique des lignes ferrées de la région liégeoise depuis 1955 jusqu'à 1988. Après avoir étudié les bouleversements dans le domaine de la traction suite à l'électrification de la ligne Liège - Bruxelles, il construit une mosaïque de l'histoire des locomotives en région liégeoise jusqu'à nos jours : les diesel type 201, les locomotives électriques type 140, le transport par rail de la ligne Liège - Aix-la-Chapelle, les rames réversibles diesel, les Europaloks, locomotives allemandes quadrivalentes et leurs avatars, la locomotive diesel prototype 5001, les électrifications des années 70 et 80, les relations internationales de prestige par autorails (TEE et assimilés), l'exploitation actuelle des plans inclinés, les actuels ateliers de traction du groupe de Liège...
 Aperçu des automotrices électriques de la S.N.C.B. : un bond technologique de quelque cinquante ans, par Pierre VAN GEEL

De l'automotrice "1935", qui circulera en région liégeoise dans le cadre des festivités du 150^e anniversaire, aux automotrices Break qui assurent aujourd'hui les services Liège - littoral et Liège - Mouscron, et aux nouvelles automotrices "omnibus", l'évolution est remarquable. Celle-ci est contée par Pierre Van Geel, avec force détails et illustrations.

L'importance du rail en région liégeoise aujourd'hui et demain par Jacques CORNET, directeur général adjoint de la S.N.C.B.
 Le Directeur Général Adjoint de la SNCB nous fait l'honneur de nous exposer la situation actuelle du rail en région liégeoise et de lancer quelques idées sur son avenir...
 Liège-Guillemins, le TGV de l'Europe entre en gare, par le Baron Pierre CLERDENT, sénateur

On ne présente plus le Baron Clerdent, âme du combat liégeois pour le passage du Train à Grande Vitesse dans la Cité Ardente. Lui aussi a accepté de nous confier ses idées, et de nous faire le point sur ce grand projet d'infrastructure ferroviaire, qui propulsera, nous l'espérons, Liège dans le III^e siècle.

Le prix du livre est de 890,- BEF

Il est possible de l'obtenir en versant la somme indiquée augmentée des frais d'envoi par recommandé (par volume)
 Belgique 190 BEF (éventuellement envoi ordinaire: 90BEF)
 Etranger 270 BEF
 sur le compte 001-0643004-67 de G.T.F., sbl, BP 191, B 4000 LIEGE 1 en indiquant le motif de paiement.
 Si le paiement a lieu à l'étranger (libellé en francs belges), il est réalisé comme suit :
 - montant postal international
 - virement sur le compte (GIR) n° 000-0896641-70 de G.T.F. sbl
 (frais quelconques à charge de l'émetteur)

D'autres voies ferrées dont été construites dans la région liégeoise pour s'affranchir du relief escarpé de la rive gauche de la Meuse. Roland Marganne en fait la revue complète : histoire de leur construction et de leur exploitation, et situation actuelle. Il s'agit des lignes Fletalle - Ans (aujourd'hui disparue et vouée notamment à la desserte du bassin charbonnier d'Ans, Montegnée et Glain), Ans - Liège (première ligne électrifiée hors service dans l'histoire de la SNCB), le chemin de fer de ceinture Liège - Guillemins, Liège - Palais, Héral, Lbra, Tongres, et la ligne marchandise Kinkepois - Voroux-Goreux pour la construction de laquelle il fallut non moins de 101 ans (sic) de palabres...
 Panorama de l'exploitation en traction vapeur des lignes 36 Bruxelles - Liège et 37 Liège - frontière allemande, par Robert HUYSMAN

Robert Huysman est l'un de nos spécialistes de la traction vapeur et de son exploitation. A l'aide de sa riche documentation, il présente un tableau complet de tous les types de locomotive à vapeur qui ont fréquenté l'artère Bruxelles - Liège - frontière allemande avant la guerre 1914-18, dans l'Entre-Deux-Guerres, période d'apogée, et après 1945 jusqu'à l'extinction des dernières fumées. De nombreux collectionneurs liégeois ont permis une illustration inédite de ce chapitre qui fera revivre bien des souvenirs.

Nieuwe publicatie van de vereniging "Lierse Modelspoorwegen"
Info: A. Koninckx, Stijn Streuvelsstraat 105, 2500 Lier

"IN EEN KLEIN STATIONNEKE" - DE STATIONS IN DE PROVINCIE
ANTWERPEN

Prijs: 295,- fr. + 55,- fr. porto.

Te bestellen op bovenstaand adres. Ook verkrijgbaar tijdens
de tentoonstelling van de vereniging te Lier in september 1988
(zie elders in deze Agenda).



CHEMIN DE FER A VAPEUR DES TROIS VALLEES
Nouvelle brochure

Une nouvelle publication vient de sortir chez les
Éditions du Car, au sujet du C.F.V.V.

Contenu:

- historique de la ligne Mariembourg - Treignes
- description du C.F.V.3.V.
- la ligne Mariembourg - Chimay - Momignies - Anor
- liste du matériel roulant du C.F.V.3.V.
- (locomotives à vapeur, locotracteurs diesel et à essence, autorails diesel, voitures à voyageurs et remorques)
- autorails, fourgons, wagons de marchandises et de service)

32 pages, 20 photos en couleurs, 9 photos en noir et blanc,
différents tableaux et plans

Prix: 300,- FB. Disponible à Mariembourg; il n'est pas
prévu de vente par correspondance.

A.R.B.A.C. Gare Centrale 1000 Bruxelles Tél: 015/41 90 19

K.B.V.V.S. Centraal Station 1000 Brussel

ARBAC KBVVS

RAIL & TRACTION n° 135 - Mai 1988

un article de P. Van Geel sur la traction diesel en Belgique ainsi qu'un
article de G. Bricman concernant les tramways de service de la STIB

Nombres photos

Prix: 130F + 20F (étranger + 30F) pour envoi.

Commande: CCP 000-0281272-69 de ARBAC 1000 Bruxelles



Het nr. 135 van "Rail & Traction" is verschenen (in de Franse taal)
Artikels over de dieselltractie in België en de diensttrams van
de MIVB. Tairfjke foto's.

Prijs: 130,- fr. + 20,- fr. port (30,- fr. buitenland)
Bestellingen: door storting op bovenstaand PCR-nummer.

Notre autocollant "quadruple"

Le succès de notre dernier autocollant (HL 29.013)* et la demande de nos
précédents autocollants qu'il ne nous est plus possible de satisfaire, nous
ont incités à émettre un autocollant "quadruple" représentant des
locomotives que vous pouvez rencontrer soit seules, soit en tête de trains
ordinaires (HLE 2701 et HLD 5213) ou de trains spéciaux "vapeur" (HL 12.004
et 29.013). Nous attirons votre attention sur le fait que chaque locomotive
représentée (non vendue séparément) peut être détachée et utilisée aussi
bien comme autocollant que comme carte postale. Vous pouvez vous le procurer
au prix de FB 100,- lors de nos réunions au local ou auprès des membres du
club qui désiraient en vendre. Enfin pour ceux qui voudraient l'obtenir
par la voie postale, il leur suffit tout simplement de transférer, au
compte du Rail Miniature Mosan à Namur (360-0053540-69)
le montant de FB 100,-/pièce + FB 33,- de frais d'envoi (ces FB 33,- ne
pouvant couvrir que l'envoi de 2 autocollants).

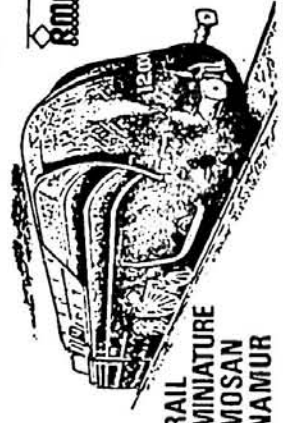
* encore disponible au prix de FB 30,- (+ FB 13,- de frais d'envoi pour
maximum 3 autocollants)

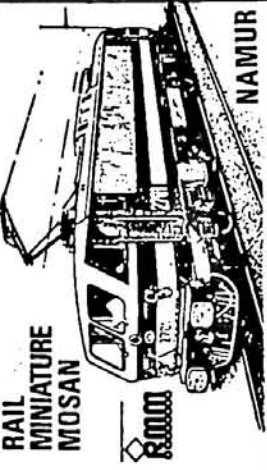
 <p>Rail Miniature Mosan - Namur Association des modelistes ferroviaires et des amis des chemins de fer de la vallée de la Meuse. Fondée en 1965</p>	
 <p>RAIL MINIATURE MOSAN NAMUR</p>	 <p>RAIL MINIATURE MOSAN NAMUR</p>
 <p>RAIL MINIATURE MOSAN NAMUR</p>	 <p>RAIL MINIATURE MOSAN NAMUR</p>

Notre "quadruple" sticker

Het succes van onze laatste sticker (HL 29.013)* en de aanvraag voor onze
vorige stickers die wij niet meer kunnen leveren, hebben ons gebracht tot
het uitgeven van een "viervoudige" sticker. Deze vertoont lokomotieven die
u kunt nog bekijken, hetzij alleen, hetzij slepende gewone treinen (HLE 2701
en HLD 5213) of speciale stoomtreinen (HL 12.004 en 29.013). U aandacht
wordt erop gevestigd dat iedere lokomotief op de sticker voorgestelde
(niet individueel verkocht) kan aangenomen worden en ook of als sticker of
als postkaart gebruikt worden. U kunt hem u aanschaffen aan de prijs van BF
100,- tijdens onze lokale bijeenkomsten of bij klubleden die hem zouden
wensen te verkopen.

Voor diegenen die hem wensen te verkrijgen via de post, volstaat het
eenvoudig het bedrag van BF 100,-/stuk + BF 33,- voor verzendingskosten
(deze BF 33,- geldt enkel voor de verzending van 2 stickers) te storten op
rekening (360-0053540-69)
van Rail Miniature Mosan à
Namur.

* nog altijd beschikbaar aan de prijs van BF 30,- (+ BF 13,- voor
verzendingskosten voor maximum 3 stickers)

MSCM DE PIJL
Wandelingsstraat, 51
2570 DUFFEL

VERTRAGING BIJ DE UITGAVE "TYPE 1002 INZET EN LEVENSLOOP"

Het door Paul Jacobs geschreven werk over de stoomlok 1002 is in vertraging daar het laatste hoofdstuk over de restauratie van de lok niet kan afgewerkt worden. De lok is immers nog niet klaar en er kunnen nog altijd onverwachte herstellingen bijkomen! Volgens onze bronnen zou een eerste poging om de ketel op druk te brengen niet tot volle tevredenheid verlopen zijn.

De inschrijvers worden verzocht nog wat geduld te hebben, in ruil wordt hun een compleet werkje aangeboden met daarenboven nog een fijne verassing op het titelblad.

L'oeuvre sur la loco vapeur 1002, écrit par Paul Jacobs est en retard parce que le dernier chapitre sur la restauration ne peut pas être terminé. La loco n'est pas encore prête et il y a encore toujours des réparations imprévues qui peuvent se produire! Selon nos sources, une première tentative de mise sous tension de la chaudière n'aurait pas donné entière satisfaction.

Les amis du rail qui ont inscrits sont priés d'avoir encore un peu de patience. En revanche ils auront un livre complet avec en première page une fine surprise!

AMUTRA - Avenue des Buissonnets 42, 1020 Bruxelles
Braambosjeslaan 42, 1020 Brussel

TRAM MAGAZINE N° 40

Inhoud / sommaire:

LES MOTRICES BENZO-ELECTRIQUES "PIEPER" par R. Hausman

- Préambule
- Construction de véhicules routiers benzo-électriques
- Application du système "pieper" au matériel ferroviaire
- Projets et constructions de véhicules prototypes
- Les motrices benzo-électriques "pieper" de la SNCV
- Les automotrices "pieper" à l'étranger

Prix de cette brochure: 200,- FB (commandes: voir adresse)
Prijis van de brochure: 200,- Bfr. (bestellingen: zie adres)

LICENTIAATVERHANDELINGEN

- SIEGERS, J.: "De spoorlijn Turahout-Tilburg (1867-1914). De geschiedenis van het "Bels Lijntje" (KUL, Van Molle)
- VAN DER KELEN, A.: "De Kasar van Koophandel te Gent (1830-1900)" (RUG, Prof. Van Eenoo)
- VAN OUTRIVE, J.: "De Ateliers de la Dyle (Leuven, 1866-1928). Een exemplarisch en methodologisch onderzoek naar de economische, materiële en sociale aspecten van de Belgische industriële omenteling" (KUL, Stols)

Blaov: V.V.I.A.



**Société Royale
Belge de Géographie**

Association sans but lucratif

Itinéraire des gares rurales.

Monsieur, Madame,

Je suis très heureux de vous annoncer la sortie de presse de l'itinéraire des gares rurales, en parcourant les sites ferroviaires de l'Entre-Sambre-et-Meuse, en passant par les gares de Marlembourg à Carfontaine par Florennes.

Dès aujourd'hui, vous pourrez vous procurer ce guide, publié dans la collection "Hommes et Paysages", en versant 140 frs au CCP 000-0048669-72 de la Société Royale Belge de Géographie, U.I.B. - Campus de la Plaine, CP 246, Boulevard du Triomphe, 1050 Bruxelles. Quatre guides ont été publiés dans cette collection:

- Itinéraire du marbre dans l'Entre-Sambre-et-Meuse,
- Itinéraire du Pays des Collines,
- Itinéraire de la Caléstiennne,
- Itinéraire des Eaux et Forêts de l'Ardenne.

Nieuwe publicatie: FIETSEN EN WANDELEN LANGS OUDE SPOORLIJNEN

12 routes in NL en B, waarvan 4 in België (Kempen/mijnstreek/Limburg/Waasland) - stafkaarten - beschrijving bezienwaardigheden - geschiedenis van de betrokken afgeschafte spoorlijnen.

Uitg. Elmar, 108 blz., 380,- fr., ISBN 9061205212, te vinden in Standaard Boekhandel.

Auteur: A. Artz

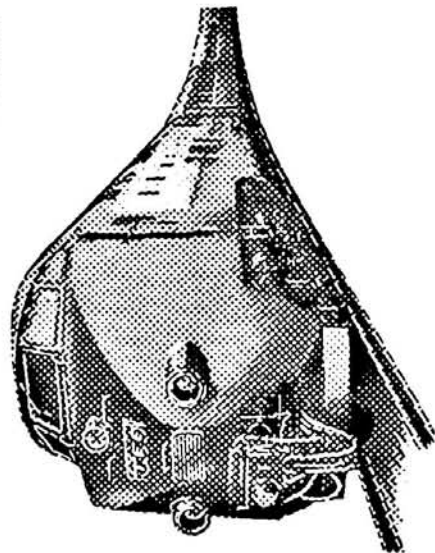

NARROW GAUGE AT WAR

by Keith Taylorson

This book presents, in words and pictures, a portrait of the War Department Light Railways - the system of 60 cm. gauge tactical railways which transported men, ammunition and supplies to the British and Dominion Armies on the Western Front between 1914-1918. These railways totalled over 750 miles in length and used over 1,200 locomotives, some of which (the famous Baldwin 4-6-OTs) saw post-war service on railways such as the Welsh Highland and Ashover. Illustrated with photographs from 'Official' archives and private collections (the majority previously unpublished), highlights of the book include:-

- Hunslet, Baldwin and Alco locomotives hauling trainloads of troops and supplies to the front;
- rare views of the Barclay 0-6-OWTs used by the Australians;
- light railways conveying ammunition to the guns - and carrying casualties back to safety;
- German locomotives captured by the British Army;
- accidents caused by the uneven tracks - and unexpected hazards such as Model T cars!

Also illustrated are 'Hudson' 0-4-OWT/0-6-OWT; US Army Baldwin 2-6-2T; 20HP, 'Protected' and 'Armoured' Simplex; Baguley, Dick Kerr and Baldwin petrol locos. Many photographs include views of wagons, trackwork and buildings, which will be of value to modellers.

The illustrations are accompanied by lengthy, detailed captions 'interpreting' the pictures and discussing features of railway and military interest. Supporting text includes:

- evolution of the tactical railway 1855-1916; W.D.L.R. organisation and operation (including personal reminiscences of a W.D.L.R. officer); outline of locomotive development; notes on post-war locomotive disposals, and subsequent use of W.D.L.R. locomotives in Britain, France, Australia etc. There are three detailed Appendices:
- 1 technical specification of the main locomotive classes, and full lists of works numbers and W.D.L.R. running numbers. These lists are compiled from makers' records and contain much unpublished material.
- 2 List of known surviving W.D.L.R. locomotives, with their present location.
- 3 Inventory of W.D.L.R. locomotives and wagons for sale - at Purfleet and at the makers' works - 1919.

NARROW GAUGE AT WAR 9 1/2" x 6 1/2", 56 pages with laminated card cover, ISBN 0 9511108 1 0 is published by Plateway Press, 13 Church Road, Croydon, Surrey, CR0 1SG price £5.75

De vzw LOCOMOTION zal binnenkort nog enkele exemplaren bestellen van een voor geïnteresseerden in de (smal)spoorweggeschiedenis en de militaire geschiedenis zeer interessant boekje "NARROW GAUGE AT WAR", uitgegeven door de kleine Engelse uitgeverij "Plateway Press". De publicatie handelt over de troepen van de Light Railway Operating Companies en het smalspoormaterieel dat gebruikt werd achter het Brits, Canadees, Australisch, en Amerikaans front tijdens de eerste wereldoorlog.

56 blz.; 45 indrukwekkende zwart-wit-foto's, vnl. genomen in Frankrijk en in België

prijs: slechts 375,- Bfr., verzendingskosten (in België) inbegrepen; te storten op bankrekening nr. 405-6038251-32 van de vzw Locomotion, Berkenlaan 23, 2540 Hove, vóór einde augustus 1988. De toezending gebeurt einde september / begin oktober.

L'asbl LOCOMOTION prévoit la commande en Angleterre d'une série d'exemplaires d'un ouvrage qui intéressera certainement les amateurs des chemins de fer à voie étroite et des chemins de fer militaires. Il s'agit du livre "NARROW GAUGE AT WAR", édité par "Plateway Press". La publication est consacrée aux troupes des Light Railway Operating Companies et au matériel ferroviaire à voie étroite qui était utilisé derrière le front Britannique, Canadien, Australien et Américain pendant la première guerre mondiale.

56 pages; 45 photos impressionnantes prises surtout en France et en Belgique

prix: seulement 375,- FB, frais d'envoi (en Belgique uniquement) compris; à verser sur le compte bancaire 405-6038251-32 de l'asbl LOCOMOTION, Berkenlaan 23, 2540 Hove, avant la fin du mois d'août 1988. L'envoi est prévu pour fin septembre / début octobre.

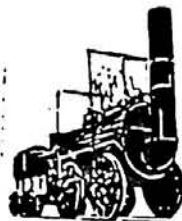

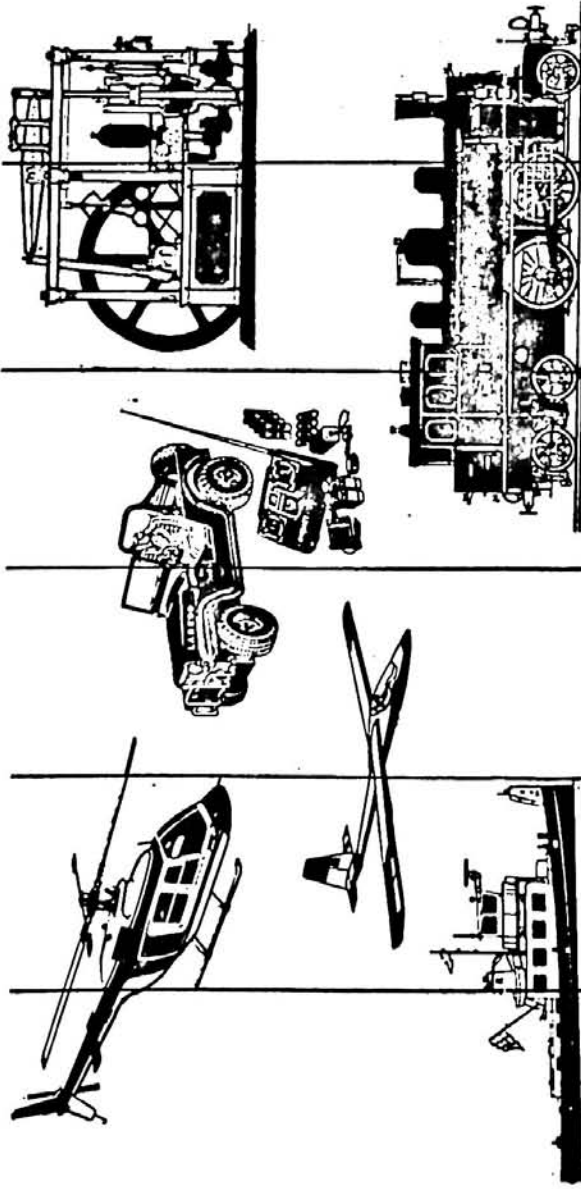

MODELBOUWDAGEN STATION MALDEGEM

ZATERDAG 17 en ZONDAG 18

SEPTEMBER

(10-18 uur)

STOOMCENTRUM MALDEGEM met STOOMRIT op SMALSPOOR

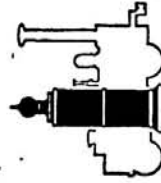

Mechelse Vereniging voor Spoorweghistoriek
DE MIJLPAAL
Leuvensesteenweg 30, 2800 Mechelen - 015/41.59.11 (binnenp. 2168)

Het regionaal spoorwegmuseum "De Mijlpaal" is vrij toegankelijk iedere laatste zaterdag van de maand, telkens van 10u00 tot 17u00.

Het museum is uitzonderlijk gesloten op zaterdag 31/12/1988.

Groepsbezoeken: één maand vooraf aanvragen; groepsbezoeken zijn mogelijk, elke eerste en derde donderdag van de maand, telkens tussen 13u30 en 16u00.

Mededeling van de club "HET SPOOR"
p/a Leopold III - laan 5, 9160 Hamme - 052/47.89.34

De club richt een tentoonstelling in op

15-16 en 22-23 oktober 1988, telkens van 10u00 tot 18u00,
in de lokalen van het NMBS-station Sint-Niklaas

- modelspoorwegen
- HOe - baan
- TT - baan
- occasiemarkt

Mededeling van de MODELBOUWCOMMISSIE van FEBELRAIL
Communication de la COMMISSION DE MODELISME de FEBELRAIL

eerstvolgende vergadering: zaterdag 27 augustus 1988,
in de lokalen van het NMBS-station JEMELLE :

bijeenkomst om 10u00 voor een bezoek aan de G.L.T.
vergadering: 's namiddags; aanvang om 14u00

dagorde: bespreking MODULENORMEN, en voorbereiding
Febelrail-forum

prochaine réunion de la commission de modélisme de FEBELRAIL:
le samedi 27 août 1988, dans les locaux de la gare SNCB de
JEMELLE :

à 10h00, visite du G.L.T.; la réunion se tiendra l'après-midi,
à partir de 14h00; ordre du jour: NORMES MODULAIRES et
préparation du forum de Febelrail

geïnteresseerden welkom ! info: tel. 03/233.35.78 (14u00-19u00)
les personnes intéressées sont bienvenues ! (L.M. MEULEN)



BRUSSELS MODEL STEAM CLUB
c/o DMP Vacances, Bd. A. Max 126, 1000 Brux.
02/219.55.50

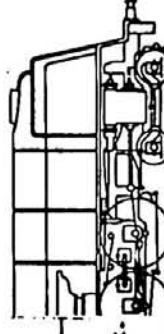

INTERNATIONALE STOOMDAGEN - LIVE STEAM

17 en 18 september 1988, telkens van 10u00 tot 18u00

nieuw spoor van 800 m lengte - spoorbreedten 7 1/4 en 5 duim

plaats: Park der Drie Fonteinen, Neerstallesteenweg 327
1190 Brussel

alle geïnteresseerden welkom !

JOURNEES INTERNATIONALES DE LA VAPEUR VIVE

les 17 et 18 septembre 1988 - de 10h00 à 18h00

réseau de 800 m de longueur - écartements 7 1/4 et 5 "

lieu: Chaussée de Neerstalle 327 à 1190 Bruxelles

Mededeling van de modelbouwclub
"De Leuvense Spoorman", P. Benoîtlaan 50,
3200 Leuven

De modelbouwclub "De Leuvense Spoorman" richt een ruilbeurs in voor modeltreinen en toebehoren, op zondag 11 september 1988, van 9u00 tot 13u00, in de Centrale Werkplaats van de NMBS te Leuven, Diestsesteenweg 104 te Leuven.
(NB: deze club is een onderdeel van de "Werken van sociale solidariteit van de NMBS - Sport en Geestesontspanning"

Mededeling van de vereniging AMSAC

Secretariaat: p/a Kongostraat 19, 9000 Gent

op 20 en 21 augustus 1988
27 en 28 augustus 1988

telkens van 10u00 tot 18u00

in de bovenzaal van het Gildehuis te Melle-Vogelhoek

ruilbeurs / inkoop / verkoop van miniatuurtreinen en toebehoren / miniatuurspoorbaan in werking / miniatuurspoorbaan in aanbouw / diorama's / NMBS-modellen / enz.

organisatie: AMSAC, Rail Revue, Jocadis, Verborgh

KONINKLIJKE MODEL YACHT CLUB ANTWERPEN

STOOMGROEP - p/a F. Fredrickx
Ganzenbollaan 26
2550 Kontich - tel. 03/458.06.15

LIVE STEAM

- juli: elke zondag als het weer het toelaat en wij niet op verplaatsing zijn, wordt er gereden op de clubspoorbaan in het "Ter Rivierenhof" te Antwerpen
- 16-17 juli: bezoek internationale stoomdagen te Guildford (GB)
- 22 juli: werkvergadering over kleine stoommachines (zaal Primavera, Dendermondestraat 10 te Antwerpen/Zuid)
- augustus: elke zondag: activiteiten op onze clubbaan
- 13-14 augustus: deelname stoomdagen Bakkersmolen te Wildert/Essen
- 27 augustus: deelname live steam evenement Radingspoor (NL)
- 3-4 september: KMYCA-STOOMDAGEN op de clubbaan in het Ter Rivierenhof - IEDEREN WELKOM!
- 24-25 september: 25-jarig bestaan van het KMYCA-vaarwater voor modelschepen "Imalsodok", Thonetlaan te Antwerpen Linkeroever
- FEESTPROGRAMMA - tentoonstelling van werkstukken, live steam ritten, enz. - gedurende de twee dagen
- 17-18 september: deelname stoomdagen Brussels Model Steam Club

KMYCA



LIVE STEAM

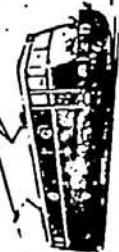

Modelbouwmuseumstichting van Antwerpen Van Diepenbeekstr.,17
Fondation-Musée de modélisme d'Anvers 2018 ANTWERPEN

I° MODELBOUWMUSEUM Van Diepenbeekstr.,17 antwerpen
MUSEE

Tentoonstelling van modeltreinen en trams
Open woensdag van 14u tot 18u
Voor groepen speciale dagen na afspraak

INFO.
D.L. OCSINBERG
Tel.03/2394404

Exposition de trains et de trams modèles
Ouvvert le mercredi de 14 à 18h
Pour groupes jours spéciaux sur rendez-vous

2° TENTOONSTELLING
Treinmodellen schalen 0 I II ,ook stoom
EXPOSITION
Modèles de trains éch.0 I II + vapeur
Centrum Zurenberg Dageraadplaats,4 2018 antwerpen
Zaterdag/samedi 10 Sept.88 13-17H
Zondag/dimanche 11 Sept.88 10-18H

INFO.
Tel.03/2394404

Op deze dagen ook ruilbeurs van treinen
Il y aura aussi une bourse d'échange

ANNONCES / DEMANDES D'INFORMATIONS / OFFRES

AANKONDIGINGEN / VRAGEN OM INLICHTINGEN / AANBIEDINGEN

Vente de livres: Chemins de fer Américains: The Central Pacific and Southern Pacific Railway (630 p., env. 1000 ill. - 1500,- fr.) / Rio Grande Mainline of the Rockies (380 p., env. 540 ill. - 1000,- fr.) / Delaware and Hudson Railways (488 p., env. 625 ill. - 1000,- fr.) / Ulster and Delaware Railroad (210 p., 320 ill. - 750,- fr.) / Virginian Railway (208 p., 320 ill. - 750,- fr.) / Canadian Pacific Railway (175 p., env. 300 ill. - 750,- fr.)

Chemins de fer anglais: environ 30 volumes carrés Bradford sur les locomotives à vapeur des différents compagnies anglaises (96 p., toutes photos - 200,- fr. pièce).

A. PAIX, 266, rue F. Nicolay, 4310 St-Nicolas-Liège - 041/52.30.62 après 18h00

Ik zoek gegevens over de geschiedenis van de beveiliging bij de Belgische spoorwegen. Een concrete vraag: wanneer werden in België de eerste "krokodillen" (spoorcontacten) in gebruik genomen?

Une question: quand est-ce-que les premiers "crocodilles" (contacts à la hauteur des signaux avertisseurs) ont été mis en service?

A.D. De Pater, Krammer 4, NL-2641 TZ Pijnacker (Nederland)

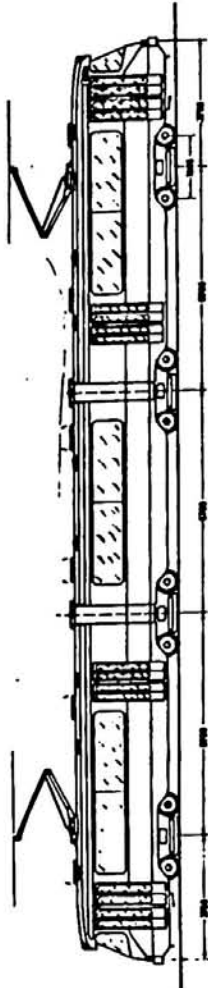



aankondiging

opendeurdagen te brussel-zuid

in het station brussel-zuid worden opendeurdagen georganiseerd van donderdag 21 tot en met zondag 24 juli 1988.

er wordt modern materieel tentoongesteld, locomotieven en rijtuigen voor binnenlands en voor internationaal verkeer, alsook een stoomlocomotief in werking, een buitenkans voor amateurfotografen.

er staan bezoeken aan het moderne seinhuis van brussel-zuid op het programma en er worden tevens speciale rondritten per trein ingelenc in het uitgestrekte gebied dat onder het beheer van brussel-zuid valt.

deze opendeurdagen vallen samen met de eerste vier dagen van brussel-kermis, gelegen op ongeveer 400 meter van het zuidstation.

de brusselaars uit het noorden van de stad kunnen tijdens de opendeurdagen gratis gebruik maken van de speciale dubbeldek-treinen die zullen rijden tussen brussel-noord, brussel-centraal en brussel-zuid.

belangstellenden die buiten de brusselse agglomeratie wonen, kunnen voordelig naar de opendeurdagen en eventueel naar brussel-kermis sporen met het weekendbiljet van de nmbs (40 en 60 o/o korting).

annonce

portes ouvertes a la gare de bruxelles-midi

du jeudi 21 au dimanche 24 juillet 1988, un événement exceptionnel aura lieu en gare de bruxelles-midi.

ces journées portes ouvertes y seront organisées avec, par le plaisir de tous et spécialement des photographes, une locomotive à vapeur en fonctionnement et en démonstration, la visite de locomotives et de voitures modernes, du service intérieur comme du service international, la visite de la nouvelle grande cabine de la gare, des circuits gratuits en train dans les installations de bruxelles-midi, etc...

cette opération portes ouvertes coïncide avec les quatre premiers jours de la foire de bruxelles, laquelle est installée à 400 mètres de la gare de bruxelles-midi.

les bruxellois du nord de la ville pourront d'ailleurs se rendre très aisément aux journées portes ouvertes de la gare du midi et à la foire grâce aux circulations spéciales gratuites en rampe à 2 niveaux qui circuleront à cette occasion sur la jonction nord - midi entre les gares de bruxelles-nord, bruxelles-central et bruxelles-midi.

de plus, grâce au billet week-end de la snbc (40 et 60 o/o de réduction) chacun peut atteindre avantageusement bruxelles-midi par train et faire une visite aux portes ouvertes éventuellement combine avec la foire de bruxelles.

EVENTUELE NAGEKOMEN BERICHTEN:

COMMUNICATIONS EVENTUELLES DE DERNIERE MINUTE:

**** TOERISTISCH SPOORPATRIMONIUM ****

Op 29 oktober 1988 zal de vzw Toeristisch Spoorpatrimonium een afscheidsritorganiseren voor de laatste loks van de reeks 59 van de steilplaats Antwerpen Dam. De rit zal naar de niet geëlektrificeerde lijnen van Limburg gaan. De ingezette lok zal terug in een oude uit de 50-er jaren daterende livree geschilderd worden.

**** PATRIMOINE FERROVIAIRE TOURISTIQUE ****

L'asbl Patrimoine Ferroviaire Touristique organisera le 29 octobre 1988 une voyage d'adieu pour les dernières locos de la série 59 d'Anvers Dam. Le voyage s'effectuera sur les lignes non-électrifiées du Limbourg. La loco qui sera mise en marche sera repeinte dans une livrée des années 50.

Mededeling van de NMBS

De stoomtreinrit, voorzien voor 4 september 1988 met loc 12.004 (organisator: NVBS) gaat vermoedelijk niet door.

Mededeling van de Stoomgroep Turnhout

secc.: Rubenstraat 18, 2300 Turnhout - tel. 014/42.67.55 / 014/41.90.74

- ZOMERSTOOMDAGEN: 13/14/15 augustus 1988

grote bijeenkomst modelstoombouwers 5 en 7 1/4 duim

- HERSTSTOOMDAGEN: 24/25 september 1988 (afsluiting seizoen 1988)

- RIJDAGEN: alle zaterdag, zondagen en feestdagen van 13u00 tot 19u00

(...tot 24/25 september)

PLAATS: STADSPARK VAN TURNHOUT

Mededeling van VEBOV

Voorzitter: R. Boogaerts, Joos Robijnalei 24, 2200 Borgerhout

Secretaris: H. Van den Bergh, Kroonstraat 8, 3900 Lommel

De vereniging verspreidt geen eigen tijdschrift meer, maar zal het blad RAIL REVUE aan de leden toezenden. Geïnteresseerden: zie bovenstaande contactadressen.

Nouvelle publication: "Le plan incliné de Liège" - Apeçu complet de leur histoire longue de plus de 150 ans - par J.R. Lejeune - Format A4 - 42 p. - prix: 190,- FB (envoi franco) à verser au compte n° 001-0434837-62 de J.R. Lejeune, rue de l'Arbre Ste-Barbe 366 à 4420 Liège-Rocourt.





3de FORUM FEBELRAIL

8 OKTOBER 1988 VAN 10 TOT 19 UUR

LOKAAL: MSCM DE PIJL
LEUVENSESTEENWEG, 417
2960 MECHELEN

ALLE MODELBOUWERS EN TREINLIEFHEBBERS
HARTELIJK WELKOM !!
OOK DIEGENEN DIE NET IN EEN CLUB ZIJN

DE GANSE DAG IN HET TEKEN VAN DE
BELGISCHE TREIN

- MODULEBAAN VOLGENS BELGISCHE NORM -
 - BELGISCHE NIEUWIGHEDEN -
 - ROLLEND MATERIEEL & TOEBEHOREN -
 - VERTEGENWOORDIGING BELGISCHE CLUBS -
 - TPS EN TRUCS VAN MODELBOUWERS -
 - CLUBBAAN DE PIJL N VOLLE AKTIE -
 - TIJDSCHRIFTEN EN BOEKEN -
 - TWEDEHANDS EN KOOPJESMARKT -
- KOM DUS VAN UW ZOLDER**
OF UIT UW KELDER

MUIZEN - 8 OKTOBER

ONTMOETINGSPLAATS VAN ALLE TREINLIEFHEBBERS

MEN ZEGGE HET VOORT I I I I



3me FORUM FEBELRAIL

8 OKTOBER 1988 DE 10 A 19 HEURES

LOCAL: MSCM DE PIJL
LEUVENSESTEENWEG, 417
2960 MECHELEN

TOUS LES MODELISTES ET AMATEURS DE CHEMIN DE FER
SONT LES BIENVENUS
EGALEMENT CEUX QUI NE SONT PAS MEMBRE D'UN CLUB

TOUTE LA JOURNEE SOUS LE SIGNE DU
TRAIN BELGE

- RESEAU MODULAIRE SELON LA NORME BELGE -
- NOUVEAUTES BELGES -
- MATERIEL ROLLANT & ACCESSOIRES -
- REPRESENTATION DES CLUBS BELGES -
- TUYAUX ET TRUCS DE MODELISTES -
- RESEAU DE PIJL EN PLEINE ACTION -
- REVUES ET LIVRES -
- MARCHÉ D'OCCASIONS -

DESCENDEZ DONC DE VOTRE GRENIER
SORTEZ DE VOTRE CAVE

MUIZEN - 8 OCTOBRE

GRANDE RENCONTRE DE TOUS LES AMIS DU RAIL

QU'ON SE LE DISE I I I I

Mededeling van het secretariaat van de vereniging VEBOV
(adres: Kroonstraat 8, 3900 Lommel)



Aktiviteiten

27 augustus : uitstap met de autobussen 1216 en 1842 op het Limburgse
Buurtspoorwegnet. (Voorlopig nog onder voorbehoud: NMVB moet
de gewijzigde datum nog bevestigen).

Organisatie : Vebov-afdeling autobus

Vertrek om 10h00 aan het station van Hasselt

Deelnameprijs : 300 BEF

Verdere informatie : Philippe LAUREYS (02/2162843)

Op 28 augustus nemen de bussen deel aan de Belle-Epoque
optocht te Hasselt. Organisatie NMVB

10 september: rondrit met motorwagen 9014 op het kustnet

Deelnameprijs : 300 BEF

Informatie : Bob BOOGAERTS (tel. 03/321.41.95)

Vertrek om 10.00 aan het station van Oostende

Boekenvoorraad

De vereniging heeft nog een aantal boeken in voorraad, waarvan hieronder
opgave van titels en prijzen, inclusief verzending. Afhaling is ook mogelijk
in het Trammuseum in Edegem.

Stoomlokomotieven type 10 (J. Casier) 390 BEF

Stoomlokomotieven type 95/96 (J. Casier) 260 BEF

Diesellokomotieven type 271 (J. Casier) 200 BEF

Dieselmotorwagens type 606/608(J.Casier) 300 BEF

De Buurtspoorwegen in West-Vlaanderen (J. Neyens) 550 BEF

De Buurtspoorwegen in Brabant (J. Neyens) 550 BEF

Vebov-koeriers: tot nr. 46: 20 BEF, 48 tot 67 : 40 BEF, 68 tot 87: 60 BEF

FEBELRAIL

AGENDA

34

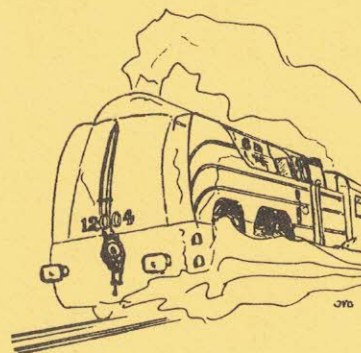
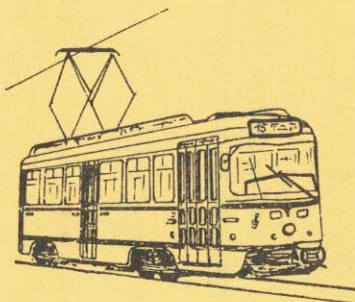

FEBELRAIL AGENDA
Driemaandelijks tijdschrift
Nr. 34 - 4de trimester 1988

AGENDA FEBELRAIL
Périodique trimestriel
N° 34 - 4ème trimestre 1988

● **Verantwoordelijke uitgever:**

J. Van Olmen
Holle Eikaard 45, 2550 Kontich

● **Editeur responsable:**

J. Van Olmen
Holle Eikaard 45, 2550 Kontich

● **Inhoud:**

Kalender der activiteiten van de verenigingen
aangesloten bij FEBELRAIL

Nieuws omtrent publicaties

Diverse mededelingen van allerlei clubs en
organisaties van spoorwegbelangstellenden

● **Contenu:**

Calendrier des activités des associations
membres de FEBELRAIL

Informations concernant de nouvelles publications

Communications diverses de plusieurs clubs
et organisations d'amis du rail

- FEBELRAIL *is niet verantwoordelijk* voor vergissingen die eventueel in de inhoud van deze agenda zouden geslopen zijn. Voor alle inlichtingen omtrent de vermelde activiteiten wordt verwezen naar de betrokken clubs en organisaties !

- FEBELRAIL *ne peut pas être tenu responsable* des erreurs qui se seraient éventuellement glissées dans cet agenda. Pour tous renseignements concernant les activités mentionnées, nous renvoyons aux différentes associations et organisations concernées !

● **Abonnement:**

200,- BF per jaar
(buitenland: 300,- BF)
Bankrek: 068-0918460-91
Postrek: 000-1482295-38

● **Abonnement:**

200,- FB par an
(étranger: 300,- FB)
Compte bancaire: 068-0918460-91
C.C.P.: 000-1482295-38

FEBELRAIL v.z.w.
Federatie van Belgische Verenigingen van
Spoorwegbelangstellenden
Postbus 44, 1040 Brussel-42

FEBELRAIL A.S.B.L.
Fédération des Associations belges
d'Amis du Rail
Boîte Postale 44, 1040 Bruxelles-42

ALAF (Association Liégeoise des Amateurs de Chemins de Fer)
R. Orban, Rue Doumier 49, 4300 Ans
041/63.33.26

ARBAC/KBVVS (Association Royale belge des Amis des Chemins de Fer - Koninklijke Belgische Vereniging der Vrienden van het Spoor)
Gare Centrale, 1000 Bruxelles
Centraal Station, 1000 Brussel
015/41.90.19

ASVI (Association pour la Sauvegarde du Vicinal)
Rue Belliard 187, 1040 Bruxelles
02/673.48.63 - 02/770.96.25

CFC (Club Ferroviaire du Centre)
Sect. Centre: P. Hauteфин, Chaussée de Mons 125, 7160 Haine St.-Pierre
Sect. Bruxelles: M. Broigniez, Allée des Jonquilles 18, 5865 Walhain Perbais
064/22.39.43 - 010/65.87.48

CFV3V (Chemin de Fer à Vapeur des Trois Vallées)
L. Parant, Les Viaux 11, 5140 Naninne
060/31.24.40 (depot) - 081/71.11.22 (F) - 012/74.19.07 (N)

DE PIJL (Miniatuurspoorwegclub Mechelen "De Pijl")
W. Buyle, Wandelingstraat 51, 2570 Duffel
015/31.09.46

LOCOMOTION
J. Caebérgs, Berkenlaan 23, 2540 Hove
03/457.53.71 - 03/455.08.75

MSTB (Museumstoomtrein der Twee Bruggen)
J. Duvivier, Harenssteenweg 494,
1800 Vilvoorde
02/252.03.19

AMUTRA (Association pour le Musée du Tramway - Vereniging voor het Trammuseum)
K. Dieudonné, Av. des Buissonnets 42,
1020 Bruxelles
02/268.05.40 - 03/239.07.78

ASMOCO (Association de Modélistes et Collectionneurs Ourthe-Ambève)
A. Mouvret, Rue Vieille Voie de Liège 6, 4060 Sprimont
086/38.91.14 - 041/82.14.98

BVS (Belgische Vrienden van de Stoomlocomotief)
L. Blommaerts, Ten Berg 101, 9300 Aalst
053/70.38.37

CFE (Chemin de Fer de Sprimont)
P. Dykmans, Rue Bawepuce 7,
4060 Sprimont
041/82.22.27

SCM (Stoomcentrum Maldegem - vroegere "de Blauwe Wimpel")
Postbus 29, 9990 Maldegem
050/36.11.52 - 059/80.14.43

GTF (Groupement belge pour la promotion et l'exploitation Touristique du Transport Ferroviaire)
Bofte Postale 191, 4000 Liège-1

MTVB/MSVB (Musée du Transport Urbain Bruxellois - Museum voor het Stedelijk Vervoer te Brussel)
M. Grieten, Av. des Meuniers 64,
1160 Bruxelles
02/660.65.32

BMSC (Brussels Model Steam Club)
c/o DMP Vacances, Bd. A. Max 126,
1000 Bruxelles
02/219.55.50

MVB (Modelspoorvrienden Brugge)
F. Waeyaert, Jasmijnstraat 32, 8020 Oostkamp
050/82.42.54 - 050/35.65.30

RMM (Rail Miniature Mosan)
P. Segers, Rue des Champs 22,
5800 Gembloux
081/61.39.42 - 081/46.07.92

TTA (Tramway Touristique de l'Aisne)
L. Opdebeek, Nerviersstraat 21,
2018 Antwerpen
03/239.67.10

VEBOV (Vereniging voor Belangstellenden in het Openbaar Vervoer)
B. Boogaerts, Joes Robijnslei 24,
2200 Borgerhout
02/735.12.99 - 02/269.84.51 - 03/321.41.95

VMV (Vilvoorse Modelspoorvrienden en Verzamelaars)
C. Happaers, Leuvensestraat 129,
1800 Vilvoorde
02/251.42.08

AFCC (Association Ferroviaire des Cheminots de Charleroi)
Y. Schoevaerts, Rue de la Source 32,
6280 Loverval

FEBELRAIL - LIJST VAN DE AANGESLOTEN VERENIGINGEN
LISTE DES ASSOCIATIONS-MEMBRES

Adressen waar inlichtingen kunnen bekomen worden over de initiatieven van de betrokken clubs.

Telefoonnummers: in principe enkel geldig 's avonds.

Adresses où on peut se renseigner concernant les initiatives des clubs respectifs.

Numéros de téléphone: en principe uniquement possible de contacter la personne le soir.

RCSATIB/KKSIVB (Royal Cercle Sportif et d'Agrément de la S.T.I.B. - Koninklijke Kring voor Sport en Vermaak van de M.I.V.B.)
M. Vincent, Av. Ed. Candries, 7 bofte 1,
1080 Bruxelles

RRR (Rail Rebecq Rognon)
G. Tyteca, Rue des Prés 6, 7491 Steenkerque
02/268.49.12 - 067/63.69.95

TTZ (Toeristische Trein Zolder)
J. Casier, Radiostraat 19, 3700 Tongeren
012/23.76.61

MOBOV (Modelbouw Openbaar Vervoer)
F. Geens, De Oude Landen 94, 2070 Antwerpen
03/647.13.82 - 03/237.27.64 - 03/455.53.17

TDM (Tram 2000)
Th. Hamal, Avenue des Héros 39,
1160 Bruxelles



Mededeling vanwege de redactie van de FEBELRAIL-AGENDA

Het nummer 34 van de Febrail-Agenda sluit de jaargang 1988 af, en wij zien ons dan ook genoodzaakt, de abonnees opnieuw te verzoeken een bodag te willen storten of overschrijven op bankrekening 068-0918460-91 (200,- fr., voor binnenlandse abonnees) of op postrekening 000-1482295-38 (300,- fr., voor buitenlandse abonnees), als bijdrage in de kosten voor 1989.

Wij hebben ons verplicht gezien, de kostprijs van een abonnement enigszins op te trekken, om teken van de gestegen druk- en portkosten (de categorie C.P.F. werd in 1988 afgeschaft, zodat de Agenda nu als drukwerk verzonden wordt; de Postrijzen beschouwen de Agenda niet als een tijdschrift omdat er onvoldoende "artikels van algemene aard" in voorkomen...). Wij zullen deze kleine prijsstijging trachten te compenseren door het in bijlage toezenden van meer folders en vouwbladen, eventueel van buitenlandse museumspoorlijnen (voor zover dit de verzendingskosten niet doet toenemen).

Diversen:

- vernieuwing abonnementen: gelieve a.u.b. uw abonneenummer op het overschrijvingsformulier te vermelden; (zie adresfiche!);
- in bijlage vindt u een folder van de ANWB over Nederlandse museumlijnen; wij verontschuldigen ons voor de laatstijdige toezending van deze folder, die u eigenlijk samen met de Agenda nr. 33 had moeten ontvangen...; het pak met de vouwblaadjes kwam evenwel te laat toe: het was bijna één maand onderweg van NL naar B (verzending per post + enorm tijdsverlies bij de Belgische douane !);
- effectieve verspreiding van de Febrail-Agenda nr. 34: minstens 1.200 exemplaren (eeds dank zij de medewerking van de verenigingen BVS en De Pijl);
- NEM-normen: geïnteresseerde modelbouwers kunnen bij Febrail een bijgewerkte lijst bekomen van de actuele NEM-normen; het volstaat, een zegel van 9,- fr. te zenden (of een internationale antwoordcoupon) aan het postbusadres te Brussel.

COMUNICACIÓN DE LA REDACCIÓN DE L'AGENDA

Le numéro 34 de l'agenda clôture l'année 1988 et nous nous voyons contraints de prier à nouveau les abonnés de nous verser le montant de l'abonnement pour 1989, c'est-à-dire BEF 200,- pour les abonnés belges sur le compte bancaire n° 068-0918460-91 et BEF 300,- pour les abonnés étrangers sur le compte cheque postal n° 000-1482295-38.

Nous sommes obligés d'augmenter légèrement le prix de l'abonnement: ceci est dû à l'augmentation des frais d'imprimerie mais surtout de la tarification postale. En effet, le P.P.I. a été supprimé en 1988 et nous sommes obligés d'envoyer l'agenda comme imprimé, la poste ne considérant pas l'agenda comme périodique car il ne comporte pas d'articles d'intérêt général. Cependant nous essayerons de compenser cette légère augmentation en vous envoyant plus de dépliants et de prospectus. éventuellement de lignes musées étrangères pour peu que ceux-ci n'augmentent pas les frais d'envoi.

Diverses

- renouvellements d'abonnements: veuillez svp nous communiquer votre numéro d'abonné lors du paiement (voir étiquette-adresse).
- Vous trouverez en annexe un dépliant de l'ANWB sur les lignes musées hollandaises. Veuillez nous excuser pour l'expédition tardive de ce dépliant que vous auriez dû recevoir avec le numéro 33...; il a fallu environ 1 mois pour que le paquet nous parvienne des Pays-Bas (perte de temps énorme à la douane belge + envoi par la poste).
- Diffusion de l'agenda n° 34: au moins 1200 exemplaires (surtout grâce à la collaboration des associations BVS et De Pijl).
- Les amateurs peuvent se procurer les mises à jour des normes NEM: sur simple demande de leur part (prière de joindre un timbre de BEF 9,- ou un coupon-réponse international), nous leur enverrons le dernier répertoire valable afin qu'ils puissent nous commander les normes qui ont été modifiées.

STOOMCENTRUM MALDEGEM

Vereniging zonder winstoopmerken

Stationsplein 8
B-9990 Maldegem
(België)

Postadres:
Postbus 29,
B-9990 Maldegem
(België)

Depot:
Station Maldegem
050-71.68.32

STOOMCENTRUM



MALDEGEM

Na een drukke septembermaand is het stoomseizoen afgesloten met het TTB-weekend. Tijdens de komende wintermaanden wordt er enkel op stoom gereden mits voorafgaande boeking. Zo is er nog de Bogaardkermiss, de Sinterklaastrein van de plaatselijke middenstand en nog enkele groepen. Het Stoomcentrum plant voor het eerst een sneeuwrit, uiteraard van zodra het weer het toelaat.

Al blijft stoomloek "Marie" in dienst, dan wordt er nu toch hard gewerkt aan het bedrijfsklaar maken van de Poolse Chranow-machine, die vermoedelijk op Paasdag of op 1 mei 1989 in dienst wordt gesteld, samen met een reizigerswagon (kap. 20 plaatsen). Het smalspoor wordt verlengd tot aan de Kleine Bogaardstraat (km 2,0) met konstruktie van een voorlopig omloopspoor en twee overwegen. "The Steaming Inn" het clubhuis in het station is aan uitbreiding toe nu ook de wachtzaal is vrijgekomen. Het stoommuseum is gratis toegankelijk tot Pasen volgend jaar (vergeet echter het spaarvarken niet !!!) U kan er ons elk weekend aan het werk zien. Wij ontvangen na afspraak graag onze zusterverenigingen. En de museumspoorlijn Eeklo-Maldegem, zult U zich afvragen. De NMBS bereidt de machting voor die het Stoomcentrum moet toelaten de lijn aan te passen met o.a. een omloopspoor met perron in Eeklo (Oostveldstraat) vlak naast het station, een passeermogelijkheid in Balgerhoeke-dorp en een kleine spoorbundeel in Maldegem. Stoomloekomotieven, een dieselmotorwagen, diesellokomotieven, rijtuigen, goederenwagens voor de baandienst, enz. worden reeds maanden bekeken en betast om ze binnenkort naar Maldegem te kunnen brengen. De exploitatie zal slechts na grondige testen van start gaan. Geen haast dus, maar toch te volgen !!!!!

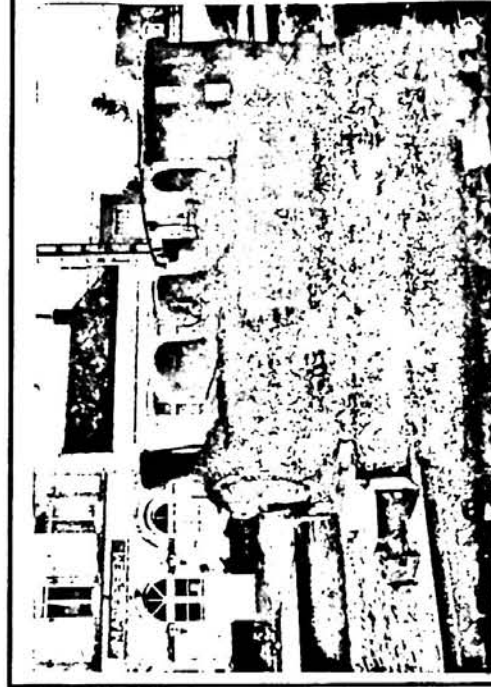

De Poolse Chranow-smalspoorlokomotief, gefotografeerd na zijn aankomst in Maldegem. Deze drieasser ondergaat een grondige revisie en zal ingezet worden op het smalspoor naar Donk.

Foto J.C. Prigneaux



G.T.F. asbl
B.P. 191, 4000 LIEGE-1

Samedi 19 novembre 1988:

Voyage en tramway électrique vicinal (type S) de La Louvière à Jumet. Ensuite autobus et si possible parcours en autorail. Détails complets dans notre périodique TRANS-FER (pour les membres); sinon auprès de J. Laterre, 68, rue de Marchienne, 6110 Montigny-le-Tilleul (joindre un timbre pour la réponse).

Décembre 1988: voyage en chemin de fer. Renseignements: idem ci-dessus, à partir du 1/11/1988.

Spéciale rit per buurtspoorwegtram op zaterdag 19 november 1988 van La Louvière naar Jumet; aansluitend parcours per autobus en eventueel per motorwagen. Inlichtingen: zie volgend nummer tijdschrift Trans-Fer, of op het volgend adres: J. Laterre, 68, rue de Marchienne, 6110 Montigny-le-Tilleul (zegel van 13,- fr. toevoegen). In de loop van december 1988: speciale treinrit; inlichtingen: zoals hierboven, vanaf 1 november e.k.

CLUB FERROVIAIRE DU CENTRE

Adresse de contact:

Section BRUXELLES:
Michel BROIGNIEZ
Allée des Jonquilles, 18
WALHAIN-ST-PAUL
010 65.87.48

Section CENTRE LA LOUVIERE
Henri HAURE
Rue Docteur Grégoire, 51
7100 LA LOUVIERE
064 22.51.23

Réunions:

Prendre contact avec le responsable
(réunion mensuelle à WOLINE ST-PIERRE STOCHEL)

Tous les vendredis de 19h30 à 23 heures
Ecole Communale Place CAFFET
BAINE ST PAUL (Eglise du Ford)

Vapeur Vive en bonne saison, prendre contact avec
Patrick BEUILLOU 064 21.37.01 ou à l'adresse de contact.

Activités: modélisme aux échelles HO, N, O, L, G, 5" et 7 1/2". Bulletin mensuel d'information ferroviaire bibliothèque et librairie ferroviaire, visites....



CLUB
FERROVIAIRE
DU CENTRE



vzw M.S.T.B. - Museumstoomtrein der Twee Bruggen - Harensesteenweg 494 - B-1800 Vilvoorde. Tel.: 02/252.03.19 (na 18 uur) of 02/251.54.78 (maandag tot vrijdag, van 14.00 tot 18.00 uur).

Activiteiten - 4e kwartaal 1988
Geniet van een trainreis langsheen het kanaal Brussel-Willebroek.

Rijdagen met Motorwagen: 01/10 & 02/10.
Vertrekuren: 14.30 & 16.30.

Rijdagen met Motorwagen: 09/10, 16/10.
Vertrekkur: 15.00.

Gastronomische Avondrit met Stoomtraktie: 15/10.

Ruilbeurs voor miniatuurtreinen, auto's en postkaarten in Zeel Star, N. De Brauwestraat 21 te 1800 Vilvoorde. Open van 09.00 tot 13.00 uur: 27/11.

Activités - 4ème trimestre 1988

Profitez d'un voyage le long du canal Bruxelles-Willebroek.

Jours de circulation avec Autorail: 01/10 & 02/10.
Heures de Départ: 14.30 & 16.30.

Jours de circulation avec Autorail: 09/10, 16/10.
Heure de Départ: 15.00.

Voyage Gastronomique Nocturne en Train à Vapeur: 15/10.
Bourse d'Echanges: 27/11.

Zijn onze Ruilbeurzen reeds alom bekend? Voor de beurs op 27 november 1988 organiseren wij een DIORAMA wedstrijd. (Zaai Stars, Vilvoorde.)

Deze wedstrijd loopt gelijktijdig met onze 22ste Ruilbeurs, en men heeft dus de kans om 2 vliegen in 1 klap te slaan.

De prijzenpot, ter waarde van meer dan 10.000,-BF wordt na afloop van de Ruilbeurs verdeeld.

De prijsbepaling zal in leeftijdscategorieën onderverdeeld worden, zijnde
- tot 8 jaar;
- van 8 tot 15 jaar;
- ouder dan 15 jaar.

Kortom, iedereen, van jong tot oud, heeft de kans één van de mooie prijzen te winnen.

Inschrijvingen zijn steeds welkom!

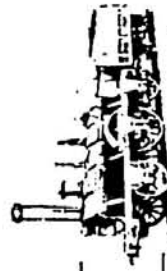

Mededeling van dhr. A. Vercauteren,
Kan. De Meyerlaan 8, 9160 Hamme Tel. 052/47 84 02

- 35ste internationale veiling van oude speelgoedtreinen:

zaterdag 17 december 1988 om 15u00 (spoor HO-2-raai)
zondag 18 december 1988 om 10u00 (spoor OO-HO-varia)

Plaats: hotel SERWIR te Sint-Niklaas

Modelspoorwagens
brugge

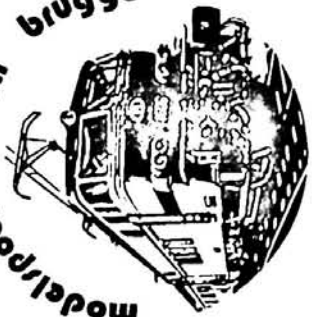

NODIGEN JE UIT OP HUN

2^e MODELSPOOREXPO

thema: 150 jaar spoorwegen in onze regio
op 29,30,31 oktober en 1 november 1988
telkens van 10 tot 19 uur
in centrum "De Koepel" g.davidstraat 10
brugge wijk kristus koning (stadsbus 9)
3 clubbanen in werking - fototentoonstelling - unieke
tentoonstelling van Belgische modellen - modulebaan -
boekenshop

OM ALLE MISVERSTANDEN EN DUBBELE ORGANISATIES TE VERMIJDEN, PUBLICEREN WIJ NU
REEDS DE DATA VAN ONZE RUILBEURZEN IN 1989.

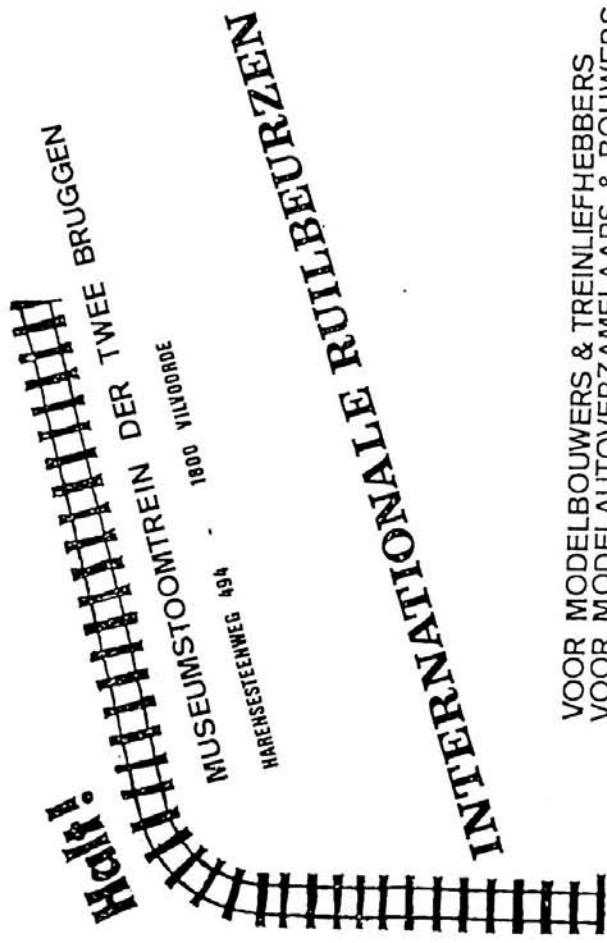

M.H.R.

MUSEUMSTOOMTREIN DER TWEE BRUGGEN

1800 VILVOORDE

HARENSESTEENWEG 494

INTERNATIONALE RUILBEURZEN

VOOR MODELBOUWERS & TREINLIEFHEBBERS
VOOR MODELAUTOVERZAMELAARS & BOUWERS
VOOR SPOORWEGPOSTKAARTENVERZAMELAARS

5 MAART 21 MEI

17 SEPTEMBER 26 NOVEMBER

(1989)

PLAATS : Zaal STAR
N. De Brauwerestraat 21
1800 VILVOORDE

M.S.T.B. VZW

IN DIENST SEDERT 13.09.'80

TEL. (02) 252.03.19
BTW 420.872.904

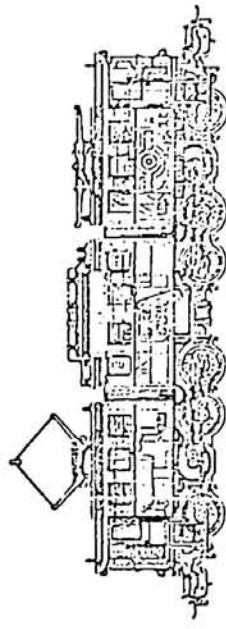

39e INTERNATIONAAL SPOORVEGSALON

Sedert talrijke jaren heeft ons jaarlijks Salon plaats gehad tegen einde oktober of begin november.

Om persoonlijke redenen hebben enkele regelmatige exposanten niet meer deel genomen aan onze laatste manifestaties.

Door de afwezigheid van modelspoorbanen in werking, verminderde de belangstelling van ons Spoorvegsalon.

Om de zaak grondig te kunnen bespreken en ook om voldoening te geven aan zekere suggesties heeft het Directie-Comité, in april j.l., een vergadering organiseerd met onze potentiële exposanten.

Op uitdrukkelijk verzoek van de uitgenodigden werd tijdens de vergadering besloten om het 39e Internationaal Spoorvegsalon te houden in APRIL 1989.

BEZOEKEN

- Woensdag 19 oktober 1988 : NMBS - Centrale Werkplaats van Salzinnes.

- In de loop van de maand oktober overwegen wij een bezoek aan "Spoorwegmateriaal en Metaalconstructies" (BN) te Brugge. Indien U belangstelling heeft aan dat bezoek gelieve het ons laten weten.

Bij iedere aanvraag tot deelneming aan een bezoek ingericht door de KBVVS, gelieve een gefrankeerde omslag (13 F.) met uw naam en adres te willen bijvoegen.

Daar het aantal deelnemers beperkt is, zal prioriteit worden gegeven aan de KBVVS-leden die hun lidgeld betaald hebben.

ARBAC  **KBVVS**

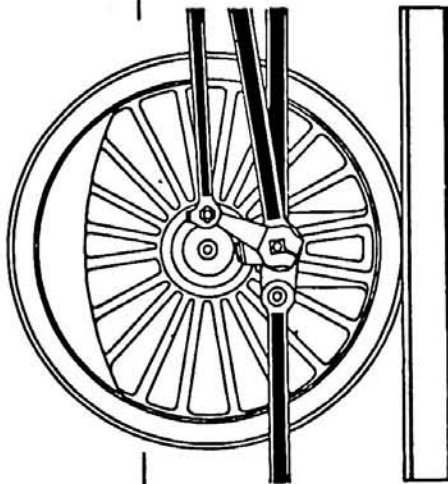
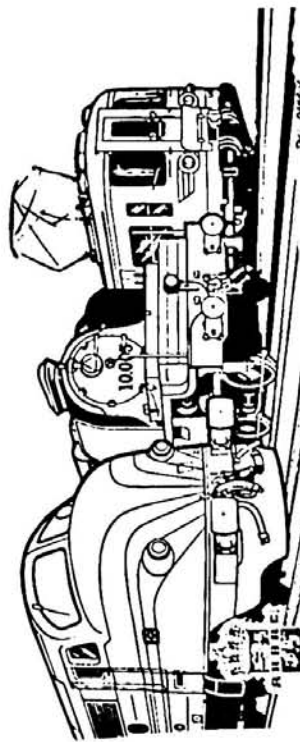

ARBAC  **KBVVS**

39ème SALON INTERNATIONAL DES CHEMINS DE FER

Depuis de très nombreuses années, notre exposition annuelle était organisée à la fin du mois d'octobre ou au début de novembre.

Pour des raisons qui leur sont propres, plusieurs exposants habituels se sont abstenus de participer à nos dernières manifestations.

L'absence de réseaux miniatures en fonctionnement diminuait fortement l'intérêt présenté par le Salon des chemins de fer.

Afin de remédier à cette situation et de répondre aux suggestions qui nous ont été faites, le Comité Directeur a organisé en avril dernier une réunion de coordination à laquelle avaient été conviés nos différents exposants potentiels.

En conclusion de cette réunion, et à la demande expresse des invités, le 39ème Salon International des Chemins de fer aura lieu en AVRIL 1989.

VISITES

- Mercredi 19 octobre 1988 : Atelier Central de Salzinnes.

- Nous envisageons également une visite, durant le mois d'octobre, aux "Constructions Ferroviaires et Métalliques" (BN), à Bruges. Les personnes intéressées par cette visite sont priées de se faire connaître.

Toute demande de participation à une visite organisée par l'ARBAC doit être accompagnée d'une enveloppe timbrée à 13 F., portant le nom et l'adresse du demandeur.

Le nombre de participants étant limité, priorité sera donnée aux membres de l'ARBAC en règle de cotisation.

De PIJL

M.S.C.M. DE PIJL
WANDELINGSTRAAT, 51
2570 DUFFEL
015/31.09.46

MINIATUUR
SPOORWEGCLUB
MECHELEN

OPENDEURDAGEN OP 11-12-13 NOVEMBER . STOP . CLUBBAAN IN
WERKING . STOP . TEKST EN UITLEG IN VERBAND MET HET BELGISCH
MODULE SYSTEEM . STOP . GEZELLIGE BAR . STOP . FIJNE
OCCASIE-MARKT . STOP . DEMONSTRATIE INBOUW FAULHABER MOTOREN
. STOP . INKOM: 30 FR.!! STOP . DOORLOPEND EIGEN VIDEOFIL-
MEN . STOP . IEDEREEN WELKOM VAN 10 TOT 19 UUR . STOP .
E I N D E .

JOURNEES PORTE OUVERTE LE 11-12-13 NOVEMBRE . STOP . RESEAU
DU CLUB EN MARCHÉ . STOP . TEXTES ET EXPLICATIONS SUR LES
NORMES BELGES POUR RESEAU MODULAIRES . STOP . BAR
ACCUEILLANT . STOP . MARCHÉ D'OCCASIONS DE PREMIER CHOIX .
STOP . DEMONSTRATIONS DU MONTAGE D'UN MOTEUR FAULHABER .
STOP . ENTREE 30 FR.!! STOP . FILMS VIDEO "MAISON" SANS
INTERUPTION. STOP . BIEN VENUS A TOUT LE MONDE ENTRE 10
ET 19 HEURES. STOP . F I N .

SALON DE MODELISME FERROVIAIRE à Walferdange (Grand Duché de
Luxembourg),
les 18, 19 et 20 novembre 1988;
renseignements: A.M.F.L., B.P. 40, L-7201 Walferdange
(33.18.88)

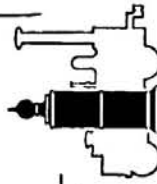

Mechelse Vereniging voor Spoorweghistoriek
DE MIJLPAAL
Leuvensesteenweg 30, 2800 Mechelen - 015/41.59.11 (binnenp. 2168)

Het regionaal spoorwegmuseum "De Mijlpaal" is vrij toegankelijk
iedere laatste zaterdag van de maand, telkens van 10u00 tot
17u00.

Het museum is uitzonderlijk gesloten op zaterdag 31/12/1988.
Groepsbezoeken: één maand vooraf aanvragen; groepsbezoeken zijn
mogelijk, elke eerste en derde donderdag van de maand, telkens
tussen 13u30 en 16u00.

Modelspoorvrienden Brugge

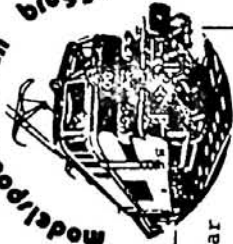

MODELSPORVRIENDEN BRUGGE
F. Wacyaert, Jasmijnstraat 32
8020 Oostkamp - tel. 050/82.42.54

MODELSPORVENTOONSTELLING In het kader van 150 jaar
spoorlijn Gent-Brugge-Oostende

29 oktober tot 1 november 1988, iedere dag van 10 tot 19 uur,
in het parochiaal centrum "De Koepel", Geeraard Davidstraat 10
te 8000 Brugge (Christus Koning)

Autobuslijn 9 vanaf het station Brugge

3 clubbanen in werking - fototentoonstelling - unieke tentoon-
stelling van Belgische modellen - modulebaan - boekenshop

EXPOSITION DE MODELISME FERROVIAIRE dans le cadre du 150ème
anniversaire de la ligne Gand-Bruges-Ostende,
du 29 octobre au 1er novembre 1988, tous les jours de 10 à 19 h.,
dans les salles du centre paroissiale "De Koepel", Geeraard
Davidstraat 10, 8000 Bruges (Christus Koning).

L'exposition est accessible par l'autobus ligne 9 à partir de
la gare de Bruges.

trois réseaux du club - réseaux modulaires - exposition 150 ans
Bruges-Ostende - vente de livres - etc.

TRAM 2000

TRAM 2000 - ASBL MEMBRE DE FEBELRAIL
PRESIDENT : THIERRY HAMAL
AVENUE DES HEROS 39 - B 1160 BRUXELLES
CCP : 000-1567525-05

TRAM 2000 C'EST TOUTE L'ACTUALITE BELGE EN MATIERE DE TRAMWAYS, AUTOBUS
ET AUTRES MOYENS DE TRANSPORTS PUBLICS.

DE PLUS, TRAM 2000 EST LE BULLETIN DE LIAISON OFFICIEL DU MUSEE DU
TRANSPORT URBAIN BRUXELLOIS (MTUB).

GRACE A SA REGULARITE ET A LA PRECISION DE SES INFORMATIONS, TRAM 2000
EST AUJOURD'HUI LE PREMIER DANS SON DOMAINE AVEC PLUS DE 1000 ABONNES.

IL N'EST JAMAIS TROP TARD POUR SOUSCRIRE UN ABBONNEMENT POUR L'ANNEE 1988.
CELA VOUS COUTERA 350 FB (470 FB POUR L'ETRANGER) QU'IL SUFFIT DE VERSER
AU CCP 000-1567525-05 DE TRAM 2000 ASBL.

TRAM 2000 EST EGLEMENT DISPONIBLE :

- à Bruxelles : au musée de Woluwe et chez Philippe Dellicour
- à Enghien : chez JOCADIS
- à Paris : chez TRANSMONDIA et à la boutique de LA VIE DU RAIL.

DEMANDE DE TRAM 2000 GRATUIT

Pour recevoir gratuitement le numéro 85
de novembre 1988, renvoyez ce talon avec
votre adresse complète avant le 21.11.88
à TRAM 2000 ASBL, C/O Thierry HAMAL,
avenue des Héros 39, B 1160 BRUXELLES.

NOM +
PRENOM :
ADRESSE:

CODE POSTAL :
LOCALITE :

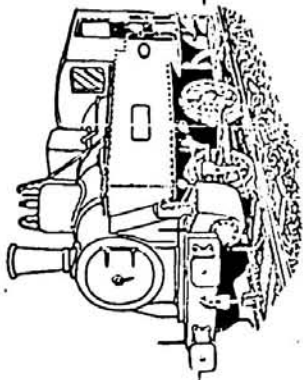

Toeristische Trein Zolder vzw.
Radiostraat 19
3700 Tongeren
tel 012/23 76 61

Het ritseizoen van de T.T.Z. wordt afgesloten met:

St-Niklaasritten :

data: 13, 20, 27 november / 4 december
vertrek : Zolder-mijn om 14.00

Spoorwegliefhebbers kunnen gedurende deze dagen de voorbereidingen (opstoken en rangeringen) meemaken vanaf 10.00. Reservatie is echter noodzakelijk.

Voyages de St-Nicolas :

jours de circulation : 13, 20, 27 novembre, 4 decembre
depart : charbonnage de Zolder à 14.00

N.M.B.S. - SPOORWEGMUSEUM

- BRUSSEL NOORD

S.N.C.B. - MUSEE DES CHEMINS DE FER - BRUXELLES NOORD

Het museum is toegankelijk voor het publiek het ganse jaar door, van maandag tot vrijdag, telkens van 9u00 tot 16u30; het museum is ook open op elke eerste zaterdag van de maand, behalve vóór deze zaterdag een feestdag is.

Le musée est accessible pendant toute l'année, du lundi au vendredi, de 9h00 à 16h30;
le musée est également ouvert au public chaque premier samedi du mois, sauf si ce samedi est un jour férié.

- Lijst van de publicaties die te koop aangeboden worden in het museum: zie FEBERAIL AGENDA NR. 31.

- Lijst des publications mises en vente au musée: voir AGENDA FEBERAIL n° 31.

RAIL MINIATURE MOSAN - NAMUR

SECRETARIAT ET DIFFUSION FERRO FLASH NAMUR :

P. SEGERS RUE DES CHAMPS 22 5800 GEMBLOUX TEL : 081/61.39.42 NAMUR

ACTIVITES :

Réunions mensuelles : un vendredi par mois à 19h00

Prochaines réunions les 21/10, 18/11, 23/12 et 27/01/1989. Le programme est annoncé dans le bimestriel du club : FERRO FLASH NAMUR.

Bibliothèque - exposés sur le modélisme et ses techniques - projection de diapos sur le chemin de fer réel.

Réunions libres : tous les autres vendredis (sauf férié) à 20h00

Construction des réseaux du club (HO et N) - travaux pratiques

Local : Centre Culturel de Géronsart rue du Trèfle à 5100 Jambes

Cotisations annuelles : membres effectifs 1000 frs, moins de 18 ans : 500 frs, membres sympathisants (uniquement service Ferro Flash Namur) : 600 frs pour six numéros consécutifs.

DATES A RETENIR POUR 1989 : EXPOSITION DU R.M.M. LES 21 ET 22/10/89

Activiteiten van de club :

Maandelijke bijeenkomsten op vrijdag (vanaf 19u00) op de vermelde date (zie hierboven). Het programma van deze bijeenkomsten wordt aangekondigd in het tijdschrift FERRO FLASH NAMUR.

Overige vrijdagen : vanaf 20u00 - vrije bijeenkomsten - clubbaan (HO,N) in aanbouw.

Lokaal : Centre Culturel de Géronsart Rue du Trèfle te Jambes

Mededeling van AMRA (Antwerp Model Railroad Association)
secretariaat: p/a H. Van Beveren, Parijseweg 15,
2091 Hoevenen

Dit jaar bestaat onze vereniging 25 jaar. Om dit kwart eeuw modelspoor in Antwerpen te vieren, organiseren wij een speciale tentoonstelling op 11, 12 en 13 november 1988 in onze lokalen 124-126 van Fort II te Wommelgem nabij Antwerpen.

HO-modelspoorweg van 130 m², waarop meer dan 1000 m spoor en een LGB-baan in opbouw.

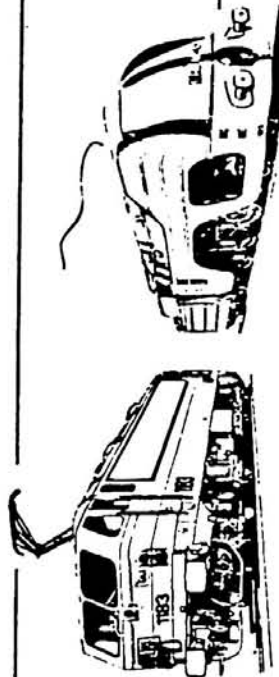

MODELBOUW. OPENBAAR VERVOER



V.Z.W.

MODELSPOOR TENTOONSTELLING

11, 12 & 13 NOVEMBER 1988

VRIJDAG 11 van 14 tot 17 uur
ZATERDAG 12 van 10 tot 17 uur
ZONDAG 13 van 10 tot 17 uur

K.C. "DE KERN"

KERN 18 (Winkelcentrum) ANTWERPEN WILRIJK
INFO: MOBOV DE OUDE LANDEN 94 2070 ANTWERPEN
Tel.: 03/647.13.82 (18-20uur)

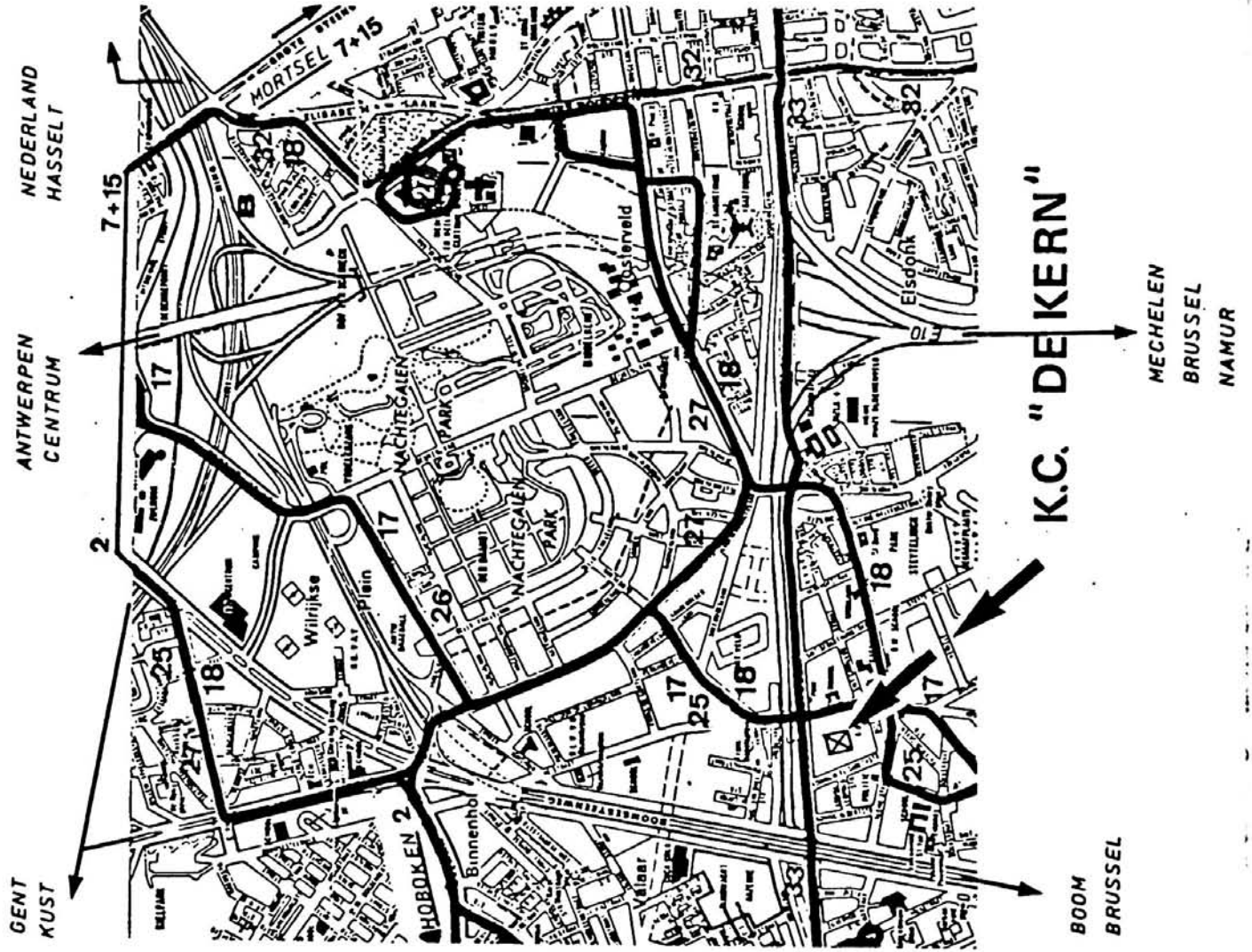
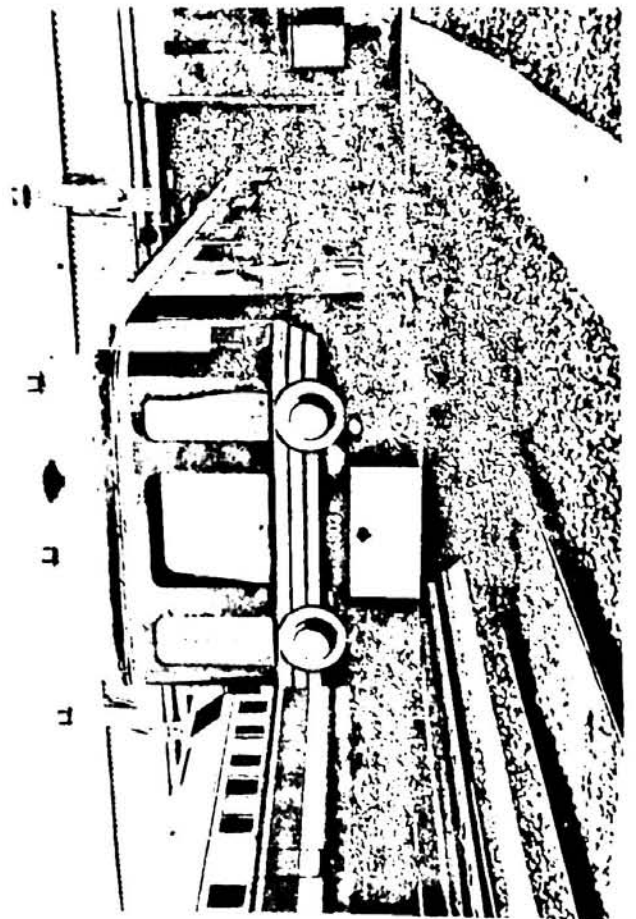



VERENIGING ZONDER WINSTOOGMERKEN

ANTWERPEN

Ons zelf even voorstellen

Beste modelspoorvriend,

De vereniging zonder winst oogmerken **MODELBOUW OPENBAAR VERVOER**, kortweg **MOBOV**, bestaat nu een achttal jaren. Het doel van de stichters was en is nog steeds het bijeenbrengen van modelspoorbouwers in een vereniging waarin zij hun vrijetijdsbesteding een diepere inhoud en een ruimere ontplooiing kunnen geven.

De benaming van de vereniging wijst er overigens op dat bij **MOBOV** niet enkel de spoor- en modelspoorlichebbers aan bod komen, maar evengoed de tram- en busliekhebbers. **MOBOV** telt dan ook een actieve groep leden die op dit minder gekende gebied van de modelspoorbouw bedrijvig zijn.

De werking van **MOBOV** kan als volgt omschreven worden.

— Houden van maandelijkse bijeenkomsten.

Deze worden gehouden elke eerste vrijdagavond van de maand, gewoonlijk in het Kasteel Steyelinck, aan de Sint-Bavostraat 20 te Wilrijk-Antwerpen. Deze bijeenkomsten, waarop ook niet-leden steeds hartelijk welkom zijn, bieden de mogelijkheid in de eerste plaats om honderduit van gedachte te wisselen over alles wat ons als modelspoorder aanbelangt. Zo mogelijk worden ze opgeluisterd door dia- of filmvoorstellingen over modelspoorwegbouw en/of grootbedrijf.

Ook zijn er geregeld demonstraties en voorstellingen van modelbanen en nieuwigheden op modelspoorgebied.

— Uitgeven van een tijdschrift en brochures.

De leden die ombouwingen verrichten aan hun rollend materieel, die tips hebben in verband met landschapsbouw, techniek of sporenaanleg, of die graag eens beschrijven hoe ze hun modelbaan opgevat en gebouwd hebben, die vragen hebben, of willen weten waar en wanneer er modelspoor tentoonstellingen gehouden worden in binnen- en buitenland, kunnen terecht in het tweemaandelijks tijdschrift **MOBOVARIA**.

Dit blad heeft een bescheiden opzet en opmaak, maar blijkt zeer goed dankzij zijn gestoffeerde inhoud aan te spreken.

— Inrichten van uitstappen en bezoeken.

Zowat twee keer per jaar wordt een uitstap ingericht. Zo worden andere verenigingen bezocht teneinde achter de schermen hun klubaan te kunnen bestuderen. Hierbij ontstaan er dan vriendschappen tussen **MOBOV**-leden en modelspoorbouwers van elders.

Ook richt **MOBOV** bezoeken in aan spoorweginstallaties. De modelspoorbouw is immers niet los te koppelen van het grote voorbeeld.

Uitstappen naar spoorwegmusea en museumlijnen in binnen- en buitenland en groepsbezoeken aan grote modelbouwmanifestaties vervolledigen dit geheel.

— Lokaal en modulebouw.

MOBOV-leden konden medewerken aan de bouw van drie grote zogenaamde 'modulebanen', in de schaalgroottes halfnul, halfnul-waalspoor, en N. In de nabije toekomst zal, dankzij het lokaal dat onlangs door de vereniging in bezit genomen werd, deze gemeenschappelijke bouw van modeltreinbanen nog kunnen geactiveerd worden.

Het lokaal zelf, dat vlakbij het Antwerpse stadscentrum gelegen is, zal uitgebouwd worden tot een ontmoetingsruimte, waar de leden de boekwerken uit de verenigingsbibliotheek kunnen inkijken, nieuwe modellen kunnen uittesten, gewoon gezellig komen praten over de gemeenschappelijke vrijetijdsbesteding, werkbijskomsten kunnen inrichten, edm.

Als lid zal ook U aan de uitbouw van deze ruimte kunnen deelnemen.

Het voornaamste resultaat van dit alles is -en dit is voor U, geschikte lezer vooral van belang-, is dat U dankzij **MOBOV** modelspoorbouwende kollega's leert kennen, bij hen terecht kan met uw vragen, en anderzijds aan hen ook uw specifieke kennis en kunde kan overbrengen.

En hierbij spreekt het vanzelf dat **MOBOV** open staat voor alle modelspoor- en modeltramouwers, ongeacht hun leeftijd, geslacht, politieke of godsdienstige overtuiging. En of U nu een HO, N, Z, of grootspoorder bent, gespecialiseerd in techniek, landschapsbouw of rollend materieel, een baan naar Belgisch, buitenlands of gemengd voorbeeld hebt, gelijk- of wisselstroomaanhanger bent; om het even: U vindt steeds 'geloofsgenoten' in onze rangen.

Wil dit alles nu zeggen dat **MOBOV** een soort superklub zou zijn? Neen, helemaal niet. **MOBOV** wordt gemaakt door haar leden, door wat ieder -hoe bescheiden ook- aanbrengt. En dit alles kan voor een bescheiden deelname in de kosten van administratie en tijdschrift.

Wenst U ons beter te leren kennen, kom dan gerust eens -en dit vrijblijvend- naar een van onze bijeenkomsten. Of neem eens contact op met een bestuurslid uit uw buurt, of op het onderstaand adres. U kan er ook een proefnummer van het tijdschrift, de **MOBOVARIA**, aanvragen.

U bent alleszins bij ons van harte welkom!

Zetel van de vereniging, en Public Relations Dienst:

Freddy Geens; De Oude Landen 94, 2070 Antwerpen;
03/647.13.82

Bestuursleden :

-Louis Bervoets; Ter Heydelaan 142, 2100 Deurne.
-Frank Bourguignon; Clementinastraat 60, 2018 Antw.
-Jozef Engels; Thaliastraat 37, 2600 Berchem.
-Henri Janssens; Tirinusstraat 19, 2100 Deurne.
-Willy Lens; Baron Leroystraat 102, 2100 Deurne.
-Guy Van Nereoye; Willem Kerrickstraat 31, 2520 Edegem;
03/457.57.63
-Paul Vogels; Weidestraat 54, 2600 Berchem.

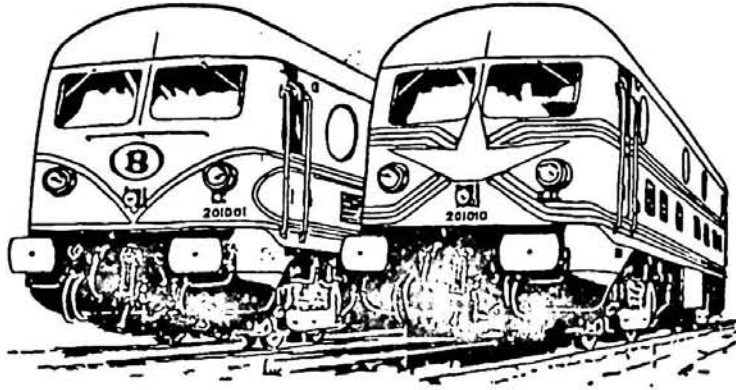

Het effectief van de diesels reeks 59 (ex 201) telde bij de levering 55 locomotieven. Na 34 jaar trouwe diensten blijven er na de verschillende afstellingen nog 5 overlevenden over. Deze locs worden in een planreeks van 4 dagen ingezet vanuit Antwerpen Dam. De kans is echter zeer groot dat deze locs de jaerwisseling niet halen. Na de afscheidsrit van de reeks 59 van Merelbeke organiseert de TSP - PFT op 29 oktober 1988 in het N.O. van het land een speciale trein die zal gesleept worden door 1 van de overblijvende locs reeks 59 en de museumlok 5910. De trein zal samengesteld zijn uit bijpassende historische rijtuigen. Deze afscheidsrit zal vanuit Brussel Noord (+/- 8.20 u) via Mechelen (+/- 9.05 u) en Berchem (+/- 9.20 u) naar het lokomotiefdepot Antwerpen Dam rijden waar er een grote parade van de reeks 59 in verschillende versies zal plaatsvinden. De middagpauze is te Neerpelt voorzien waar aan de reizigers, die niet uitgebreid wensen te eten, een extraforritje, model TSP, aangeboden wordt. Lunchpakketten (3 broodjes + 1 drank) kunnen op voorhand besteld worden (70 fr/pakket) voor de terugreis worden er hotdogs voorzien. De reis gaat dan verder naar Bilzen via Mol Houthalen en Winterslag. De terugkeer is voorzien rond 18.44 u te Berchem en 19.40u. te Brussel Noord. Traditioneel worden verschillende ontmoetingen, fotostops en enkele verrassingen aan de deelnemers aangeboden. In tegenspraak met wat eerst aangekondigd werd zal er geen fotobus ingelegd worden. Na grondige studie van het bereiden traject en de ligging van de wegen ten opzichte van de de spoorweg is het praktisch onmogelijk op een geschikt busprogramma uit te werken. De personen die reeds een busreservering stortten zullen dit bedrag eerstdaags terugbetaald krijgen. Niettegenstaande dat wij het volledig afraden om de trein met de auto te volgen geven wij aan de mogelijke autovolgers die hun deelname betaalden de gelegenheid om zich hetzij in Antwerpen Dam (V 10.00u) of in Mol (11.30 u) kenbaar te maken. Een speciaal kenteken alsmede het programma zal hen overhandigd worden. Elke niet betalende autovolger zal speciaal door de organisators ontvangen worden. Wij herinneren er nog eens aan dat de opbrengst van deze reis zal gebruikt worden voor de aankoop van een dieselloc reeks 60 2^e schijf.

Reeds voorzien voor 1989:
 Afscheidsrit poststellen, op zaterdag 4 maart 1989

INSCHRIJVINGSFORMULIER VOOR DE AFSCHEIDSRIT VAN DE DIESELS TYPE 201 (29.10.88)
 (terug te zenden naar Twee huizenweg 25, 1200 BRUSSEL)

Ondertekende (naam + adres)
 schrijft in voor de afscheidsrit van het type 201 op 29.10.1988

..... x aantal deelnemers aan 600 fr = fr

Ik reserveer een lunchpakket (1) x 70 fr = fr

Ik volg de speciale trein per wagen met ... amateurfotografen en stort 400 fr inschrijvingsgeld/PERSOON (1) TOTAAL: fr

Ik stort het overeenkomstige bedrag op rekening n° 001-1201789-35 van de VZW Toeristisch Spoorpatrimonium met de melding "afscheidsrit 201.". De organisator behoudt zich het recht voor om in geval van te geringe belangstelling het betaalde bedrag - 20 fr administratiekosten terug te storten op rek n° / per chq terug te betalen (1)

(1) het onnodige doorhalen.

HANDTEKENING

N.B. Biljetten kunnen ook bekomen worden op de trein!

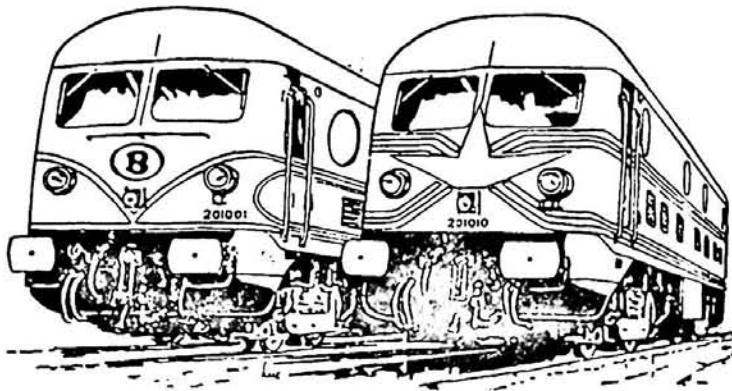

L'effectif des H1d série 59 (ex 201) comptait à l'origine 55 exemplaires. Après 34 années de service, il ne reste que 5 survivantes ayant échappé miraculeusement à la réforme. On peut les voir circuler pour le dépôt de Antwerpen Dam où elles sont titulaires d'un roulement de 4 jours, mais il est probable qu'elles ne passeront pas le cap du premier janvier 89.

Après le voyage d'adieu des 59 de Merelbeke en avril dernier, le PFT - TSP organise le 29 octobre 88, dans le Nord-Est du pays, un train extraordinaire composé de voitures historiques tracté par 1 de ces rescapées et la 5910, la machine musée.

Ce spécial quittera Bruxelles Nord vers 8.20 h pour se diriger vers Mechelen (9.05 et Berchem (9.20 h) où l'embarquement sera possible, puis vers Antwerpen Dam où une parade de différentes versions 59 sera organisée.

La pause de midi est prévue à Neerpelt où un petit divertissement modèle PFT est prévu pour ceux qui ne désirent pas aller au restaurant. Des paquets "Resto-Boisson" à réserver préalablement (70 fr) seront à leur disposition (1 boisson + 3 sandwiches) Pour le retour on prévoit des hot-dog.

Le voyage se poursuivra ensuite en direction de Bilzen via Mol - Houthalen et Winter-slag pour reprendre le chemin du retour vers Bruxelles (19.40 h) via Berchem (18.44 Comme à l'accoutumée, rencontres et surprises diverses attendront les participants tout au long du voyage parsemé de nombreux arrêts-photos.

Contrairement à ce qui avait été annoncé précédemment, il n'y aura pas de bus-photos pour ce voyage, la poursuite en bus s'étant avérée non souhaitable vu les configurations du réseau SNCB par rapport au réseau routier dans la région. Les personnes ayant déjà acquitté le supplément de 250 fr seront remboursées prochainement.

Bien que nous déconseillions la poursuite en voiture - et pour cause - les suiveurs éventuels qui auront payé leur quote-part, pourront se faire identifier à Antwerpen Dam (D 10.00 h) pendant la visite ou à Mol avant le départ (11.30 h) Ces suiveurs voitures recevront auprès de nos délégués le programme de la journée, un signe distinctif et quelques instructions. Toute personne qui suivrait ce voyage sans s'être faite identifier pourra s'attendre à un accueil très "chaleureux".

Nous rappelons que les bénéfices de ce voyage serviront à l'acquisition d'une locomotive série 60 2 ème tranche.

Déjà prévu pour 1989:
Voyage d'adieu des rames postales, le samedi 4 mars 1989



FORMULAIRE D'INSCRIPTION POUR LE VOYAGE D'ADIEU DU TYPE 201 LE 29.10.1988
(à renvoyer à PFT - TSP, section voyages, CHEMIN DES 2 MAISONS 25, 1200 BRUX)

Le soussigné (nom + adresse)
..... s'inscrit pour le voyage d'adieu du type 201 le 29.10.1988

..... x nombre de participants à 600 fr = fr

Je réserve un panier repas (1) x 70 fr = fr
TOTAL : fr

Je suivrai le train spécial en voiture avec amateurs photographes et verse 400 fr de participation PAR PERSONNE.

Je verse la somme correspondante sur le compte 001-1201789-35 de l'asbl Patrimoine Ferroviaire Touristique avec mention "voyage d'adieu 201". L'organisation se réserve le droit d'annuler le voyage par manque de participants et de rembourser la somme correspondante avec déduction de 20 fr pour frais administratifs sur le compte n°/ par chq (1)

(1) biffer la mention inutile.

SIGNATURE

10.

N.B. POUR CEUX QUI SE DÉCIDENT À LA DERNIÈRE MINUTE: IL SERA POSSIBLE DE VOUS METTRE EN RÈGLE DANS LE TRAIN!

Notre autocollant "quadruple"

Le succès de notre dernier autocollant (HL 29.013)* et la demande de nos précédents autocollants qu'il ne nous est plus possible de satisfaire, nous ont incités à émettre un autocollant "quadruple" représentant des locomotives que vous pouvez rencontrer soit seules, soit en tête de trains ordinaires (HLE 2701 et HLD 5213) ou de trains spéciaux "vapeur" (HL 12.004 et 29.013). Nous attirons votre attention sur le fait que chaque locomotif représentée (non vendue séparément) peut être détachée et utilisée aussi bien comme autocollant que comme carte postale. Vous pouvez vous le procurer au prix de FB 100,- lors de nos réunions au local ou auprès des membres du club qui désiraient en vendre. Enfin pour ceux qui voudraient l'obtenir par la voie postale, il leur suffit tout simplement de transférer, au compte du Rail Miniature Mosan le montant de FB 100,-/pièce + FB 33,- de frais d'envoi (ces FB 33,- ne pouvant couvrir que l'envoi de 2 autocollants).

* encore disponible au prix de FB 30,- (+ FB 13,- de frais d'envoi pour maximum 3 autocollants)



Rail Miniature Mosan - Namur

Association des modelistes ferroviaires
et des amis des chemins de fer de la vallée de la Meuse. Fondée en 1965



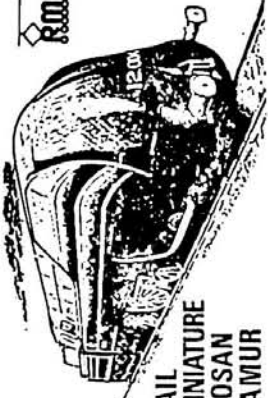

RAIL
MINIATURE
MOSAN
NAMUR



RAIL
MINIATURE
MOSAN
NAMUR



RAIL
MINIATURE
MOSAN
NAMUR

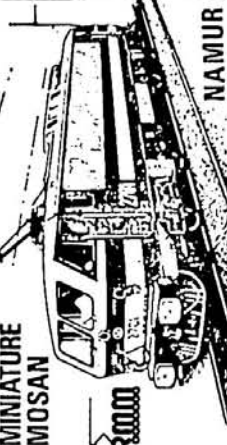

RAIL
MINIATURE
MOSAN
NAMUR

Onze "viervoudige" sticker

Het sukses van onze laatste sticker (HL 29.013)* en de aanvraag voor onze vorige stickers die wij niet meer kunnen leveren, hebben ons gebracht tot het uitgeven van een "viervoudige" sticker. Deze vertoont lokomotieven die u kunt nog bekijken, hetzij alleen, hetzij sleepende gewone treinen (HLE 270 en HLD 5213) of speciale stoomtreinen (HL 12.004 en 29.013). U aandacht wordt erop gevestigd dat iedere lokomotief op de sticker voorgestelde (niet individueel verkocht) kan afgenomen worden en ook als sticker of als postkaart gebruikt worden. U kunt hem u aanschaffen aan de prijs van B 100,- tijdens onze lokale bijeenkomsten of bij klubleden die hem zouden wensen te verkopen.

Voor diegene die hem wensen te verkrijgen via de post, volstaat het eenvoudig het bedrag van BF 100,-/stuk + BF 33,- voor verzendingskosten (deze BF 33,- geldt enkel voor de verzending van 2 stickers) te storten op rekening **B/E/S/M/E** 360-0033540-69 van Rail Miniature Mosan

* nog altijd beschikbaar aan de prijs van BF 30,- (+ BF 13,- voor verzendingskosten voor maximum 3 stickers)

LES PLANS INCLINÉS DE LIEGE. Aperçu complet de leur Histoire, longue de plus de 150 ans!

Fort controversés depuis la publication du premier projet de tracé, les plans inclinés de Liège furent incontournables pendant près d'un siècle. Ils le sont encore aujourd'hui pour les trains de voyageurs, dont plusieurs internationaux, et le seront, demain, pour le T.G.V. - Nord.

L'ouvrage donne l'évolution du tracé; il évoque les différents projets alternatifs qui se sont succédés; il décrit l'évolution des moyens de traction et montre les grandes étapes de la réglementation. Il est complété par 10 figures (photos, dessins, plan et cartes), des extraits significatifs de plusieurs règlements et deux anecdotes.

Format A4, 42 pages, il est disponible dès maintenant.

Envoi franco contre versement de la somme de 190FB au compte n°001-0434837-62 de Jean René LEJEUNE, rue de l'Arbre-Sainte-Barbe, 366, B-4420 LIEGE (Rocourt).

Attention de bien mentionner ses nom et adresse.



**EXPO
MODEL TREINEN
EN MODELBOUW**

met modelbanen uit spoorwegjournaal,
Eisenbahnjournal, Model Railroader!

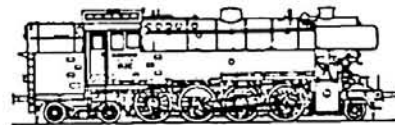

**GENT St.-Denijs Westrem
Don Bosco Instituut
Kortrijkse steenweg**

Vr 11 nov 13-18 u 1025
Za 12 nov 10-18 u
Zo 13 nov 10-18 u

ORG: BORG



ŒUVRES DE SOLIDARITE
SOCIALE DE LA S.N.C.B.

Déplacements sportifs
et intellectuels.

Association Ferroviaire des Cheminots de Charleroi

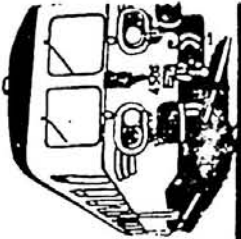

L'A.F.C.C. est heureuse de vous présenter 7 nouvelles séries

de photos:

SERIE N°9: Valeurs diversées

- 70} S N C B 12.004 29.013 Gand 1985
- 71} D D R 52 5448-7 Près de Leipzig 1986
- 72} F S MFP 422.009 Aosta 05 07 1986
- 73} D D R 41 1273-6 Près de Rudolstadt 1986
- 74} D D R 99 1761-6 Près de Oberriesental 1986
- 75} F N H 200-05 Fabr. Couillet Aosta 05 07 86
- 76} G A R Ex 52 3504 O B B Mariembourg 09 80
- 77} S A 03 C F V 3 V Mariembourg 09 1983
- 78} S N C B 29.013 Chatelet 09 1986
- 79} S N C B 16.042 Mariembourg 09

SERIE N°8: Double traction

- 80} D D R 120 169-8 + Br 132 Près de Leipzig 1986
- 81} S N C B 5308 + 5316 Près d'Yvoir 1987
- 82} S N C B 2750 + Série 60 pour démol. Française 1988
- 83} S N C B 12.004+29.013 Ottignies Mars 1988
- 84} S N C B 2001 + 2002 + 23 Ronet 1987
- 85} S N C B 6039+6040 Spécial pour Lourdes Chatelet 1986
- 86} D B + D R 01 1066 + 01 509 Schœnvies 08 08 1987
- 87} D B + D R 01 1066 + 01 509 Landeck 08 08 1987
- 88} S N C B 2123 + 2111 Spécial Italie Chatelet 1986
- 89} F S 685.196+625.142 Aosta 05 07 1986.

SERIE N°9: Tramways

- 90} N° 345 Nurenberg 12 1978
- 91} N° 210 Nurenberg 12 1978
- 92} N° 352 Nurenberg 12 1978
- 93} N° 7803 Bruxelles 02 1984
- 94} Motrice Série 400 STIC Chatelet 1974
- 95} D D R Banlieue de Iena motrice N° 053 1986
- 96} Suisse N° 426 Tramway de Bale 1986
- 97} Suisse N° 437 Tramway de Bale 1985
- 98} Daupremy motrice N° 8174 12 1987
- 99} Fontaine-l'Évêque 12 1987

SERIE N°10: SUISSE voie étroite

- 100} Rh B Ge 4/4 11 N° 618 à Surava 1986
- 101} Automotrice des G F M Près de Bulle 03 1988
- 102} Automotrice des Rh B à Chur 1985
- 103} Ge 4/4 1 N° 32 de la F O à Brig 1986
- 104} Ge 6/6 1 des Rh B à Fällisur 1985
- 105} Se 4/4 14 du B A M à Morges 03 1988
- 106} Deh 4/4 de la F O près d'Hospital 1987
- 107} SDe 4/4 N°1 du Nyon St Cergue La Cure 1985
- 108} Ge 4/4 N° 102 du G F M à Bulle Avril 1988
- 109} Ge 4/4 N°1 du UB à Valdenburg 1986

SERIE N° 11: Etranger voie normale

- 110} D D R 111 032-9 Près de Leipzig 1986
- 111} D D R 242 241-8 Gerichtein Aout 1986
- 112} B L S Ae6/8 N° 208 Spliez 1985
- 113} S B B Re 8/8 à Vassen 1987
- 114} F S E 645 101 Près de Udine 1984
- 115} S N C F BB 15002 à Luxembourg 1985
- 116} S B B Ae 8/14 11801 à Erstfeld 1987
- 117} S N C F AIA AIA 62071 à Thionville 1984
- 118} G F M ABe 4/4 N° 166 Bulle Avril 1988
- 119} D B 189 002-3 Garmisch 1985

SERIE N°12: S.N.C.B. divers

- 120} 8212 A Ronet 22 04 1987
- 121} 4006 A Tergnée (Farciennes) 08 1987
- 122} 801 A Liège Guillemins 1988
- 123} 5523 A Maastricht 1987
- 124} 7503 A Antwerpen Dam 1985
- 125} 5211 A Yvoir 1987
- 126} 9151 A Ronet 1986
- 127} 2361 A Ronet 1987
- 128} 5511 A Chatelet 1986
- 129} 4301 A Aachen Hbf 1986

SERIE N°13: matériel de nos voisins

- 130} VT 601 D B Couillet 1986
- 131} C 1307 N S Maastricht 1984
- 132} T G V Atlantique S N C F Liège Guillemins 1988
- 133} T C E Experimental D B Liège Guillemins 1988
- 134} B B 3612 C F L Luxembourg 1985
- 135} A M 253 C F L Luxembourg 1985
- 136} B B 3608 C F L Luxembourg 1984
- 137} B B 903 C F L Luxembourg 1985
- 138} C 1818 C F L Liège Guillemins 1985
- 139} C 1603 C F L Liège Guillemins 1986

Ces photos proviennent de nos collaborateurs C BOLTERYS et Y-
LEGRAIN.

Chaque série est disponible au prix de 250 frb ou 30 frb la photo.
N'oubliez surtout pas d'indiquer le ou les numéros de séries ou photos
vous intéressant ainsi que d'ajouter les frais de port relatifs à
votre commande:

- de là 10 photos 15Fb pour la Belgique 20Fb Etranger
- de 11 à 18 photos 17Fb 28Fb.
- de 19 à 45 photos 23Fb 50Fb
- de 46 à 90 photos 35Fb 85Fb

Les commandes sont à envoyer à A.F.C.C. 286, chaussée de Gilly
6210 HAINSAKT compte n° 001-1849649-32

Nos séries 1 à 6 restent disponibles aux mêmes conditions.

Autre nouveauté A.F.C.C. une carte présentant l'extension maximum
(au 2-10-1955) des lignes ferrées s.n.c.b, s.n.c.v, s.t.i.c de la
région de Charleroi, cette carte mentionne en outre les entreprises
existant à cette époque à Charleroi.

Elle peut-être obtenue au prix de 200 FB+30Fb de port .

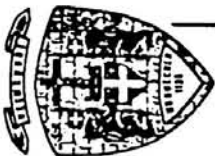

Mededeling van de Heemkundige Kring van Hoboken
 secr.: Rita Spiess, St.-Bernardssteepweg 987, bus 10
 2710 Hoboken - tel. 03/827.33.26 of 829.07.61

EEN SPOORSE KIJK OP HOBOKEN

door Robert Slegers en Jean-Pierre Schenkel

Uitgave van de vzw Heemkundige Kring "Hobucchen 1135", ter
 gelegenheid van de heropening van de Hobokense stations
 op 29 mei 1988 (spoorlijn Antwerpen - Boom).

Te verkrijgen door storting op rekening nr. 068-2071638-36
 van de vzw Heemkundige Kring "Hobucchen 1135".

Prijs: leden van de Heemkundige Kring: 130,- fr.

niet-leden: 150,- fr. + verzendingskosten 35,- fr.

De publicatie kan ook afgehaald worden op bovenstaand adres,
 of Cdt. weynstraat 165 te Hoboken.

(52 blz., 27 foto's en afbeeldingen, 7 plans)

Nummerlijst van de EB / NMBS lokomotieven :
 Deel 1 : periode 1835 - 1931

200 blz A4 door H De Bot, F. Maes en J. Casier

Inhoud :

overzicht van de konstruktors
 nummerlijsten van EB-lokomotieven gebouwd voor 1931
 hernummering gedurende wereldoorlog I
 overzicht van wapenstilstandslokomotieven

Voor de eerste maal is een volledige nummerlijst (hernummeringen,
 bouwjaar, indienststelling, schraping) voor handen van alle EB-lokomo-
 tieven. Hierdoor kan de geschiedenis van deze locomotieven worden. Door
 de omvang van het werk was het nodig om echter het geheel te splitsen
 en behandeld het eerste deel de belangrijkste periode van het ontstaan tot
 1931, periode waarin de modernisering doorgevoerd werd. De volgende
 boekdelen behandelen de latere periodes (stoom, diesel en elektrisch)
 en de vreemde lokomotieven (wapenstilstand, Franse locomotieven WO II
 en WD-loks).

Het deel kan bekomen worden door storting van 150 BF (+ 20 BF
 porto) op rekening 452-3018121-77 van de TIZ, Kleine Breebeemdlaan 14,
 3511 Kuringen.

**NIEUW ! TE VERKRIJGEN IN HET SPOORHEMUSEUM VAN
 BRUSSEL-NOORD**

- Brochure over het onderhoud van de dieseltrekevoertuigen - 50,- fr.

- Nieuwe prentkaarten (in kleur) - 20,- fr. / stuk

onderwerpen: type 10/motorstel 1935/type 64/type 16/type 64+51/
 elektr. loc reeks 27/idem reeks 21/motorstel type 86

- T-SHIRTS - 280,- fr. / stuk
 (3 modellen)



**NOUVEAU ! DISPONIBLE AU MUSEE DES CHEMINS DE FER A
 BRUXELLES-NORD**

- Brochure au sujet de l'entretien du matériel de traction
 diesel - 50,- FB

- Nouvelles cartes postales (en couleurs) - 20,- FB / pièce

sujects: type 10/frame électr. 1935/type 64/type 16/type 64+51/
 loco électr. série 27/idem série 21/frame électr. type 86

- T-SHIRTS - 280,- FB / pièce
 (3 modèles)

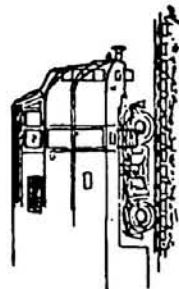
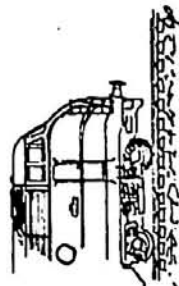

Tentoonstelling te IJzendijke (NL-Zeeuws-Vlaanderen)

Tot en met 30 oktober 1988 in het streekmuseum te IJzendijke
 in Zeeuws-Vlaanderen: tentoonstelling "Van stoomtram tot
 snelbus" (over de geschiedenis van het openbaar vervoer in
 Zeeuws-Vlaanderen) (foto's, videofilms, stoomtrammodellen).
 Open van maandag tot vrijdag van 10 tot 12 uur en van 13 tot
 17 uur; zaterdag en zondag van 14 tot 17 uur.

**Numéro spécial du périodique "L'ETINCELLE"
 de l'association ASVI**

Le numéro de septembre 1988 de la revue "L'ETINCELLE",
 éditée par l'ASVI vient de paraître.

Ce numéro est consacré entièrement à l'histoire extrêmement
 intéressante des Chemins de Fer Vicinaux du Congo ou
 VICICONGO.

Commandes: ASVI, 187, Rue Belliard, 1040 Bruxelles
 ou
 R. Dussart Desart (édit. resp. L'Etincelle),
 49, Venelle au Palio, 1150 Bruxelles

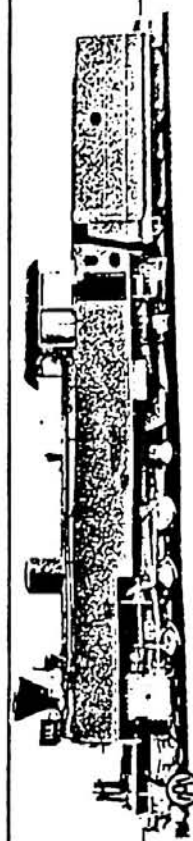

14.

De Bond van Trein-, Tram- en Busgebruikers vzw (BITB) is de enige belangenvereniging van openbaar vervoergebruikers, die in geheel Vlaanderen actief is.

De TGV, de files, de Grote Ring rond Antwerpen, de metro in Brussel, het wegwijzende streekvervoer: BITB heeft er duidelijke standpunten over. BITB wil immers mee richting geven aan het verkeers- en vervoerbeleid, en de milieuvriendelijkste en veiligste verplaatsingsvormen promoten: voorrang dus voor trein, tram en bus.

In de jaarlijkse lidmaatschapsbijdrage (300 fr.) zijn o.a. inbegrepen:

- abonnement op het driemaandelijks contactblad "Mondig Mobiel", met o.m. uw voorstellen en klachten;
- de "Kijk- en Rijkranter" naar aanleiding van het jaarlijkse Treinrambusweekend;
- reducties op door BITB georganiseerde ééndagsexcursies in binnen- en buitenland;
- reducties op toegangsprijzen voor studiedagen;
- voorrangsbehandeling bij het ter beschikking stellen van het vormingspakket (dia's, begeleiders) voor debat- en informatie-avonden.

Méer info ?

Een gratis proefnummer van "Mondig Mobiel" ?

Navragen bij:

BITB vzw, Vaartstraat 124, B-3000 Leuven, tel. 016/23.94.65

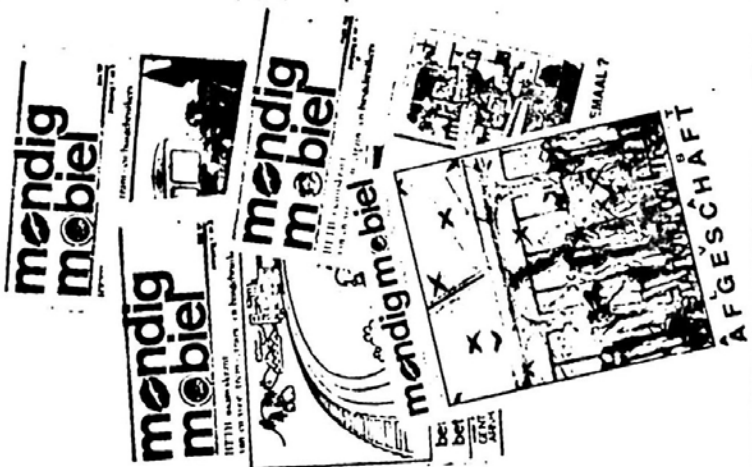

het boek "Sporend door Noord West-Vlaanderen"

Met deze wens ik U het boek "Sporend door Noord West-Vlaanderen", geschreven door Frans Waeyaert, stationschef te Zeebrugge, voor te stellen.

Het werk behandelt de geschiedenis van 150 jaar spoorwegen in het noordelijk deel van de provincie West-Vlaanderen. Het ontstaat van de spoorlijnen, de bouw van de stations, de evolutie van het spoorwagennet, ... worden rijkelijk geïllustreerd met vele foto's en archiefstukken, waarvan vele uit privé-verzamelingen. De lay-out is zodanig opgevat dat het werk tegelijk een lees- en kijkboek is geworden.

Mocht U geïnteresseerd zijn in het werk, dan noteren wij graag Uw bestellingen. Voorintekenen kan nog tot de verschijningsdatum (eind augustus 1988) tegen de prijs van 895 F, nadien bedraagt de prijs 995 F. Bestellen kan door storting op rekening nummer 473-3038453-83 van F.Waeyaert te Oostkamp of bij uitgeverij Marc Van de Wiele Jacobinessenstraat 5 te 8000 Brugge.

Sporend door Noordwest-Vlaanderen, Frans Waeyaert, formaat 32x25 cm, 128 blz, 150 foto's op groot formaat, Uitgeverij Marc Van de Wiele, Jacobinessenstraat 5, 8000 Brugge.

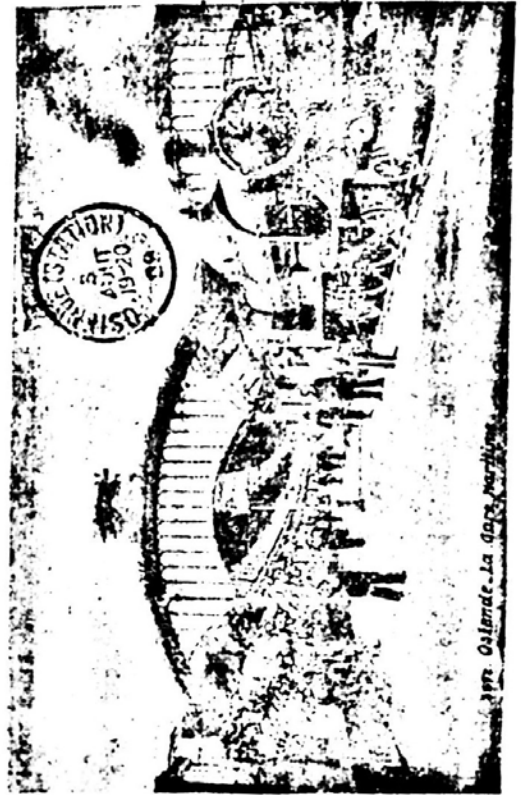

B.V.S. - SHOP * Correspondentieadres: Vangramberenstr 24 - B-3071 ERPS KWERPS
WINKEL: Station Baasrode-Noord. Open elke 1e + 3e zaterdag v.d. maand.
van 14 tot 19 u. * Tel.: 052/33.02.23

NIEUWE SPOORWEGPUBLICATIONS:

"BELGISCHE ELECTRISE Locomotieven" door Max Delie en J.P. Schenkel.
Andermaal een voltreffer van formaat! Bij onderhavige Febrail Agenda vindt u een folder over deze allernieuwste publicatie van de gekende uitgever Ediblanchart. Helemaal in de stijl van Diesel (B) waar de auteurs eveneens loktype per type behandelden, vindt men hier alle Belgische E-loks netjes gerangschikt, met foto's van de diverse livreeën die de onderscheiden machines ooit hebben "gedragen" (wat niet weinig is, als men weet dat de NMBS op dit domein een onovertroffen verbeeldingskracht bezit!)

In fine geeft het werk een uitvoerige tabel, met de technische specificaties van elke lok. Wij weten het, het is een cliché, maar dit boek mag in géén bibliotheek ontbreken.

Deze uitvoerige documentatie, geïllustreerd met niet minder dan 96 zw/wit en 48 kleurenfoto's, waarvan de meeste van de hand van Max Delie verschiijnt eind november en zal alsdan 1980 F kosten + 70 F portkosten.

Omdat wij alles in het werk willen stellen om dit boek de verspreiding te geven dat het verdient, kennen wij als speciale voorintekensprijs tot 15.11.1988 aan ieder Belgisch amateur 10 % korting en verminderde portkosten toe. Wie geïnteresseerd is, stort 1800 F op rekening 423-2019811-21 van BVS-Shop te Kortenberg.

N.B.: 6 december: St Nikolaas; 25 december: Kerstmis; 31 december: Nieuwjaar; gelegenheden te over om u te laten verwennen!

LOCO Kalender 1989. Zelfde opmaak dan vorige jaren! Prijs: 360 F franco. Alle vorige edities zijn nog steeds verkrijgbaar!

"Dampf auf der Emslandstracke" door Udo Paulitz.

Wie herinnert zich niet die indrukwekkende 4000-ton ertstreinen die, in dubbeltractie gesleept door de machtige loks BR 042, 043 of 044, tot in 1975 dagelijks tussen Emden en Rheine reden? Dit werk brengt over 160 blz met niet minder dan 170 kleurenfoto's een overzicht over de laatste jaren van de stoom-tractie bij de DB. Prijs: 1.738 F + 70 F verzendingskosten = 1.808 F franco

"Die Rhätische Bahn in Farba" door Klaus Fader.

De RhB voorstellen hoeft niet meer! In 1989 zal dit prachtige net overigens zijn 100e verjaardag vieren. In dit boek brengt de auteur ons over 160 blz met evenveel kleurenfoto's de geschiedenis van de Rhätische Bahn, de ontwikkeling van de verschillende lijnen, opnamen zowel langs de lijn als in de stelplaatsen.

Prijs: 1.738 F + 70 F verzendingskosten = 1.808 F franco

"Eisenbahn zu meiner Zeit" door K. E. Maedel.

De ondertitel "Lokomotiven, Züge, Menschen 1925 - 1970" verduidelijkt wat het boek ons biedt: een overzicht van de voornaamste gebeurtenissen bij de Duitse Spoorwegen tijdens de beoogde periode: einde van de stoomtractie, eenheidslokomotieven, electrificatie enz... 160 blz. 130 zw/w. + 20 kleurenfoto's. Prijs: 1.276 F + 70 F verzendingskosten = 1.346 F franco.

Kom U ter plaatse overtuigen van het ruime aanbod dat BVS-Shop U biedt. Onze winkel te Baasrode is zeker open elke 1e en 3e zaterdagmiddag; andere zaterdagen na afspraak. Bij aankopen in de shop vervallen uiteraard de hiervoor vermelde portkosten. Voor meer informatie: zie BVS Info 55. Is U geïnteresseerd? Zend gewoon een kaartje aan BVS-Shop. U ontvangt hem gratis gedurende een jaar proef.

B.V.S. - SHOP * Correspondentieadres: Vangramberenstr 24 - B-3071 ERPS KWERPS
MAGASIN: Gare de Baasrode-Noord. Ouvert chaque 1er et 3e samedi du mois.
Tel.: (Le samedi) 052/33.02.23 Compte: 423-2019811-21

"LOCOMOTIVES ELECTRIQUES BELGES" par Max Delie et J.P. Schenkel.

Un autre chef d'oeuvre de taille, qui paraîtra aux éditions Ediblanchart, fin novembre. En annexe au Febrail Agenda de ce trimestre, vous trouverez un dépliant fournissant tous les détails. Cet ouvrage conçu dans le style de Diesel (B) traite chaque machine type par type, fournit des renseignements généraux sur la traction électrique avec des photos des différentes livrées appliquées à ces engins. (ce qui n'est pas peu dire, sachant l'inventivité de la SNCB à cet égard!)

De plus un tableau récapitulatif fournit tous les détails techniques des différentes machines. Cet ouvrage, dont la publicité ne devrait plus être faite, connaissant la qualité des auteurs et le sérieux de l'éditeur, ne peut manquer dans aucune bibliothèque ferroviaire!

Cette documentation, agrémentée de pas moins de 96 illustrations en N/B et 48 en couleurs, dont la plupart du célèbre photographe Max Delie paraîtra fin novembre et coûtera 1980 F + 70 F de frais de port.

Afin de donner à cet ouvrage la diffusion qu'il mérite, nous accordons des conditions spéciales de souscription jusqu'au 15.11.1988: 1800 F franco à verser au compte 423-2019811-21 de BVS-Shop à Kortenberg. N.B.: 6 décembre: St Nikolaas; 25 décembre: Noël; 31 décembre: Nouvel An: des occasions en masse afin de vous faire gâter!

en outre nous vous recommandons:

Calendrier LOCO 1989. Même présentation que les années précédentes. 360 F franco. Toutes les éditions précédentes sont encore disponibles (chez BVS!)

"Dampf auf der Emslandstracke" par Udo Paulitz.

Qui ne se souvient pas de ces lourds trains de minerais, acheminés depuis les ports de la Mer du Nord à la Ruhr, entre Emden et Rheine et tractées par les imposantes locomotives de la série 042, 043, ou 044? Cet ouvrage nous retrace cette période sur 160 pages avec pas moins de 170 photos couleurs. Prix: 1.738 F + 70 F de frais d'envoi = 1.808 F franco

"Die Rhätische Bahn in Farba" par Klaus Fader.

Il est superflu de présenter les Chemins de Fer Rhétiques, qui par ailleurs, fêtent leur centenaire en 1989! Ce livre retrace l'histoire de la RhB, le développement des différentes lignes avec des prises de vue tant en ligne que dans les installations. 160 pp; 160 ill. en couleurs. Prix: 1.738 F + 70 F de frais d'envoi = 1.808 F franco

"Eisenbahn zu meiner Zeit" par K. E. Maedel.

Le sous-titre "Lokomotiven, Züge, Menschen 1925-1970" annonce de façon claire le contenu du livre: évocation des événements marquants de la période envisagée, fin de la traction vapeur, électrification du réseau etc. 160 pp; 130 ill. N/B + 20 en couleurs. Prix: 1.276 F + 70 F de frais d'envoi = 1.346 F franco

Venez nous voir sur place! Vous serez étonné de l'énorme choix que BVS Shop vous offre! Notre magasin à Baasrode est ouvert les 1er et 3e samedi après-midi; les autres samedis sur rendez-vous. En achetant sur place, vous éviterez les frais de port. Pour plus de détails: voir BVS Info 55. Si vous êtes intéressé, envoyez-nous une simple carte et vous recevrez BVS Info gratuitement un an à l'essai.

IN EEN KLEIN STATIONNEKE

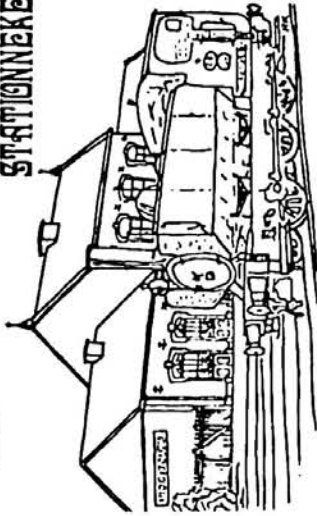

In een klein stationneke

De stations in de provincie Antwerpen

Ter gelegenheid van de tweejaarlijkse tentoonstelling publiceert de "Lierse Modelspoorwegen" een boek over de stations in de provincie Antwerpen.

De bedoeling van deze publicatie is een naslagwerk te brengen over de spoorwegen in deze provincie. Voor het onderzoekswerk deed de club beroep op een team van enkele prominente spoorweghistorici, met name Hugo De Bot, Hans de Herder, Paul Jacobs, Jean-Pierre Schenkel, Robert Slegers, Johan Thys en Stan Wagemans. Hugo De Bot en Alex Koninckx zorgde respectievelijk voor de eindredactie en de technische realisatie.

Het boek geeft een volledig historisch overzicht van alle lijnen in de provincie, gebouwd door de Staat of door particuliere maatschappijen. Er wordt een hoofdstuk gewijd aan de stations-architectuur. Dit aspect kwam tot hertoe slechts weinig aan bod in spoorhistorische publicaties. Een laatste hoofdstuk bestaat uit een lijst met alle 115 stopplaatsen, haltes en stations, met openingsdata, sluitingsdata en de opeenvolgende naamsveranderingen. Van ieder station wordt een prentbriefkaart of historische foto gepubliceerd.

Het boek richt zich naast de spoorwegamateurs ook tot de hieamkundigen, de postkaartverzamelaars of gewoon tot mensen die houden van nostalgie. Vooral voor heemkundigen is het werk een onontbeerlijk naslagwerk. Hij vindt er de nagenoeg complete spoorweggeschiedenis van zijn dorp in terug.

Het boek (prijs 295 F) is te koop tijdens de tentoonstelling in het Vleeshuis op de Lierse Grote Markt op 3-4-7-10 en 11 september 1988. Het boek kan ook toegezonden worden na storting van 295 F (+55 F verzending) op rekeningnummer 068-0738330-90 van de Lierse Modelspoorwegen.

Un service des CFF

Indicateurs du monde entier

Les amis des chemins de fer et les modelistes sont souvent à la recherche d'indicateurs du monde entier qui sont cependant souvent difficile à trouver. Les chemins de fer fédéraux suisses, toujours au service de la clientèle, ont pour cela ouvert un bureau de vente d'indicateurs, auprès duquel chaque individu ou bureau de voyageurs, peut acheter des indicateurs de toute l'Europe. Mis à part cela on y trouve également les Cook-European et Overseas-Timables, qui contiennent les relations importantes en Amérique, Afrique, Asie et Australie. Ci-dessous vous trouvez un résumé de la liste des Indicateurs disponibles:

Art.	Land/Pays	Prijs/Prix/AF
10	Europa/Europe	22.00
11	Th. Cook European Timetable	10.00
13	DB-Auslandskursbuch	20.00
15	Guide des petits trains touristiques en France, Belgique, Luxembourg, Pays-Bas, Suisse (Museumsbahnen)	10.00
17	FALEX Fahrplankon Zürich (Verbindungen von Zürich nach den wichtigsten europäischen Destinationen)	15.00
19	TEN Internationales Schlafwagenkursbuch	29.00
500	Übersee/Outre mer + UdSSR	31.60
505	Th. Cook Overseas Timetable	45.00
510	ABC Shipping Guide (Worldwide Passenger Services)	22.00
520	USA/Canada/Mexiko Rail Guide	36.00
530	Newman's INDIAN Bradshaw	17.00
540	UdSSR Raspsanie 1988	12.00
211	CHINA Railway Timetable	18.00
212	Länderkursbücher/Indicateurs des pays	10.00
221	Belgien/Belgique Indicateur SNCB	14.00
222	Bulgarien/Bulgarie	7.00
230	Dänemark/Danemark	16.00
241	Deutschland/BRD/RFA	8.00
242	Bahnkursbuch, Gesamt Ausgabe	8.00
243	DB-Fernfahrplan	8.00
245	Buskursbuch, Gesamt Ausgabe	8.00
246	Regionalkursbücher/Indicateur régionaux	8.00
248	248.1 Hamburg-Schleswig-Holstein-Nordniedersachsen	8.00
248.2	Hildesheim-Bremen-Ostfalen	8.00
248.3	Westfalen-Ruhr	8.00
248.4	Rheinland	8.00
248.5	Rheinland-Pfalz-Saarland	8.00
248.6	Baden-Württemberg	8.00
248.7	Nordbayern	8.00
248.8	Südbayern	8.00
251	Deutschland DDR (DR-Kürsbuch)	10.00
260	Finnland/Finlande	18.00
260.1	Nr. 1 März-Juni/Jars-Juini	8.00
260.2	Nr. 2 Juni-Sept./juin-sept	8.00
260.3	Nr. 3 Oktober-Nov./oct.-nov	8.00
260.4	Nr. 4 Dezember-März/dec-mars	8.00
271	Frankreich/France	49.00
271.1	Indicateur officiel SNCF (7 tomes/Bände)	11.00
271.2	Einzelbände/tomes individuels	11.00
271.3	Region EST	11.00
271.4	Region SUD-QUEST	11.00
271.5	Region SUD-EST et CORSE	14.00
272	Banlieue Paris (5 tomes/Bände)	8.00
273	Ville & ville (Städtefahrplan)	11.00
275	Indicateurs SNCF/SCEJA des lignes d'automobiles (Buskursbuch)	17.00
281	Griechenland/Grèce Kursbuch CH	11.00
291	Großbritannien/Grande Bretagne	15.00
292	BR Passenger Timetable	24.00
293	ABC Timetable (Städtefahrplan/Relations ville & ville)	24.00

300	Irland/Irlande	10.00
302	CIE Rail and Bus timetable	3.00
480	MIR Rail timetable (Northern Ireland)	12.00
310	Island/Islande Lefdebok, Buskursbuch	15.00
311	Italien/Italie	15.00
312	Il Tirno (off. FS-Kursbuch/Indicateur officiel FS)	7.00
321	Pozzo Orario Generale (komplette ital. Kursbuch in kleinerem Format)	13.00
330	LAMP0 (enthält alle bedeutenden Linien/contient les lignes des chemins de fer importantes)	12.00
341	Jugoslawien/Jugoslawie	20.00
350.1	Red Voznje (Kursbuch/Indicateur JZ)	13.00
350.2	Luxemburg (Indicateurs CFL)	12.00
350.3	Niederlande/Pays-Bas Spoorboekje NS	10.00
350.4	Norwegen/Norvège Rutabok for Norge	10.00
350.5	350.1 no. 1 Jan-Mar	
350.6	350.2 no. 2 Apr-Mai	
350.7	350.3 no. 3 Jun-Sept	
350.8	350.4 no. 4 Oct	
350.9	350.5 no. 5 Nov-Dec	
361	Österreich /Autriche	12.00
361A	Bahnkursbuch ÖBB	3.50
365.1	361A Auslandsverbindungen/Relations avec l'étranger	12.00
365.2	Buskursbuch OST /EST	12.00
371	Polen/Pologne	32.00
381	Bozklad Jazdi Poclajow PKP	4.00
391	Portugal/Horário CP	21.00
400.1	Rumänien/Roumanie	16.00
400.2	Mersul Trenurilor de Calatori CFR	
400.3	Schweden/Suède Tidtabellen	
400.4	400.1 no 1 Feb-Mai	
400.5	400.2 no 2 Jun-Sept	
400.6	400.3 no 3 Okt-Jan	
421	Spanien/Espagne Guia RENFE	11.00
431	Tschechoslowakei/Tchecoslovaquie	28.00
441	Jizdni Rad CSD	14.00
461	Türkei/Turquie Yolcu Rehberi TCDD	26.00
470	Ungarn/Hongrie Hivatalos Menetrend MAV	10.00
480	470 Schweiz/Suisse Offizielles Kursbuch	

Les indicateurs sont en règle générale disponibles de suite. A la fin et au début d'une nouvelle période d'horaires quelques difficultés peuvent se produire. Lors de la commande il faut indiquer le dernier délai de livraison désiré. Veuillez commander les indicateurs à temps par écrit ou téléphoniquement.

Les frais de port et d'emballage sont facturés en sus. Pas de préparations s.v.p. Vous recevrez une facture. Des modifications de prix en cours d'année sont possibles.

Les CFF disposent également d'indicateurs périodiques qui peuvent être acquis par des collecteurs à des prix fortement réduits.

De plus un grand nombre de cartes ferroviaires et guides de voyages sont disponibles. Liste sur demande.

Adresse: CFF service de vente pour Indicateurs étrangers, case postale, CH-9001 St-Gall, tel. (071) 22 10 21/208.

Bron/Source: morop-inform 2/88

LE RAIL PASSE PAR LIÈGE

DU REMORQUEUR AU TGV

A l'occasion du 150^e anniversaire de l'arrivée du rail à Liège et de la première relation internationale vers l'Allemagne, le G.T.F. édite ce livre de façon à commémorer de façon durable ces événements.

Au format Din A4, il comprend plus de 165 pages sur papier couché 115 gr; couverture inédite en quadrichromie cousue fil de lin; plus de 200 photos; 10 plans et cartes divers.

Table des matières: VOIE AGENDA N° 33

Le Rail passe par Liège est le seul ouvrage commémoratif du 150^e anniversaire de l'arrivée du rail à Liège.

Comment l'obtenir ?

*En vente dans les bonnes librairies de la région liégeoise, notamment Bellens, Gothier rue Bonne Porture, librairie des Arts galerie Charles Magnette à Liège, librairie du Vinave à Jemeppe...

*En vente au Musée des transports en commun du Pays de Liège à Liège

En vente à la maison Jœcadis à Enghien et chez Hobby 2000, quai Bonaparte à Liège.

A tous ces points de vente, est disponible l'édition brochée au prix de 890 FB.

PAR CORRESPONDANCE

Le GTF asbl peut aussi vous envoyer l'ouvrage par la poste à votre adresse. Il suffit de passer commande au compte 240-0380489-59 de GTF asbl-Éditions, Ep 191, B-4000 LIÈGE 1. Les membres étrangers voudront bien se référer à la 3^e page de couverture.

Éditions disponibles :

***Il nous reste quelques exemplaires de l'édition de LUXE, reliée pleine toile bleue avec titre doré à l'or fin, et jaquette en quadrichromis. Cette édition pour bibliophiles est disponible uniquement par correspondance jusqu'à épuisement du stock.
PRIX (édition de luxe) :
envoi en Belgique : 1590FB + 190FB (envoi recommandé) = 1780FB
envoi à l'étranger : " " = 1860FB

***Édition ordinaire brochée
PRIX : envoi ordinaire en Belgique : 890FB + 90FB (envoi) = 980FB
envoi recommandé en Belgique : 890FB + 190FB (envoi) = 1080FB

envoi recommandé à l'étranger : 890FB + 270FB (envoi) = 1160FB



Chez le même éditeur...

Les tramways au pays de Liège

par E. FELLINGUE, R. HANSEN, M. LAMBOU et J. RENARD.

Tome 1 : Les tramways urbains de Liège.

Tome 2 : Les tramways vicinaux de la province de Liège.

Cinquante ans de transport voyageurs à la S.N.C.B. (en 2 tomes)

Histoire, inventaire et description de toutes les voitures métalliques à voyageurs des chemins de fer belges.

Carte des voies ferrées de Belgique, par G. CLOSE.

Carte de l'ensemble des lignes ferrées belges existant et ayant existé.

Trans-Fer

Revue périodique de l'Association

Numéros spéciaux et hors série parus :

— Les lignes ferrées oubliées de la banlieue de Mons ;

— Aspects ferroviaires du pays de Chimay ;

— Tous les chemins mènent à Anvers ;

— Le pays de Herve en train, tram et trolleybus ;

— Promenade ferroviaire en Hainaut ;

— Le rail en Gaume ;

— Aspects ferroviaires du pays de Charleroi ;

— Édition spéciale n° 1 (contenant l'histoire de la Vennbahn, une contribution à la locomotive à vapeur, l'histoire de la gare centrale d'Anvers...);

— Édition spéciale n° 2 (histoire complète de la ligne Charleroi - Manicembourg - Vireux-Molhain et ses antennes) ;

— Édition spéciale n° 3 (contenant l'histoire du nœud ferroviaire de Saint-Vith, de Clabecq, de Quevaucamps, des tramways de Namur...);

— Musée des transports en commun du pays de Liège.

Le G.T.F. a.s.b.l. rassemble au cours de ses activités tous ceux qui s'intéressent de près ou de loin au rail belge ou plus simplement ceux qui recueillent des formules inédites d'excursion en vue de pouvoir admettre sous un jour inédit des régions pourtant bien connues. Apolitique et pluraliste, il soutient toute action de promotion en faveur du rail belge. Ses animateurs sont bénévoles et désintéressés.

Le G.T.F. a.s.b.l. documente ses membres à l'aide de son périodique Trans-Fer, qui suit de près l'actualité ferroviaire belge. Il organise des voyages par rail dans toutes les régions de Belgique, avec une prédilection pour les lignes aujourd'hui fermées au trafic voyageurs.

Tout renseignement complémentaire, catalogue complet d'éditions, bulletins d'affiliation sont envoyés bien volontiers et sans engagement. Ecrivez-nous à G.T.F. a.s.b.l. - Secrétariat, Boîte postale 191, B - 4000 Liège 1 (Belgique) en ayant l'obligeance de joindre un timbre-poste pour lettre ou un coupon-réponse international.



Groupement Belge pour la Promotion et l'Exploitation Touristique du Transport Ferroviaire
Association sans but lucratif

RAIL MINIATURE FLASH

3 rue de Palestro

F-75002 PARIS

00-33-1- 42 36 20 09

Le mensuel de modélisme ferroviaire RAIL MINIATURE FLASH vient d'ouvrir un compte en BELGIQUE. Pour marquer l'événement, il propose aux lecteurs belges des conditions exceptionnelles d'abonnement valables jusqu'au 31 décembre.

**** 1800 francs belges pour l'abonnement de 1 an (11 numéros) ****

RAIL MINIATURE FLASH rappelle, par la même occasion que, depuis deux ans, paraît régulièrement dans ses colonnes une rubrique belge.

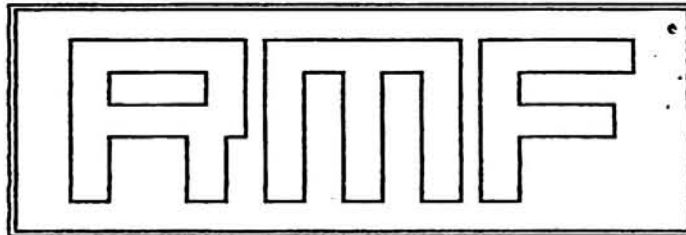

BULLETIN D'ABONNEMENT

retourner à RMF - 3, rue de Palestro, 75002 Paris (France)

NOM :

PRENOM :

ADRESSE :

VILLE :

CODE POSTAL :

PAYS :

souscrit un abonnement de 1 an (11 numéros) à RMF - RAIL MINIATURE FLASH à compter du plus prochain numéro ou du numéro de

au prix spécial FEBELRAIL de 1800 Francs Belges*

DATE :

SIGNATURE

* Règlement : par compte de chèques postaux au nom de la SOCIÉTÉ DES ÉDITIONS FLASH, compte 000 12966 18 19 BRUXELLES

ATTENTION - Conditions "spéciales Febelrail" valables jusqu'au 31 Décembre 1988

- Annonce -



EDIBLANCHART

P.V.B.A.

ERNEST MASOINLAAN 15 - 1090 BRUSSEL

TELEFONEN (02) 478.37.06
POSTCHECKREKENING 000-0037275-27
HANDELSREGISTER BRUSSEL 324 808

Trouwe Klant,

Betreft : Kalender LOCO 89 (42 x 30 cm)

September 1988.

- A. 12 Foto's : JANUARI Elektrisch treinstel type 1935 NMBS. (*)
 FEBRUARI Stoomlokomotieven typen 16 en 6 Etat Belge.
 MAART Stoomlokomotief 5103 CFL.
 APRIL Elektrische lokomotief reeks 20 NMBS. (*)
 MEI Motorwagen Brussel type 551 NMBS.
 JUNI Diesel-Elektrische lokomotief 201.001 NMBS.
 JULI Stoomlokomotief type 81 NMBS. (*)
 AUGUSTUS Diesel-Elektrische lokomotief 6039 NMBS.
 SEPTEMBER Hollands-zwitsers TEE diesel treinstel ("Edelweiss").
 OKTOBER Stoomlokomotief type 7 NMBS.
 NOVEMBER Stoomlokomotief nr 3410 CFL.
 DECEMBER Diesel-Elektrische lokomotief 5914 NMBS. (*)

De 4 foto's aangeduid met (*) zijn in kleuren.

B. Technische legenden : in 4 talen (FR, NL, D, GB)

C. Prijs en voorwaarden : Publiek prijs 360 F, prijs met verpakking in een individueel karton en BTW 19 % inbegrepen.

D. Financiële diensten : EDIBLANCHART PvbA

000 0037275 27
210 0542800 40
310 0024124 57
437 0076011 01

E. Datum van uitgave : begin november 1988

F. Oude kalenders : De kalenders LOCO 79 tot 88 (met dezelfde presentatie) zijn nog steeds beschikbaar aan dezelfde voorwaarden als hierboven, maar met een extra korting van 15%.

G. Andere uitgaven :

VAPEUR-STOOM van Delie	1.180 F
DIESEL B van Delie & Casier	1.980 F
VAPEUR-STOOM deel II Delie	1.180 F
ELEKTRISCHE TREINEN (4de kwartaal 1988)	1.980 F

Aanvaardt, trouwe klant, onze beste groeten.

EDIBLANCHART PvbA
Charles Blanchart

Wij verkiezen dat onze klanten zich richten tot hun gespecialiseerde modelreinwinkel of tot de verantwoordelijken van hun club voor wat betreft de aankoop van onze publicaties ! Met dank.

Advertisement



EDIBLANCHART

P.V.B.A.

ERNEST MASOINLAAN 15 - 1090 BRUSSEL

TELEFONEN (02) 478.37.06
POSTCHECKREKENING 000-0037275-27
HANDELSREGISTER BRUSSEL 324 808

Cher Client,

Concerne : Calendrier Loco 89 (42 x 30 cm)

Septembre 1988.

- A. 12 photos : JANVIER Automotrice type 1935 SNCB. (*)
 FEVRIER Locomotives à vapeur types 16 et 6 Etat belge.
 MARS Locomotive à vapeur 5103 des CFL.
 AVRIL Locomotive électrique série 20 SNCB. (*)
 MAI Autorail Brussel type 551 SNCB.
 JUIN Locomotive diesel-électrique n° 201.001, SNCB.
 JUILLET Locomotive à vapeur type 81 SNCB. (*)
 AOUT Locomotive diesel-électrique 6039 SNCB.
 SEPTEMBRE Rames TEE Diesel hollando-suisses ("Edelweiss").
 OCTOBRE Locomotive à vapeur type 7 SNCB.
 NOVEMBRE Locomotive à vapeur n° 3410 des CFL.
 DECEMBRE Locomotive diesel-électrique 5914 SNCB. (*)

Les 4 vues marquées d'un (*) sont en couleurs.

B. Légendes techniques : dans les 4 langues (FR, NL, D, GB)

C. Prix & conditions : Prix public 360 F. Ce prix est emballage dans un carton individuel et TVA 19 % compris.

D. Services financiers : EDIBLANCHART SPRL

000 0037275 27
210 0542800 40
310 0024124 57
437 0076011 01

E. Délai de parution : début novembre 1988

F. Anciens calendriers LOCO : Les calendriers Loco de 79 à 88 (de même présentation) restent toujours disponibles aux mêmes conditions que ci-dessus avec une remise extra de 15 %.

G. Autres ouvrages :

VAPEUR-STOOM de Delie	1.180 F
DIESEL B de Delie & Casier	1.980 F
VAPEUR-STOOM vol. II de Delie	1.180 F
TRAINS ELECTRIQUES (4è trimestre 1988)	1.980 F

Recevez, Cher Client, nos meilleurs souvenirs,

EDIBLANCHART SPRL
Charles Blanchart

En ce qui concerne l'achat de nos publications, nous préférons que nos clients s'adressent avant tout à leur club ou à leur magasin spécialisé ! Merci.

Announce

Modelbouwmuseumstichting van Antwerpen Van Diepenbeekstr. 17
 Fondation-Musée de modélisme d'Anvers 2018 ANTWERPEN
 Secret.: D.L. OUSINBERG Tel. 03/2394404 (van 17 tot 19h)

Modelbouwmuseum Van Diepenbeekstr., 17 ANTWERPEN
 Musée

Tentoonstelling van modeltreinen en trams
 Alleen na afspraak

Exposition de trains et de trams modèles
 Visites sur rendez-vous

CENTRUM ZURENBURG Dageraadplaats, 4
 2018 ANTWERPEN

Treinbeurs
 Bourse d'échange

Toegang 50Fr
 Entrée 50Fr

Kinderen 25Fr
 Enfants 25Fr

Elk bezoekend kind tot 10 jaar krijgt een
 mooi goed gevuld St-Niklaas pakket
 Chaque enfant reçoit un sac bien garni

video over Italiaanse stoomlocomotieven

De Italiaanse vereniging van stoomtreinliefhebbers brengt geregeld videofilms uit over Italiaanse stoomlocomotieven. Speciaal voor de Belgische liefhebbers bieden zij een speciale cassette aan met opnamen genomen tijdens enkele speciale ritten (normaalspoor en smalspoor - gerestaureerde stoomlocs). Gefinteresseerden kunnen contact opnemen via het onderstaand adres (internationale antwoordcoupon toevoegen!), of een bedrag van 8.000 lire overmaken aan de Italiaanse club, samen met een lege cassette (VHS). Wij hopen dat enkele lezers zullen reageren op dit sympathiek aanbod van onze Italiaanse vrienden!

 cassette vidéo au sujet de la traction à vapeur en Italie

 L'association italienne d'amis de la locomotive à vapeur édite régulièrement des cassettes vidéo au sujet de la traction à vapeur en Italie. Spécialement pour les amateurs belges le club offre une cassette unique avec des images prises lors de quelques excursions vapeur en Italie (voie normale et voie étroite). Les personnes intéressées peuvent prendre contact avec l'association concernée à l'adresse mentionnée ci-dessous (ajoutez un coupon-réponse international!), ou transmettre la somme de 8.000 lire + une cassette vide en cas de commande de la cassette (VHS). Nous espérons que plusieurs de nos lecteurs marqueront leur intérêt pour cette offre sympathique de nos amis italiens!

 Underwerpen/sujects:
 -Treni in mostra a Falconara; lo speciale trainato dalla 704.144
 -Vapora in... Sila con l'AATV e la FCL 403 da Cesenza a S.Giovanni in Fiore
 Adres/adresse:
 ASS. AMICI TRAZIONE VAPORA, c/o M. Moreschi Giorgio,
 Via del Conero 6 A,
 I-60129 ANCONA (Italia)

- Carte des Voies Ferrées de la Province de Liège de Marcel LAMBOU.
 Cette carte de 1 m x 0,85 m reprend toutes les voies ferrées (Chemin de Fer et Vicinal) pendant la période allant de 1838 à 1986.
 Prix : 150 Frs.

- 150ème Anniversaire du Rail dans la Province de Liège de Marcel LAMBOU.
 9 sujets divers dont : - Le pont du Val Benoît.
 - L'Industrie liégeoise en 1840.
 80 Pages.
 - La construction des locomotives à Liège (1835-1956)
 Prix : 160 Frs.
 - etc....
 (paiement à la commande).

Commandes/bestellingen:
 N. Lambou, Rue Jardinière 272, 4900 Angleur

NAGEKOMEN BERICHTEN - COMMUNICATIONS DE DERNIERE MINUTE

Nieuwe publicatie "De Belgische spoorwegen in beeld"
 met 150 unieke kleurenfoto's - formaat DIN A4 - genomen in de loop van de 8 voorbije jaren op diverse plaatsen in België - 130 van de opnamen kunnen beschouwd worden als historische documenten (locs, rijtuigen, spoorlijnen, enz. die ondertussen uit de dienst genomen zijn, spoorlijnen die sedertdien geëlektrificeerd zijn, enz.) - prijs: 1.590,- fr. + verzendingskosten - te bestellen bij T.S.P., Twee Huizenweg 25, 1200 Brussel.

Nouvelle publication "Le chemin de fer belge en couleurs"
 150 photos en couleurs - format DIN A4 - prises pendant les 8 dernières années à différents endroits en Belgique - 130 de ces photos sont à considérer comme des photos historiques (photos de locomotives/voitures/lignes ferroviaires prises avant leur mise hors service, photos de trains sur des lignes électrifiées entr'temps, etc.) - prix: 1.590,- FB + frais d'envoi - à commander à l'adresse suivante: P.F.T., Chemin des 2 Maisons 25 à 1200 Bruxelles.

(auteurs: P. Herbiet, J.L. Vanderhaeghe, M. Vocke)

Brochure over de NMVB-tramlijn Hamme-Antwerpen (uitgegeven ter gelegenheid van een tentoonstelling te Lemse)
 prijs: 150,- fr.; auteur: H. Van Royen, Vooruitgangstraat 39 te 9160 Hamme (tel. 052/47.62.35).